

PRINTRONIX®

AUTO ID

관리자 설명서



T6000

감열식 프린터

Printronix Auto ID는 이 설명서와 관련하여 상품성 및 특정 목적에의 적합성에 대한 묵시적인 보증을 포함하나 이에 국한되지 않는 어떠한 종류의 진술이나 보증도 하지 않습니다. Printronix Auto ID는 이 설명서에 포함된 오류 또는 이 설명서에서 누락된 내용이나, 이 설명서의 제공, 배포, 실행 또는 사용과 관련하여 직접, 간접, 부수적 또는 결과적 손해에 대해 책임을 지지 않습니다. 이 설명서에 포함된 정보는 통지 없이 변경될 수 있습니다.

이 설명서에는 저작권에 의해 보호되는 소유권이 있는 정보가 포함되어 있습니다. 이 설명서의 어떠한 부분도 서면에 의한 Printronix Auto ID의 사전 동의 없이 수동으로, 그래픽에 의해, 전자적, 기계적 또는 기타 형식이나 방법으로 다른 어떠한 자료에 복제, 복사, 번역 또는 통합할 수 없습니다.

COPYRIGHT © 2018 PRINTRONIX AUTO ID TECHNOLOGY, INC. 모든 권리가 보유됨.

상표 승인

Printronix, IGP, Auto Label Mapping, LinePrinter Plus, PGL 및 *PrintNet* 는 Printronix, Inc.의 등록 상표입니다.

*PostScript*는 Adobe Systems Incorporated의 상표입니다.

*MS-DOS*와 *Windows*는 Microsoft Corporation의 등록 상표입니다.

*IEEE*는 Institute of Electrical and Electronic Engineers, Inc.의 등록 서비스 마크입니다.

ZPL, ZPL II 및 *Zebra*는 Zebra Technologies Corporation의 등록 상표입니다.

*TEC*는 Toshiba TEC Corporation의 등록 상표입니다.

*Intermec*은 Intermec Technologies Corporation의 등록 상표입니다.

*SATO*는 SATO America, Inc.의 등록 상표입니다.

*DPL*은 Datamax Technologies Corporation의 상표이고, *Datamax*는 Datamax Technologies Corporation의 등록 상표입니다.

*IER*은 IER Siège의 등록 상표입니다.

*Monarch*는 Paxar Corporation의 등록 상표입니다.

SD, SDHC 및 *SDXC*는 미국, 기타 국가 또는 이 모든 국가에서 SD-3C, LLC의 상표 또는 등록 상표입니다.

규정 준수



EN 55032, 클래스 A
EN 55024
EN 60950-1

본 장치는 클래스 A 제품입니다. 가정 내 환경에서 사용 시 본 제품이 전파 장애를 유발할 수 있으며, 그런 경우 사용자가 적절한 조치를 취해야 합니다.



FCC 15B조, 클래스 A
ICES-003, 클래스 A

본 장치는 테스트를 거쳐 FCC 규정의 15조에 의거한 클래스 A 디지털 장치의 한도에 부합하는 것으로 밝혀졌습니다. 이러한 한도는 장치를 상용 환경에서 작동하는 경우 유해한 장애가 발생할 때에 대비하여 합당한 수준으로 보호하기 위해 마련된 것입니다.

이 장치는 무선 주파수 에너지를 발생시키고 사용하며 방출할 수 있고, 제조업체의 지침 설명서에 따라 올바르게 설치하여 사용하지 않으면 무선 통신에 유해한 장애를 유발할 수 있습니다. 본 장치를 주거지역에서 작동하면 유해한 장애를 발생시킬 수 있으며, 그런 경우 사용자가 직접 책임을 지고 장애를 시정해야 합니다.

본 클래스 A 디지털 장치는 캐나다 ICES-003을 준수합니다.

Cet appareil numérique de la classe A est conforme à la norme NMB-003 du Canada.

본 장치는 FCC 규정의 15조를 준수합니다. 작동에 영향을 미치는 조건으로 다음과 같은 두 가지가 있습니다. (1) 본 장치는 유해한 장애를 일으킬 수 있으며, (2) 본 장치는 원치 않는 작동을 초래할 수 있는 장애를 포함하여 수신되는 각종 장애를 모두 수락해야 합니다.



AS/NZS CISPR 32, 클래스 A



K 60950-1, KN 32 / KN 35

이 기기는 업무용(A급) 전자파적합기기로서 판매자 또는 사용자는 이 점을 주의하시기 바라며, 가정외의 지역에서 사용하는 것을 목적으로 합니다.



GB 4943.1

GB 9254, 클래스 A

GB 17625.1

此为 A 级产品，在生活环境中，该产品可能会造成无线电干扰，在这种情况下，可能需要用户对干扰采取切实可行的措施。



ENERGY STAR 영상 장비(Imaging Equipment) 버전 2.0

메뉴 설정 시스템 > Energy Star > 절전 시간은 기본값이 5분이고, 원할 경우 사용자가 수정할 수 있습니다.



IS 13252(Part 1)/
IEC 60950-1



UL 60950-1
CAN/CSA-C22.2 No. 60950-1



NOM-019



IEC 60950-1



TP TC 004
TP TC 020



CNS 13438
CNS 14336-1
CNS 15663

중요 안전 지침

1. 본 지침을 모두 꼼꼼히 읽고 잘 보관하여 나중에 사용할 수 있도록 하십시오.
2. 제품에 표시된 모든 경고와 지침을 따르십시오.
3. 제품을 닦을 때 또는 고장이 발생했을 때에는 우선 AC 콘센트에서 전원 플러그를 뽑아야 합니다.
4. 액상 또는 에어로졸 타입의 세정제를 사용하지 마십시오. 살짝 적신 천으로 닦으면 됩니다.
5. 기본 소켓은 장치 가까이 설치되어 쉽게 접근할 수 있어야 합니다.
6. 장비에 습기가 닿지 않도록 보호해야 합니다.
7. 장치를 설치할 때에는 안정적으로 놓이도록 각별히 주의하십시오. 넘어지거나 떨어뜨리면 손상을 초래할 수 있습니다.
8. 제조업체에서 제공한 표시 레이블에 기재된 대로 올바른 전원 정격과 전원 유형을 사용해야 합니다.
9. 최고 작동 온도(주변 온도)는 사용 설명서를 참조하십시오.

경고:

움직이는 부품이 위험하니 손가락 등 기타 신체 부위에서 멀리 떨어뜨려 사용하십시오.

주의:

RCT 배터리를 잘못된 종류로 교체하면 폭발할 위험이 있습니다. 다 쓴 배터리는 아래 지침을 따라 폐기하십시오.

1. 배터리를 불 속에 넣지 마십시오.
2. 접점을 단락시키지 마십시오.
3. 배터리를 분해하지 마십시오.
4. 배터리를 일반 폐기물 쓰레기통에 버리지 마십시오.
5. 바퀴 달린 쓰레기통에 엑스 자 표시가 되어 있는 기호는 배터리를 일반 쓰레기에 버리면 안 된다는 뜻입니다.



주의: 프린트헤드가 뜨거워 심한 화상을 입을 수 있습니다. 프린트헤드가 식도록 가만히 두십시오.

경고:

안전한 장치 작동을 위해서 레이블이나 리본을 적재하거나 수리하려면 용지 커버를 열기 전에 전원 스위치를 이용해서 전원을 끄십시오. 이 단계가 완료된 후에는 우선 용지 커버를 닫은 다음 전원을 켜서 인쇄를 시작하십시오.

주의:

본 장치의 피승인자가 명확히 승인하지 않은 형태로 장치를 변경 또는 개조하면 사용자가 장치를 작동할 권한이 무효화될 수 있습니다.

아래 설명은 RF 기능이 옵션으로 채택된 제품에 적용됩니다.

CE 인증:

본 장비는 통제되지 않는 환경에 한해 명시된 유럽연합 방사선 노출 제한 수준을 준수합니다. 이 장비는 라디에이터나 사용자의 신체로부터 최소한 20 cm 떨어진 곳에 설치해서 사용해야 합니다.

작동 가능한 모드:

2.4GHz: 802.11b, 802.11g, 802.11n (HT20), 802.11n (HT40)

5GHz: 802.11a, 802.11ac.

유럽연합의 주파수와 모드, 최대 송신 전력은 아래와 같습니다.

2400 MHz – 2483.5 MHz: 18.30 dBm (EIRP)(Wi-Fi)

5150 MHz – 5250 MHz: 19.12 dBm (EIRP)(Wi-Fi)

2402 MHz – 2480 MHz: 6.02 dBm (EIRP)(블루투스)

AT/BE/BG/CZ/DK/EE/FR/DE/IS/IE/IT/EL/ES/CY/LV/LI/LT/LU/HU/MT/NL/NO/PL/PT/RO/SI/SK/TR/FI/SE/CH/UK/HR에서의 요구사항. 5150MHz~5350MHz는 실내에서만 사용해야 합니다.

5150-5350MHz(실내에서 사용할 경우만 해당)

5470-5725MHz(실내/실외에서 사용할 경우)



아제르바이젠에서의 규제사항

해당 국가의 규제 정보는 아래와 같습니다.

주파수 대역	국가	설명
5150-5350MHz	아제르바이젠	실내에서 사용하고 전력이 30mW를 초과하지 않을 경우 라이선스가 필요 없음
5470-5725MHz		

PRINTRONIX Auto ID Technology Co., Ltd는 무선 장비 유형 [Wi-Fi] IEEE 802.11 a/b/g/n/ac이 지침 2014/53/EU를 준수함을 선언합니다.

유럽연합 자기적합성선언 전문(full text)은 아래 인터넷 주소에서 찾아볼 수 있습니다.

<http://printronixautoid.com/support/downloads/>

캐나다, 캐나다 산업성(IC) 고지사항

본 Class B 디지털 장치는 캐나다 ICES-003 및 RSS-210 규정을 준수합니다.

작동에 영향을 미치는 조건으로 다음과 같은 두 가지가 있습니다. (1) 본 장치는 유해한 장애를 일으킬 수 있으며, (2) 본 장치는 원치 않는 작동을 초래할 수 있는 장애를 포함하여 수신되는 각종 장애를 모두 수락해야 합니다.

Canada, avis de l'Industry Canada (IC)

Cet appareil numérique de classe B est conforme aux normes canadiennes ICES-003 et RSS-210. Son fonctionnement est soumis aux deux conditions suivantes : (1) cet appareil ne doit pas causer d'interférence et (2) cet appareil doit accepter toute interférence, notamment les interférences qui peuvent affecter son fonctionnement.

NCC 警語:

經型式認證合格之低功率射頻電機，非經許可，公司、商號或使用者均不得擅自變更頻率、加大功率或變更原設計之特性及功能。(即低功率電波輻射性電機管理辦法第十二條)

低功率射頻電機之使用不得影響飛航安全及干擾合法通信；經發現有干擾現象時，應立即停用，並改善至無干擾時方得繼續使用。

前項合法通信，指依電信法規定作業之無線電通信。低功率射頻電機須忍受合法通信或工業、科學及醫療用電波輻射性電機設備之干擾。(即低功率電波輻射性電機管理辦法第十四條)

BSMI Class A 警語:

這是甲類的資訊產品，在居住的環境使用中時，可能會造成射頻干擾，在這種情況下，使用者會被要求採取某些適當的對策。

單元Unit	限用物質及其化學符號 Restricted substances and its chemical symbols					
	鉛Lead (Pb)	汞Mercury (Hg)	鎘Cadmium (Cd)	六價鉻 Hexavalent chromium (Cr ⁺⁶)	多溴聯苯 Polybrominated biphenyls (PBB)	多溴二苯醚 Polybrominated diphenyl ethers (PBDE)
內外塑膠件	○	○	○	○	○	○
內外鐵件	-	○	○	○	○	○
滾輪	○	○	○	○	○	○
銘版	○	○	○	○	○	○
電路板	-	○	○	○	○	○
晶片電阻	-	○	○	○	○	○
積層陶瓷表面黏著電容	○	○	○	○	○	○
集成電路-IC	-	○	○	○	○	○
電源供應器	○	○	○	○	○	○
印字頭	-	○	○	○	○	○
馬達	-	○	○	○	○	○
液晶顯示器	-	○	○	○	○	○
插座	-	○	○	○	○	○
線材	-	○	○	○	○	○

備考 1. “超出 0.1 wt %” 及 “超出 0.01 wt %” 係指限用物質之百分比含量超出百分比含量基準值。
Note 1 : “Exceeding 0.1 wt %” and “exceeding 0.01 wt %” indicate that the percentage content of the restricted substance exceeds the reference percentage value of presence condition.

備考 2. “○” 係指該項限用物質之百分比含量未超出百分比含量基準值。
Note 2 : “○” indicates that the percentage content of the restricted substance does not exceed the percentage of reference value of presence.

備考 3. “-” 係指該項限用物質為排除項目。
Note 3 : The “-” indicates that the restricted substance corresponds to the exemption.

폐기

폐기할 프린터 제품은 일반 가정용 쓰레기와 함께 섞어 폐기해서는 안 됩니다. 고객은 적절한 현지 쓰레기 폐기/해체/재활용 센터에서 제품을 폐기하거나 당사의 주문 관리부에 CRA (고객 반품 승인) 번호를 요청하여 네덜란드의 공장으로 프린터 제품을 반품할 수 있습니다(배송비는 고객이 부담). 문의 사항이나 자세한 내용은 전화 +31 (0) 24 6489589 또는 이메일 EMEA_Support@printronixautoid.com을 통해 문의하십시오.

중요 안전 지침

1. 본 지침을 모두 꼼꼼히 읽고 잘 보관하여 나중에 사용할 수 있도록 하십시오.
2. 제품에 표시된 모든 경고와 지침을 따르십시오.
3. 제품을 닦을 때 또는 고장이 발생했을 때에는 우선 AC 콘센트에서 전원 플러그를 뽑아야 합니다.
4. 액상 또는 에어로졸 타입의 세정제를 사용하지 마십시오. 살짝 적신 천으로 닦으면 됩니다.
5. 기본 소켓은 장치 가까이 설치되어 쉽게 접근할 수 있어야 합니다.
6. 장비에 습기가 닿지 않도록 보호해야 합니다.
7. 장치를 설치할 때에는 안정적으로 놓이도록 각별히 주의하십시오. 넘어지거나 떨어뜨리면 손상을 초래할 수 있습니다.
8. 제조업체에서 제공한 표시 레이블에 기재된 대로 올바른 전원 정격과 전원 유형을 사용해야 합니다.
9. 최고 작동 온도(주변 온도)는 사용 설명서를 참조하십시오.

경고 및 특별 정보

안전과 귀중한 장비의 보호를 위해 특별 제목 아래에 강조 표시된 모든 정보를 읽고 준수하십시오.

경고 사용자에게 유해하고 장비를 손상시킬 수 있는 상황.

주의 프린터 또는 관련 장비를 손상시킬 수 있는 상황.

중요 프린터의 올바른 작동에 중요한 정보.



참고: 프린터 작동에 대한 정보 및 유용한 팁.

설명서 규칙

- 작동자 패널 키는 대문자로 인쇄되어 있습니다.
예: PAUSE(일시 중지) 키를 누른 후 ENTER(엔터)를 누릅니다.
- 작동자 패널 키는 종종 기호 또는 아이콘으로 표시됩니다(키 바로 아래의 제어판에 위치).
예: ENTER(엔터) 대신 ↵키를 누릅니다.
- 작동자 패널 메뉴 설정은 종종 아이콘 이름, 하위 메뉴 및 메뉴를 포함한 완전한 위치로 표시되며 각 항목들은 '>'기호로 구분됩니다.
예: Media(용지) > Image(이미지) > Label Length(레이블 길이) 순서로 메뉴를 변경합니다.
- 제어판 LCD 메시지는 따옴표(" ") 안에 대문자로 인쇄되어 있습니다.
예: "오프라인"이 제어판 LCD에 표시되면 PAUSE(일시 중지) 키에서 손을 뗄 수 있습니다.
- 키 조합은 +(플러스) 기호로 표시됩니다.
예: ↑ + ↓을 누른다는 것은 위로↑ 키와 아래로↓ 키를 동시에 누른다는 걸 의미합니다.

목차

상표 승인	2
규정 준수	2
중요 안전 지침	4
폐기	7
중요 안전 지침	8
경고 및 특별 정보	8
설명서 규칙	8
1 소개	11
T6000 프린터 제품군	11
2 작동	12
컨트롤 및 표시등	12
전원 스위치	12
전력 요구사항	12
제어판	12
작동 모드	13
온라인 화면	13
오프라인(홈) 화면	14
마법사 	15
설정 	15
교정 	16
고장 	17
처리 중인 작업	17
용지 취급 모드	18
용지 및 리본 적재	18
리본 적재하기	19
다 쓴 리본 제거하기	20
용지 적재하기	21
인쇄 조정	25
프린트 헤드 압력 조정	25
리본 장력 조정 나사	25
프린트 헤드 번 라인 조정 나사	26
Z 축 메커니즘 조정 나사	26
리본 주름 현상을 예방하기 위한 메커니즘 미세 조정	26
청소하기	28
외부 청소	28

내부 청소.....	28
프린트 헤드, 인쇄판 롤러 및 용지 센서/댐퍼 청소하기.....	28
프린트 헤드 청소.....	28
용지 센서 청소하기.....	29
용지 댐퍼 청소하기.....	30
3 구성.....	31
개요.....	31
설정 구성 	31
제어판 잠금 해제하기.....	32
비밀번호 잊음.....	32
프린터 구성 매개변수 설정하기 	33
구성 저장하기.....	35
자동 저장 구성.....	35
구성 이름 지정하기.....	36
구성 로드하기.....	36
전원 켜 할 때의 구성 지정하기.....	37
저장된 구성 수정하기.....	37
현재 구성 보기.....	37
구성 인쇄하기.....	37
4 진단 및 문제해결.....	38
프린터 테스트.....	38
일반 상황 문제 해결하기.....	38
인터페이스.....	38
인쇄 품질 관리하기.....	38
프린트 헤드 교체하기.....	40
프린터 작동 복원하기.....	41
프린터 알람.....	42
고장 메시지.....	42
작동자가 수정할 수 있는 고장 메시지.....	42
현장 서비스가 필요한 고장 메시지.....	42
펌웨어 업그레이드 또는 진단이 필요한 치명적인 메시지.....	42
A 고객 지원.....	43
보증 정보.....	43
프린터 보증.....	43
감열식 프린트 헤드.....	43
Printronix Auto ID 고객 지원 센터.....	44
본사.....	45

1 소개

T6000 프린터 제품군

이 설명서에 사용되는 용어 "T6000"과 "프린터"는 이 시리즈의 모든 모델을 의미합니다. T6000 시리즈는 표 1에서 자세히 설명된 품목으로 구성됩니다.

표 1. T6000 시리즈

버전	최대 인쇄 속도(ips)	인쇄 밀도	최대 인쇄 너비
T6204	14	203	4.1
T6304	12	300	4.1
T6206	12	203	6.6
T6306	10	300	6.6

2 작동

컨트롤 및 표시등

전원 스위치

전원 스위치는 프린터 뒷면의 하단에 위치합니다. 기호 I(켜기). 먼저 프린터 전원을 켜면 컬러 LCD 제어판에 초기화 시퀀스가 표시됩니다.

기호 O(끄기).

전력 요구사항



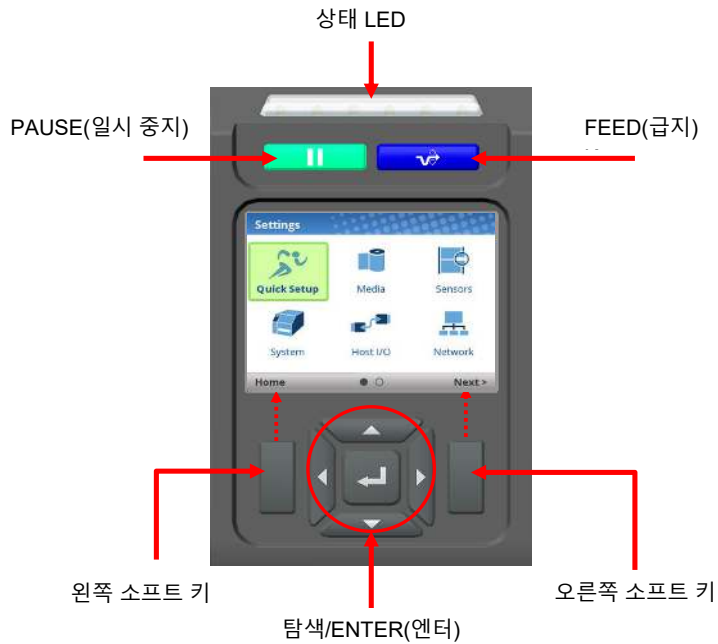

입력 90 ~ 264 VAC, 48 ~ 62 Hz, 5A

출력 24Vdc, 4.75A, 115W

제어판



단원 2 버튼	설명	기능
	PAUSE(일시 중지) 키 프린터를 온라인과 오프라인 모드 간에 전환합니다.	온라인에 있는 경우 프린터를 오프라인 모드로 설정합니다. 오프라인에 있는 경우 프린터가 홈 화면으로 돌아갑니다.

	FEED(급지) 키	용지를 레이블 하나의 길이만큼 앞으로 보냅니다.
	탐색 키 왼쪽, 아래로, 위로 및 오른쪽 키와 선택 중심에 있는  ENTER(엔터) 버튼.	메뉴에서 아이콘, 메뉴 및 탐색 항목을 선택하는데 사용됩니다. 위로 화살표 키와 아래로 화살표 키를 동시에 누르면 제어판 잠금이 해제됩니다.
	소프트 키 메뉴 측면에 있는 왼쪽 및 오른쪽 소프트 키.	화면의 바닥글에서 레이블을 확인합니다.

작동 모드

프린터가 온라인 또는 오프라인에 있거나 고장 상태에 있는 경우 상태 LED가 이를 표시합니다.

LED가 계속 켜진 경우: 온라인 모드로서 프린터가 호스트에서 전송한 데이터를 수신하고 인쇄할 수 있습니다.

LED가 꺼진 경우: 오프라인이고 데이터를 수용하지 못합니다. 홈 화면이 표시됩니다.

LED가 깜박이는 경우: 인쇄를 계속하려면 고장 표시등을 해결해야 합니다. 상태 LED 표시등이 깜박이고 알람이 울립니다. PAUSE(일시 중지) 키를 누르면 메시지가 지워지고 프린터가 온라인으로 바뀝니다.

온라인 화면

프린터가 온라인에 있고 데이터를 수신할 준비가 된 경우:

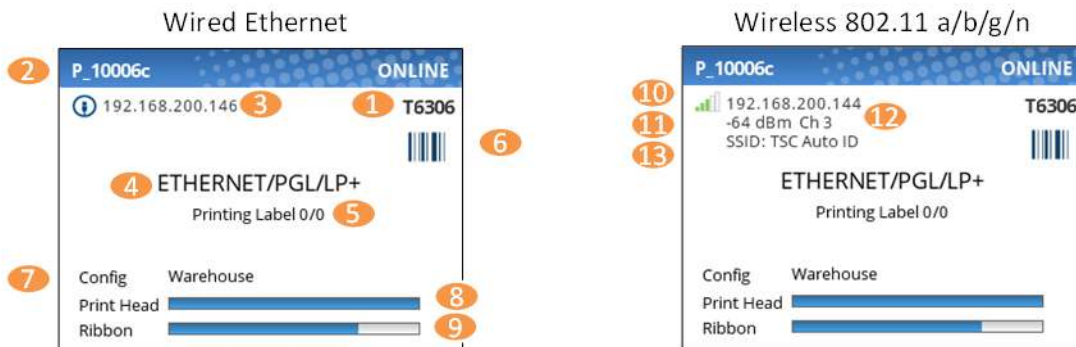



항목	설명
1	전체 모델 이름에는 프린터 너비와 DPI가 포함되어 있습니다.
2	네트워크 프린터 이름은 텔넷, SNMP 또는 웹 페이지를 통해 설정할 수 있고, 이더넷 또는 WLAN 기능과 함께 사용됩니다.
3	IP 주소가 (0이 아님)으로 설정되면 이더넷 IP 주소가 표시됩니다.
4	활성 IGP 에뮬레이션과 활성 호스트 IO(마지막 작업에 따라).
5	이 영역은 데이터 수신, 일괄 처리 카운터, 작업 상태와 같은 메시지용으로 예약되어 있습니다.

항목	설명
6	ODV 옵션 이 활성화되면 바코드 아이콘이 표시됩니다. 이 옵션이 설치되었으나 비활성화된 경우 이 아이콘에는 빨간색 대각선이 표시됩니다() . 유효성 검사기가 설치되지 않은 경우 아이콘이 표시되지 않습니다.
7	마지막 로드된 구성을 " 활성 구성 "이라고 부릅니다.
8	프린트 헤드 게이지 는 보증과 관련하여 프린트 헤드가 얼마나 많이 사용되었는가 표시하는 데 사용됩니다.
9	리본이 설치된 경우 리본 게이지 가 사용됩니다(열전사).
10	IP 주소가 (0이 아님)으로 설정되면 WLAN IP 주소 가 표시됩니다. 또한 설치된 경우 WLAN 주소 옆에 신호 강도 표시기가 있습니다.
11	설치된 경우 WLAN 신호 강도가 dBm 단위로 표시됩니다.
12	설치된 경우 WLAN 활성 채널
13	설치된 경우 WLAN SSID

온라인에 있는 동안 표시해야 할 경고가 있는 경우 팝업 메시지가 화면에 표시됩니다. 예를 들어 절전 모드로 전환됨, 프린트 헤드가 뜨거움 등

오프라인(홈) 화면

PAUSE(일시 중지) 키를 눌러 프린터가 오프라인으로 바뀌면 , 디스플레이가 홈 화면(오프라인)을 표시합니다. 고장이 아직 해결되지 않은 경우 제목의 오른쪽 모서리에  고장 기호가 표시될 수 있습니다.

사용자는 탐색 키를 사용하여 다음 세 가지 옵션들 사이를 이동할 수 있습니다.

- **마법사** – 설정 지침, 웹 리소스 및 기타 Printronix 웹사이트에 대한 링크를 제공합니다.
- **설정** – 구성을 위해 프린터 메뉴 시스템에 액세스할 수 있습니다.
- **교정** – 용지 또는 리본이 설치된 경우 교정을 수행합니다.



버퍼 내에 데이터가 있으면 왼쪽 소프트 키 "Cancel Data(데이터 취소)"가 표시되고 설정 *System(시스템) > Control(컨트롤) > Cancel Operation(작업 취소)*가 활성화됩니다. "Info(정보)" 레이블이 붙은 오른쪽 소프트 키가 디스플레이의 텍스트와 같이 현재 구성을 표시합니다.

마법사

이 범주(녹색)를 선택하고 ENTER(엔터) 또는 오른쪽 화살표 키를 누르면 다음과 같이 실행하려는 마법사 항목이 선택됩니다.

- **프린터 설정** - 디스플레이 언어를 선택하고, 리본과 용지를 설치하며, 용지 및 센서 옵션을 설정하고, 교정하며, 테스트 패턴을 실행합니다.
- **응용 분야** - 메뉴 구성을 설정합니다.
- **인쇄 품질** - 프린터를 기계적으로 조정하고, 프린터의 인쇄 속도 및 강도를 설정하는 지침.

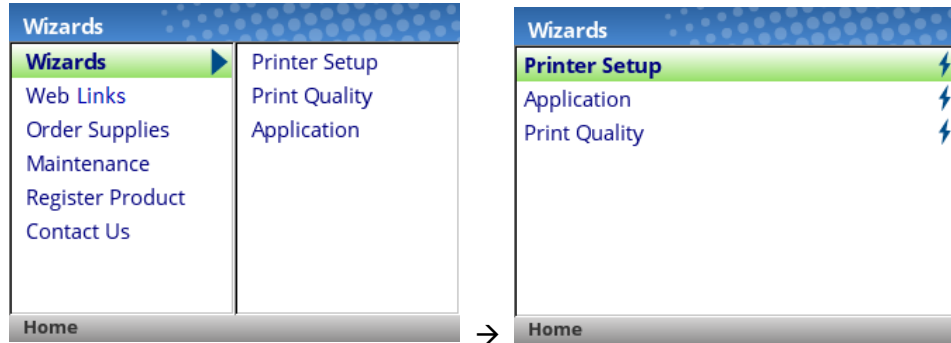

처음 프린터 전원을 켜면 프린터 설치 마법사가 시작되고, 완료되면 구성이 구성 1에 자동으로 저장됩니다. 마법사를 다시 사용할 경우 사용자가 구성을 직접 저장해야 합니다(구성 저장하기 참조).

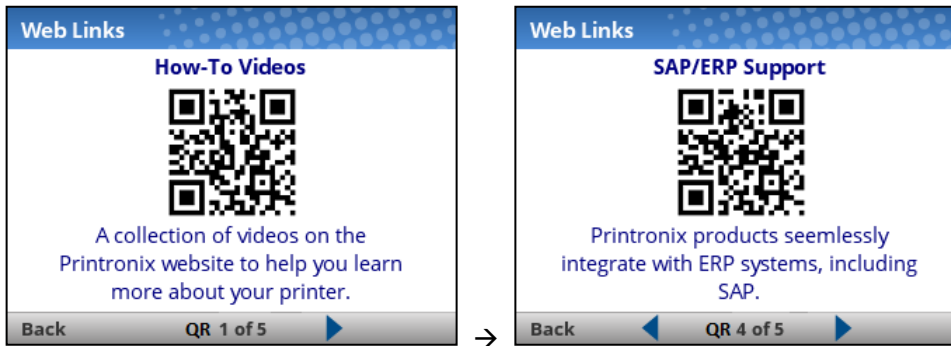

또한 마법사에는 "웹 링크", "소모품 주문", "용지 적재" 등에 대한 QR 바코드가 있습니다. 이러한 QR 바코드는 웹사이트 www.PrintronixAutoID.com에 대한 링크를 제공합니다.

설정

Settings(설정) 메뉴에는 탐색 키와 ENTER(엔터) 버튼을 사용하여 선택할 수 있는 아이콘으로 구성된 두 페이지가 포함되어 있습니다.



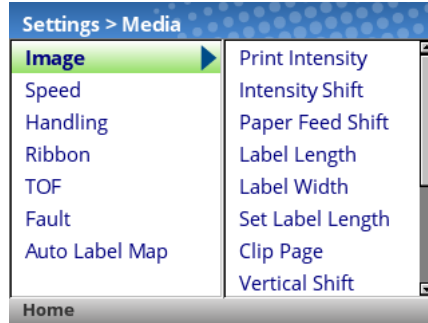

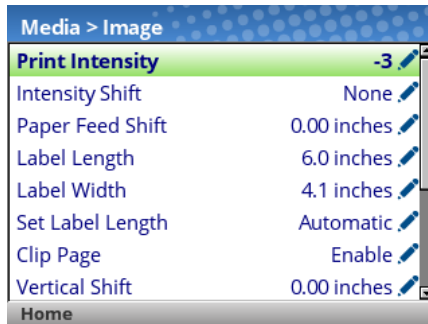

아이콘을 선택하면 아이콘 화면이 왼쪽은 하위 메뉴로, 오른쪽은 메뉴로 분할되는 보기 레벨로 이동합니다. 위로/아래로 화살표 키를 사용하여 하위 메뉴를 탐색할 때 오른쪽 메뉴가 변경되므로 사용자는 메뉴 내용을 빠르게 볼 수 있습니다.

특정한 하위 섹션의 전체 내용을 보거나 이의 메뉴를 편집하기 위해 사용자는 ENTER(엔터) 또는 오른쪽 화살표를 눌러 편집 레벨로 들어갈 수 있습니다. 반대로 왼쪽 화살표 키를 누르면 이전 화면으로 돌아갈 수 있습니다.

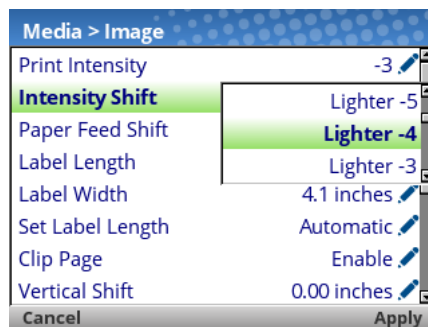

편집 레벨에 있는 경우 사용자는 위로/아래로 화살표 키를 사용하여 메뉴와 메뉴 값을 스크롤할 수 있습니다. 사용자는 ENTER(엔터)를 눌러 값을 변경하고 "Apply(적용)" 소프트 키를 사용하여 변경 내용을 확인하여 아이콘  이 있는 모든 메뉴를 편집할 수 있습니다. 또한 사용자가 변경 내용을 수락하지 않으려면 "Cancel(취소)" 소프트 키가 있습니다.



메뉴에 볼트  아이콘이 있으면 이는 실행 가능한 메뉴이고, ENTER(엔터) 키를 누르면 특정 작업이 실행됩니다(예: 인쇄 테스트 실행, 통계 지우기).

교정



새 용지 또는 리본을 설치하거나, 센서에 영향을 미치는 구성 매개변수를 수정할 때마다 교정을 수행해야 합니다. 이 바로가기 아이콘을 선택하고 ENTER(엔터) 키를 누르면 자동 교정이 활성화되며, *Sensors(센서) > Calibrate(교정) > Auto Calibrate(자동 교정)*에서도 사용할 수 있습니다.

고장 !

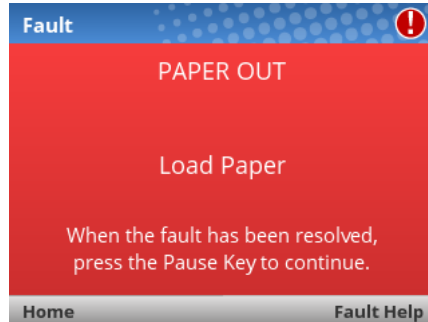
고장이 발생하면 디스플레이에 다음 화면이 표시되면서 사용자에게 알립니다. 빨간색은 프린터를 살펴보아야 한다는 것을 분명히 알리는 데 사용됩니다.



사용자는 화면의 지시사항을 따르거나 오른쪽 소프트 키 "Fault Help(고장 도움말)"를 사용하여 고장에 대한 추가 도움말을 요청할 수 있습니다. Fault Help(고장 도움말)를 선택하면 일련의 유용한 화면들이 프로세스를 통해 사용자에게 제공됩니다.

또한 사용자는 왼쪽 소프트 키를 통해 "홈" 화면으로 이동한 후  설정 또는  마법사 섹션에서 메뉴 값을 조정할 수 있습니다(예: 용지 매개변수 변경, 구성 로드 등).

참고: 해결해야 할 고장이 발생하면 이를 알리는  아이콘이 오른쪽 상단 모서리에 표시됩니다. 사용자가 필요한 모든 조치를 완료해도 이 아이콘이 계속 표시될 수 있습니다. 일부 고장은 오프라인 상태에서 자체적으로 해결되지만, 일부 다른 고장은 온라인으로 돌아갈 때만 해결됩니다.

처리 중인 작업

처리 중인 작업을 표시하는 LED 또는 상태 표시등이 없습니다. 사용자는 아래 그림과 같이 온라인 화면 중 원으로 표시된 부분을 보고 프린터가 데이터를 수신 중이라는 것을 알 수 있습니다.

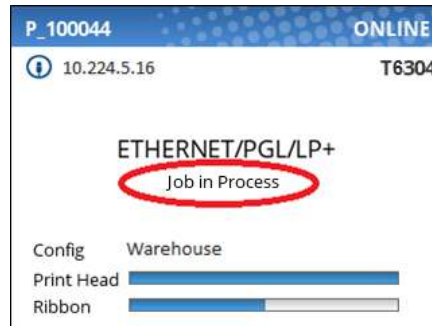

프린터가 홈 화면에서 오프라인 모드에 있는 경우 프린터가 오프라인으로 바뀌면서 버퍼에 데이터가 있으면 왼쪽 소프트 키에 "Cancel Data(데이터 취소)"라는 레이블이 표시됩니다. 버퍼에 데이터가 없으면 왼쪽 소프트 키 레이블에 아무 것도 표시되지 않습니다. Cancel Data(데이터 취소) 작업을 사용하려면 메뉴 *System(시스템) > Control(컨트롤) > Cancel Operation(취소 작업)*이 활성화되어 있어야 합니다.

용지 취급 모드

용지를 적재하기 전에 다음과 같이 사용하려는 용지 취급 모드를 결정해야 합니다.

- **Continuous(연속).** 용지에 인쇄하여 이를 프린터 전면으로 보냅니다. 옵션인 내부 일괄 처리 되감기 장치가 설치된 경우 "Continuous(연속)"를 사용하십시오.
- **Tear-Off Strip(스트립 테어 오프).** 용지에 인쇄하여 인쇄 버퍼가 비워질 때까지 이를 전면으로 보냅니다. 그런 다음 떼어내기 위해 마지막 레이블의 뒤 가장자리를 테어링 바에 위치시킵니다.
- **Peel-Off(필 오프).** 옵션인 내부 필 오프 되감기 장치가 설치된 경우 프린터는 사용자 조작 없이 다이 컷 레이블을 인쇄하고 이를 라이너에서 벗겨냅니다. 레이블 라이너는 되감기 장치에 감깁니다. 프린터는 인쇄된 라벨을 표시하고 다음 라벨을 인쇄하기 전에 라벨을 벗겨낼 때까지 기다립니다(온디맨드 인쇄). 다음 라벨을 인쇄하기 전에 라벨을 제거하라고 알리는 "Remove Label(레이블 제거)" 메시지가 표시됩니다. 레이블 필 오프 정보는 Error! Reference source not found.를 참조하십시오.
- **Cut(절단).** 옵션인 용지 절단기가 설치된 경우 프린터는 각 레이블이 인쇄된 후 용지를 자동으로 절단하거나, 활성 IGP 에뮬레이션 절단 명령을 사용하여 지정된 수의 레이블이 인쇄된 후 용지를 절단할 수 있습니다.

모드를 결정했으면 프린터를 구성합니다.

용지 및 리본 적재

참고: 이 절에서는 다양한 종류의 용지 및 리본을 적재하는 절차에 대해 설명합니다. 용지 커버 안쪽의 레이블에 있는, 프린터 자체에 대한 지침을 참조할 수도 있습니다.

주의 프린트 헤드 또는 프린트 헤드 어셈블리 아래에 있는 전자 구성품을 만지지 마십시오. 신체 표면이나 다른 표면에 쌓인 정전기 에너지가 방전되면 이 장치에 사용된 프린트 헤드 또는 전자 구성품이 손상되거나 파손될 수 있습니다.

주의 인쇄판의 잔류물이 프린트 헤드를 손상시킬 수 있으므로 프린트 헤드와 인쇄판 사이에 레이블을 채우지 않은 채로 피벗 데크를 닫지 마십시오.

중요 뒷면 접착식 레이블이 라이너에 평평하게 놓이지 않을 경우 프린터에서 용지 걸림이 발생할 수 있습니다. 이 경우 레이블이 라이너에서 벗겨질 수 있습니다. 노출된 가장자리가 프린터 내부의 레이블 가이드 및 롤러에 달라붙을 수 있습니다.

인쇄 중 레이블이 떨어진 경우, 데이터가 손실될 수 있으므로 레이블을 추가 적재하는 동안 프린터를 끄지 마십시오.

리본 적재하기

직접 감열식 용지의 경우(리본이 필요 없음) "용지 적재하기" 절로 이동하십시오.

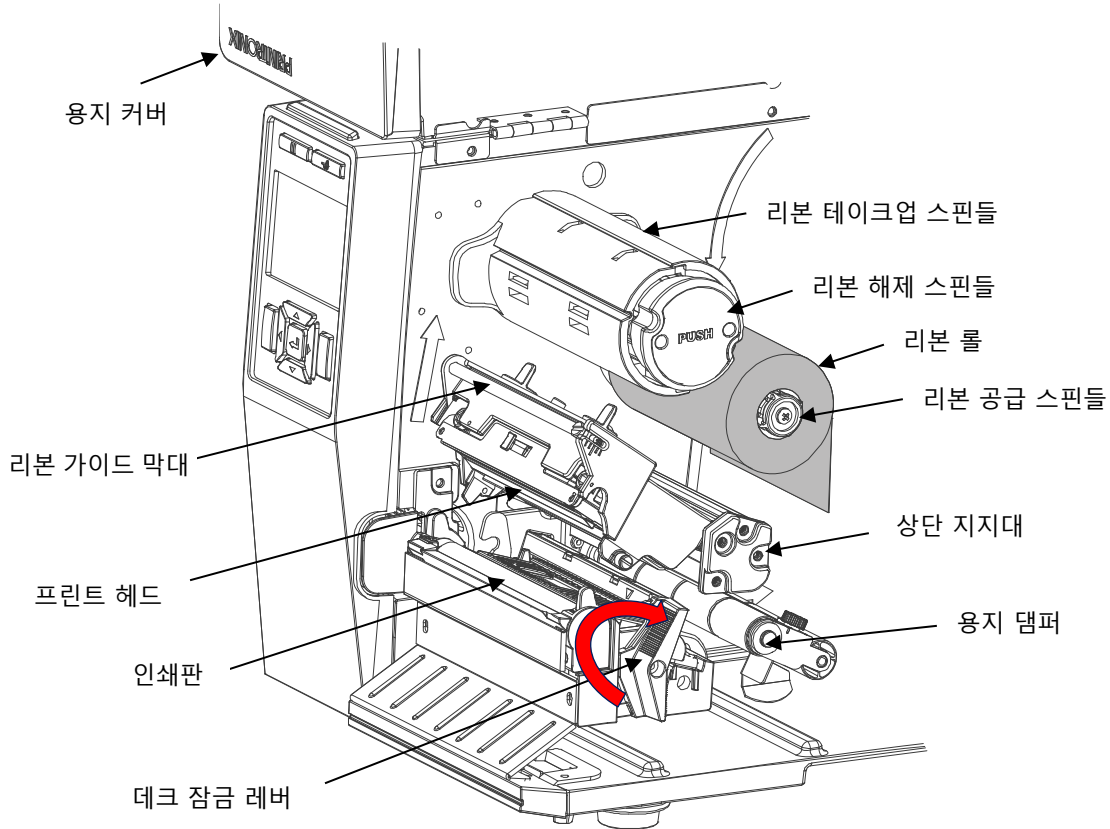

중요

리본을 교환할 때마다 프린트 헤드, 인쇄판 롤러 및 용지 센서를 청소하십시오. *프린트 헤드, 인쇄판 롤러 및 용지 센서 청소하기*를 참조하십시오.

중요

리본을 적재하는 동안 리본 해제 버튼을 누르지 마십시오. 다 쓴 리본을 제거할 때 이 리본 해제 버튼을 사용합니다.

1. 용지 커버를 올립니다.
2. 리본 롤과 플랜지의 높이가 같아질 때까지 리본 롤을 리본 공급 공급 스펀들 위로 밀어 올립니다.
3. 데크가 돌면서 위로 올 때까지 데크 잠금 레버를 시계 방향으로 완전히 돌려 피벗 데크를 엽니다.
4. 상단 지지대와 용지 댐퍼 사이에 리본을 돌려 끼운 후 프린트 헤드와 인쇄판 사이의 열린 공간을 통과시킵니다.
5. 리본을 리본 테이크업 스펀들에 감습니다. 리본은 편평하고 주름이 없는 상태를 유지해야 합니다. 스펀들이 시계 방향으로 회전할 때 리본이 부드럽고 적절히 팽팽하게 늘어나 테이크업 스펀들에서 미끄러지지 않을 때까지 리본을 리본 테이크업 스펀들에 시계 방향으로 약 3~5바퀴 감습니다.

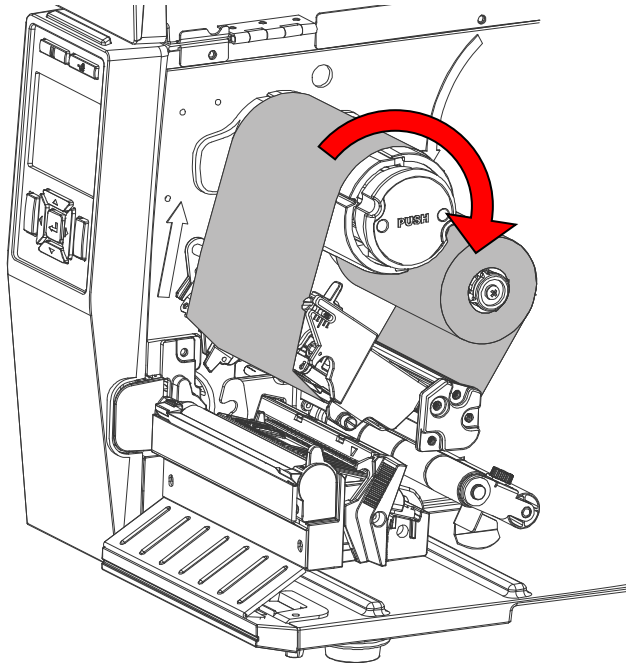

다 쓴 리본 제거하기

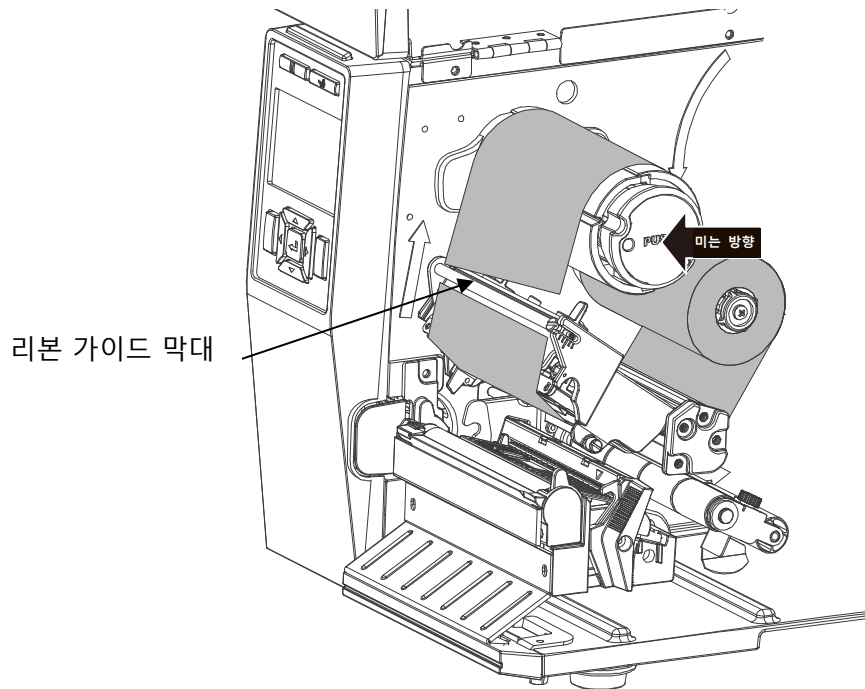

1. 리본 가이드 막대와 리본 테이크업 스펀들 사이에서 리본을 자릅니다.
2. 리본 해제 버튼을 누르고 리본 테이크업 스펀들에서 리본을 밀어 꺼냅니다.

용지 적재하기

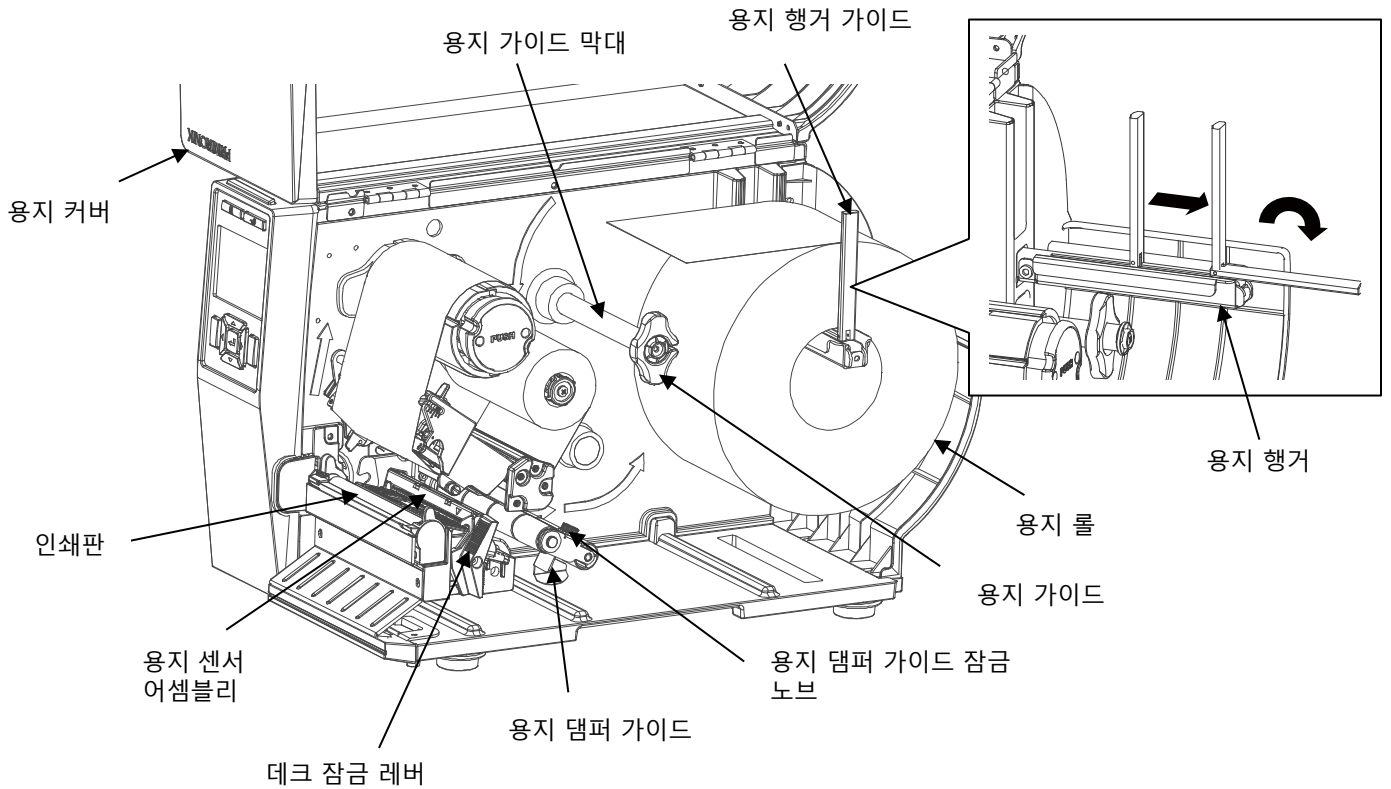

1. 용지 행거 가이드를 용지 행거의 끝까지 바깥쪽으로 밀니다(그림 참조).
2. 용지 롤을 용기 행거에 올려 놓고 높이가 프린터의 측면 벽과 같아질 때까지 용지 롤을 밀니다.
3. 수평 이동을 방지하기 위해 용지 행거 가이드를 용지 롤 쪽으로 밀니다.
4. 용지 댐퍼 아래에 있는 용지 가이드 막대 위에 용지를 돌려 끼워 용지 센서 어셈블리를 통과시킵니다. 그런 다음 용지 막대 가이드를 용지의 바깥쪽 가장자리 쪽으로 가볍게 밀니다.
5. 이제 용지를 인쇄판 뒤에 위치한 인보드 및 아웃보드 용지 가이드 아래로 보냅니다. 용지의 외부 가장자리 위에서 아웃보드 가이드를 조정합니다.

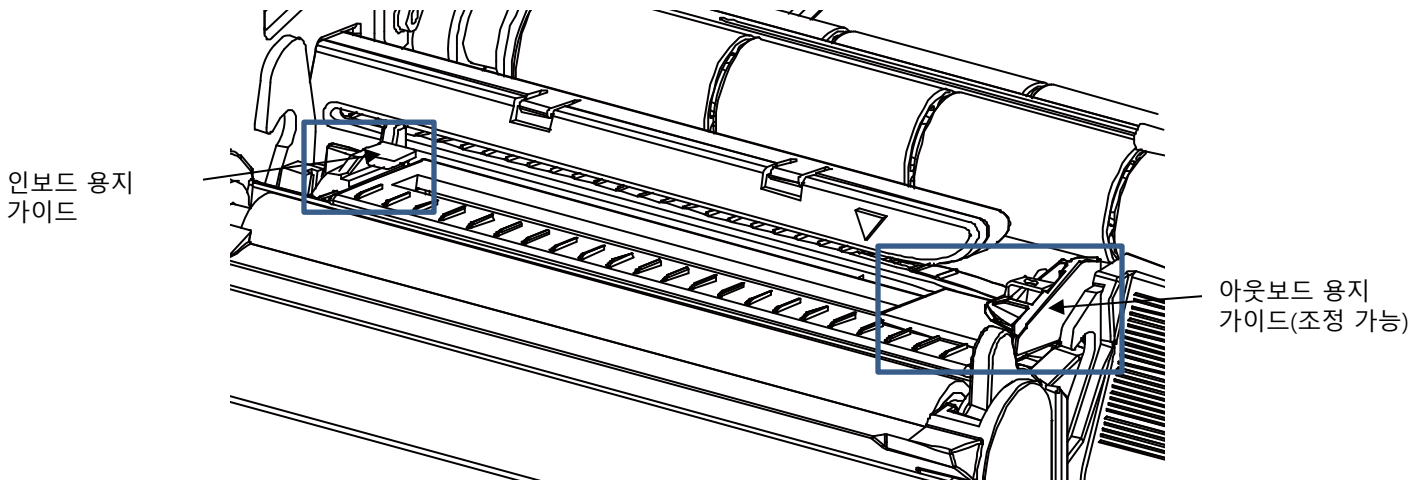

6. 리본 및 용지 적재 그림 레이블(아래 참조)은 너비가 4인치 및 6인치인 모든 T6000 모델 프린터의 용지 커버 안쪽에 있습니다.

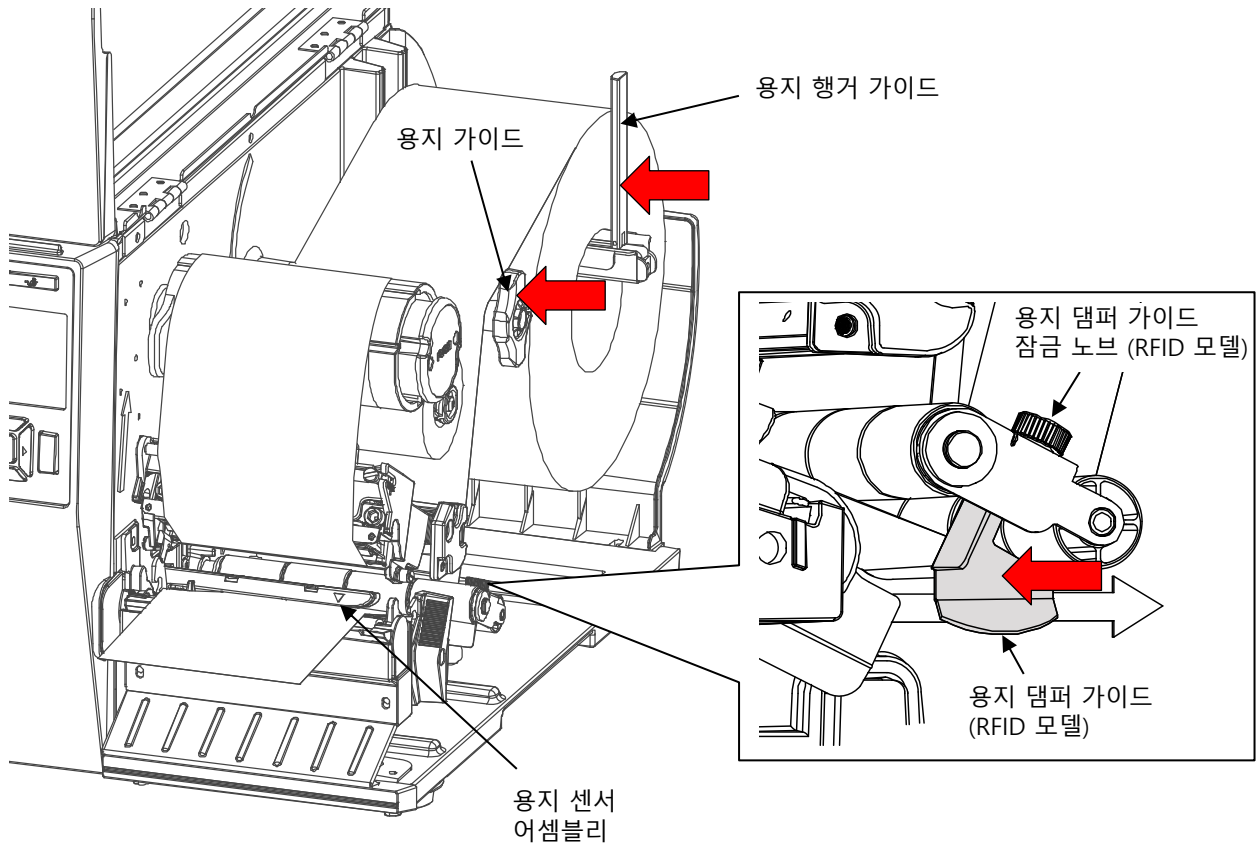
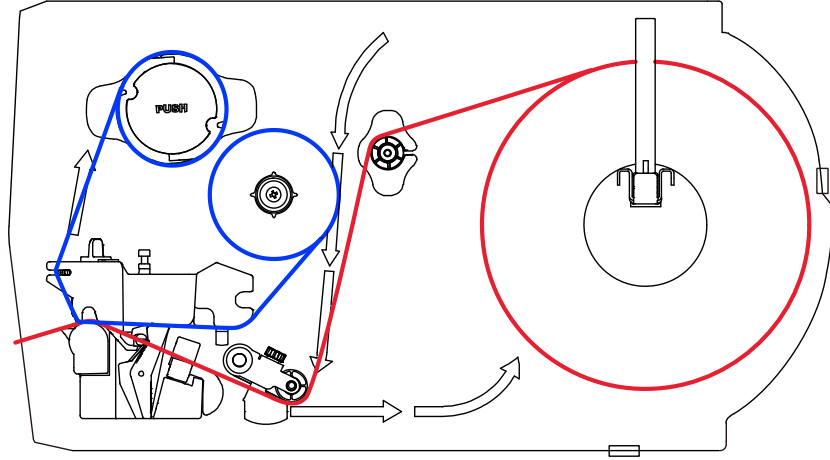

7. RFID 모델에만 해당: 용지 너비 가이드를 밀 수 있을 만큼만 용지 댐퍼 가이드 잠금 노브를 시계 반대 방향으로 돌립니다.
8. RFID 모델에만 해당: 용지 너비 가이드를 설치된 용지의 바깥쪽 가장자리 쪽으로 가볍게 밀고 잠금 노브를 시계 방향으로 돌려 조입니다.
9. 용지 센서가 원하는 레이블 길이 표시기(라이너 간극, 노치, 구멍 또는 블랙 마크)의 경로에 놓이도록 용지 센서 어셈블리를 밀니다. 4인치 모델에는 간극, 노치, 구멍 및 블랙 마크를 감지하는 센서 어셈블리가 하나 있지만 6인치 모델에는 간극, 노치 또는 구멍만 감지 할 수 있는 인보드 어셈블리와 블랙 마크만 감지하는 아웃보드 어셈블리가 있습니다.

참고: 센서 위치는 센서 하우징의 삼각형 표시▽가 있는 곳입니다.

프린터에는 레이블 길이 표시기(간극, 노치, 구멍 또는 블랙 마크)가 있는 용지의 양식 상단 위치를 감지하는 용지 센서가 장착되어 있습니다. 또한 용지 없음 상태가 계속되면 이 센서는 이를 감지합니다. 자세한 내용과 설정은 "용지 센서 위치 설정하기" 절을 참조하십시오.

- 너비 4인치 모델의 경우

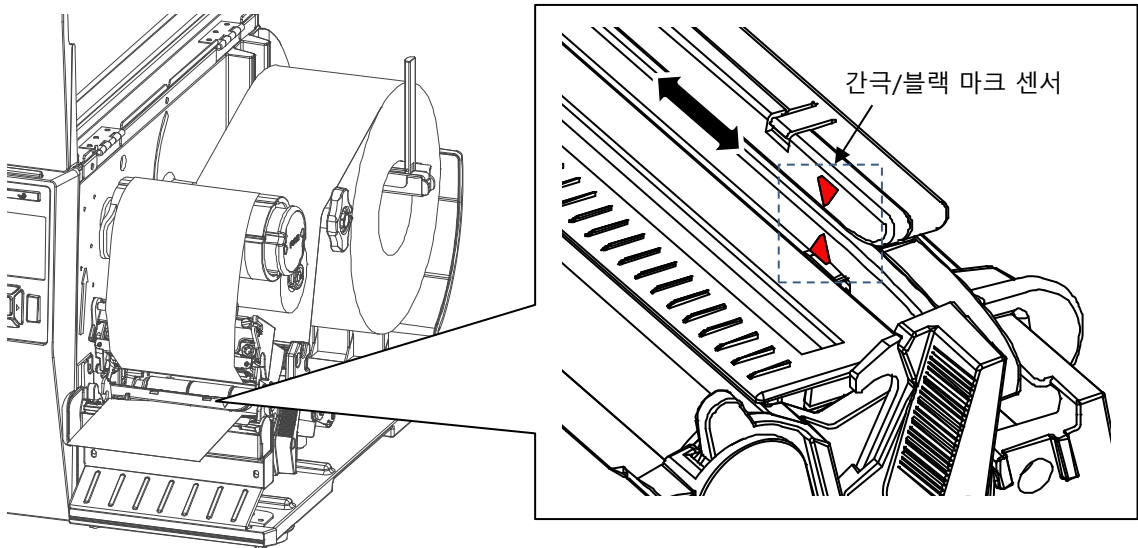

- 너비 6인치 모델의 경우

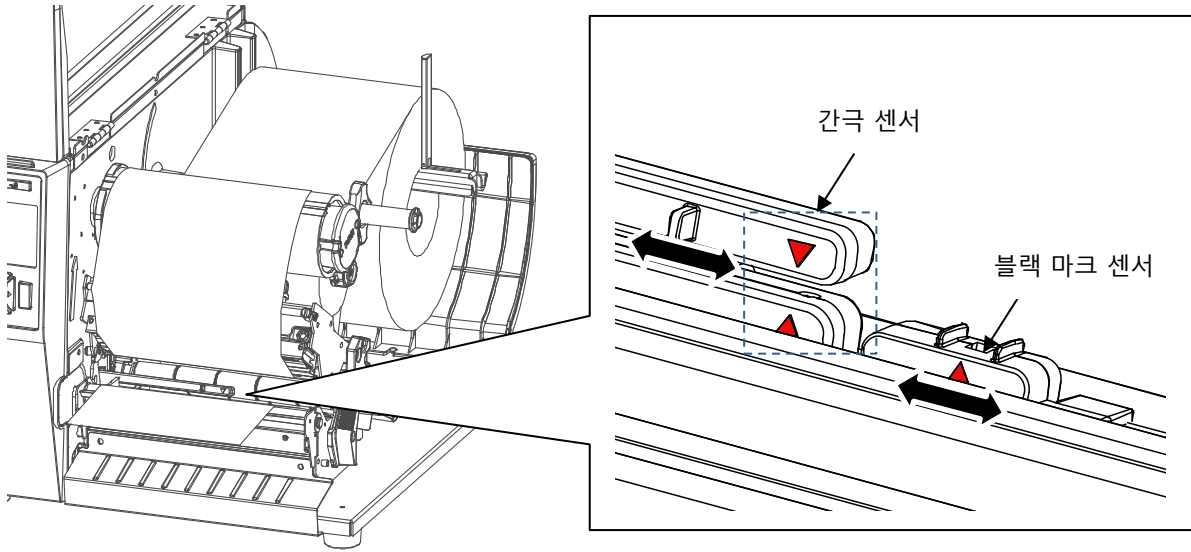

10. 데크의 오른쪽과 왼쪽 모두를 눌러 피벗 데크를 닫습니다. 잠금 래치가 단단히 걸리는지 꼭 확인하십시오.

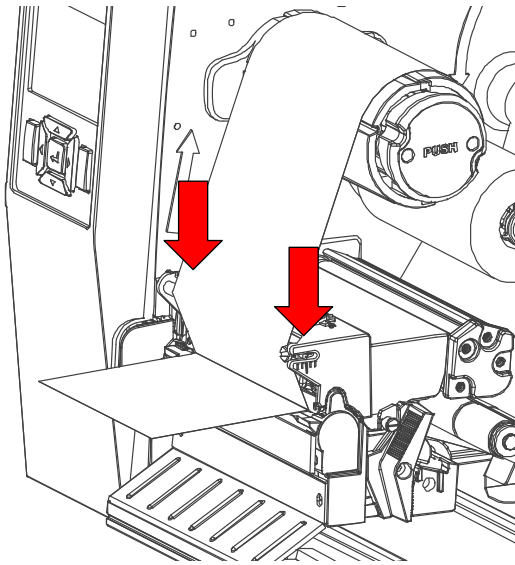

11. 용지 커버를 내립니다.

인쇄 조정

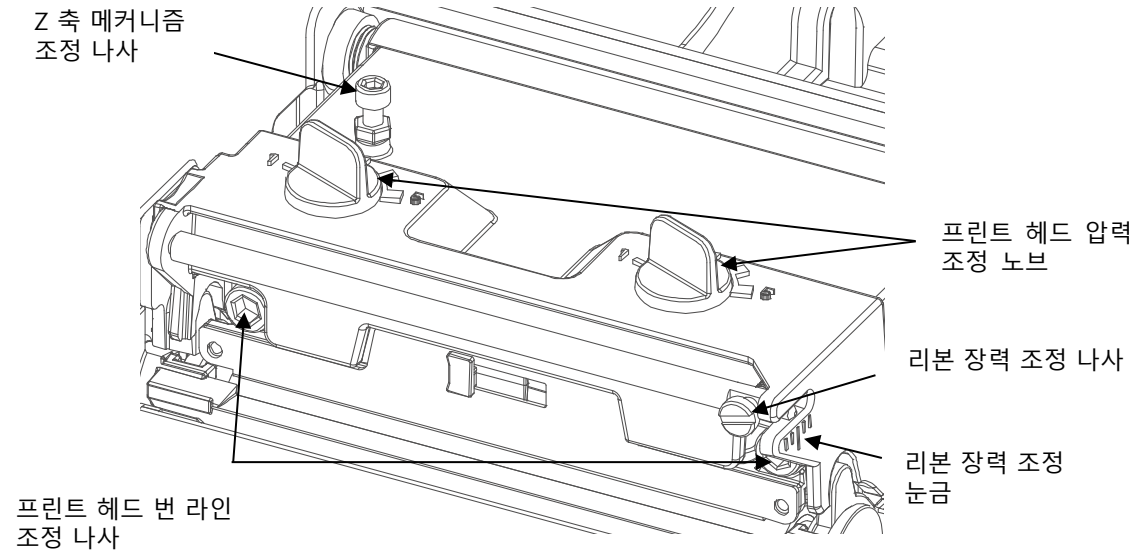

프린트 헤드 압력 조정

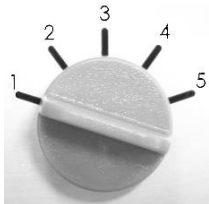

각 프린트 헤드 압력 조정 노브에는 조정 단계가 5가지 있습니다. 프린터의 용지 정렬 장치가 왼쪽에 있기 때문에 용지 너비가 각기 다르면 압력을 달리해야 올바르게 인쇄할 수 있습니다. 따라서 최상의 인쇄 품질을 얻으려면 양쪽 압력 노브를 조정해야 합니다. 예를 들어 레이블 너비가 4인치인 경우, 프린트 헤드 압력 조정 노브 두 개를 모두 같은 단계로 조정합니다. 레이블 너비가 2인치 미만인 경우, 조정 노브를 시계 방향으로 돌려서 왼쪽 프린트 헤드의 압력을 높여주고 오른쪽 압력은 조정 노브를 시계 반대 방향으로 돌려 1단계로 낮춰주면 됩니다.

리본 장력 조정 나사

리본 장력 조정 나사에는 0 ~ 5개의 조정 위치가 있습니다. 이 프린터에서는 리본이 메커니즘의 왼쪽으로 정렬되기 때문에, 리본이나 용지의 너비가 각기 다르면 장력을 달리해야 올바르게 인쇄할 수 있습니다. 따라서 최상의 인쇄 품질을 얻으려면 리본 장력 노브를 조정해야 합니다.

프린트 헤드 번 라인 조정 나사

프린트 헤드 번 라인 조정 나사는 두께가 각기 다른 용지의 인쇄 품질을 미세하게 조정하는 데 사용됩니다. 나사를 돌리면 인쇄판 롤러와 연결되어 있기 때문에 프린트 헤드의 번 라인이 앞뒤로 조정됩니다.

프린트 헤드 번 라인 기본값은 범용 인쇄 용지(두께가 0.20mm 미만인 일반 용지)로 설정되어 있습니다. 일반적으로 프린트 헤드 번 라인 조정은 필요하지 않습니다. 인쇄 품질이 불량하면 먼저 인쇄 속도, 인쇄 강도, 프린트 헤드 압력 또는 Z 축 메커니즘 조정을 변경해보십시오.

중요: 프린트 헤드 번 라인 조정 노브를 잘못 조정하면 인쇄 품질이 떨어지고 프린터가 손상될 수 있습니다. 주의해서 진행하십시오.

0.20mm보다 두꺼운 용지를 사용할 경우 인쇄 품질이 불량한 것은 프린트 헤드 번 라인이 최적화된 위치에 있지 않기 때문일 수 있습니다. 인쇄 품질을 향상시키려면 헤드 압력을 높이거나 노브를 시계 반대 방향으로 조정하여 프린트 헤드 번 라인을 용지 배출 방향으로 이동한 후 다시 인쇄하십시오. 필요한 경우 인쇄된 이미지가 선명해질 때까지 번 라인 위치를 계속 조정하면서 테스트 인쇄를 하십시오.



Z 축 메커니즘 조정 나사

왼쪽 프린트 헤드 조정 노브 설정이 5(가장 높은 수준의 압력 지수)로 맞춰져 있는 경우, 주름이 생기거나 인쇄 품질이 불량해지는 것이 불가피합니다. 이 경우 Z 축 메커니즘 조정 나사를 돌려 조정할 수 있습니다. 자세한 내용은 다음 장을 참조하십시오.

리본 주름 현상을 예방하기 위한 메커니즘 미세 조정

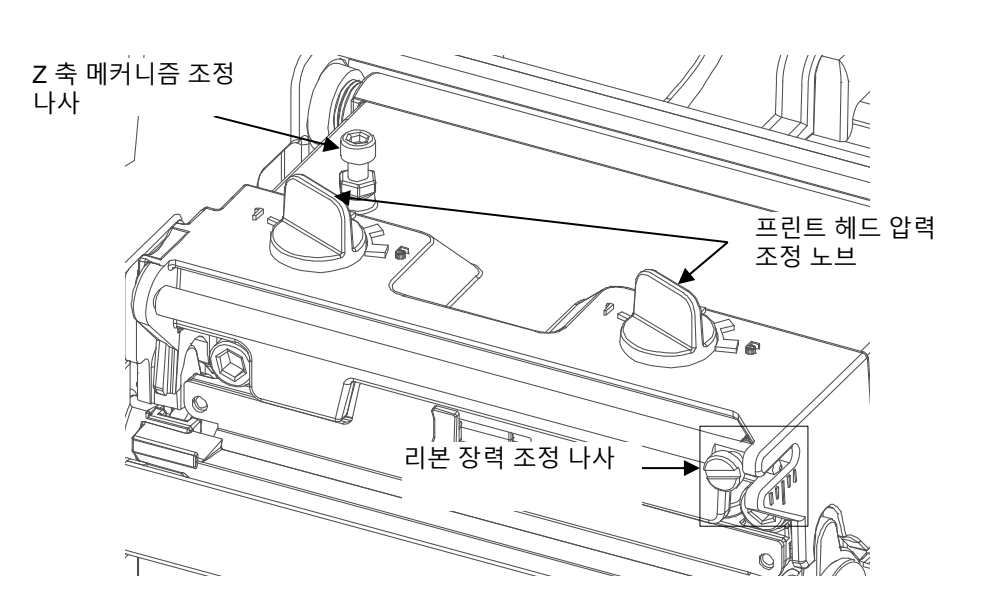
본 프린터는 출고 전에 완전한 테스트를 거친 제품입니다. 일반적인 인쇄용으로 사용할 용지의 경우 리본 주름이 나타나지 않는 것이 정상입니다. 리본 주름에 영향을 미치는 요인은 용지 두께, 프린트 헤드 압력 균형 상태, 리본 필름의 특성, 인쇄 농도 조절 설정 등 여러 가지가 있습니다. 리본 주름 현상이 발생하는 경우, 아래 지침을 따라 프린터 부품을 조정하여 주시기 바랍니다.

<p>조정 가능한 프린터 부품</p>		
<p>증상</p>	<p>1. 레이블 왼쪽 아래부터 오른쪽 위 방향으로 주름이 가는 경우("/ ")</p>	<p>2. 레이블 오른쪽 아래부터 왼쪽 위 방향으로 주름이 가는 경우(" \ ")</p>

	 <p style="text-align: center;">용지 주입 방향</p>	
주름의 예시	<p>레이블에 간 주름이 왼쪽 아래부터 시작하여 오른쪽 위를 향하는 경우, 다음과 같이 조정하면 됩니다.</p> <ol style="list-style-type: none"> 1. 시계 방향으로 돌려 리본 장력 조정 나사를 "2" 또는 "1" 위치로 조정합니다. 그럼 다음 주름이 없어졌는지 확인합니다. 2. 오른쪽 프린트 헤드 압력 조정 노브를 한 번에 1단계씩 조정하여 압력을 낮춘 후 레이블을 다시 인쇄하여 주름이 없어졌는지 확인합니다. 3. 오른쪽 프린트 헤드 압력 조정 노브 설정이 1(압력 지수 중 가장 낮은 단계)로 되어 있는 경우, 왼쪽 프린트 헤드 압력을 높여줍니다. 4. 왼쪽 프린트 헤드 압력 조정 노브 설정이 5(최고 압력 지수)로 설정되어 있고 주름을 피할 수 없는 경우 양쪽 노브를 설정 1로 돌린 후 Z 축 메커니즘 조정 나사를 시계 방향으로 몇 도 정도 돌려 다시 인쇄하면서 프린트 헤드 압력 분포를 미세 조정합니다. 	<p>레이블에 간 주름이 오른쪽 아래부터 시작하여 왼쪽 위를 향하는 경우, 다음과 같이 조정하면 됩니다.</p> <ol style="list-style-type: none"> 1. 시계 반대 방향으로 돌려 리본 장력 조정 나사를 "4" 또는 "5" 위치로 조정합니다. 그럼 다음 주름이 없어졌는지 확인합니다. 2. 왼쪽 프린트 헤드 압력 조정 노브를 한 번에 1단계씩 조정하여 압력을 낮춘 후 레이블을 다시 인쇄하여 주름이 없어졌는지 확인합니다. 3. 왼쪽 프린트 헤드 압력 조정 노브 단계가 1(지수 중 가장 낮은 단계)로 되어 있는 경우, 오른쪽 프린트 헤드 압력을 높여줍니다.
<p>Z 축 메커니즘 조정 나사에 대한 참고:</p> <ul style="list-style-type: none"> - 공장 기본 설정값으로서 Z 축 나사는 스레드의 끝까지 시계 반대 방향으로 돌립니다. - 노브가 첫 번째 조정을 위해 메커니즘에 닿았다고 느껴질 때까지 Z 축 메커니즘 조정 나사를 시계 방향으로 돌리십시오. - 주름이 여전히 남아있는 경우 조정할 때마다 Z 축 메커니즘 조정 나사를 시계 방향으로 약 1/4 바퀴씩 돌리십시오. - Z 축 메커니즘 조정 나사를 조정하여 주름 방향이 "/"에서 "\"로 변경되면 주름을 방지하기 위해 Z 축 메커니즘 조정 나사를 시계 반대 방향으로 돌리십시오. 		

청소하기

다 쓴 용지에 따라 프린터에 정상적인 인쇄의 부산물인 잔류물(용지 먼지, 접착제 등)이 쌓일 수 있습니다. 최상의 인쇄 품질을 유지하려면 프린터를 정기적으로 청소함으로써 이러한 잔류물을 제거해야 합니다.

경고 청소 작업을 수행하기 전에는 프린터 전원 스위치를 반드시 O(끄기)으로 전환하십시오. 프린터 접지를 유지하고 정전기에 의한 손상 위험을 줄이기 위해 전원 코드의 연결 상태를 유지하십시오.

중요 프린터 전원이 꺼지면 변경된 설정과 인쇄 버퍼에 남아있는 저장되지 않은 인쇄 데이터가 손실됩니다. 최근 메뉴 변경의 손실을 방지하려면 *구성 저장하기*를 참조하십시오.

- 주의**
- 프린터 내부를 청소할 때 링이나 다른 금속 물체를 착용하지 마십시오.
 - 이 절에서 권장하는 세정제만 사용하십시오. 다른 세정제를 사용하면 프린터가 손상되고 보증을 받지 못할 수 있습니다.
 - 세정액을 프린터에 직접 뿌리거나 떨어뜨리지 마십시오. 보풀이 없는 깨끗한 천에 세정액을 묻힌 후 축축해진 천으로 프린터를 닦습니다.
 - 먼지나 이물질이 센서 및 기타 중요한 구성품으로 날아 들어갈 수 있으므로 캔에 압축된 공기를 프린터 내부에 사용하지 마십시오.
 - 축적된 정전기를 제거할 때는 전도성 노즐과 호스가 접지된 진공 청소기만 사용하십시오.
 - 이소프로필 알코올을 사용하는 이 절차에서는 수분에 의한 프린트 헤드 부식 위험을 줄이기 위해 이소프로필 알코올 함량이 99% 이상인 제품을 사용해야 합니다.

외부 청소

보풀이 없는 깨끗한 천으로 외부 표면을 청소하십시오. 필요한 경우 중성 세제 또는 책상 세정액을 사용하십시오.

내부 청소

위에서 설명한 대로 진공 청소기로 먼지와 보풀을 제거하여 프린터 내부를 청소하거나 부드러운 비금속 강모가 있는 브러시를 사용하십시오.

프린트 헤드, 인쇄판 롤러 및 용지 센서/댐퍼 청소하기

참고: 이러한 청소 절차에서 프린트 헤드, 인쇄판 롤러, 용지 센서 및 용지 댐퍼가 개별적으로 나열되더라도 이러한 구성품의 잔류물과 접착제는 결국 프린트 헤드 영역으로 이동할 수 있으므로 프린트 헤드를 청소할 때마다 표시된 순서대로 이들을 청소하고 검사해야 합니다.

프린트 헤드 청소

프린터를 사용하면 프린트 헤드가 리본 잔류물과 레이블 접착제로 오염되어 인쇄 품질이 떨어질 수 있습니다. 프린트 헤드를 깨끗하게 유지하면 수명을 늘리는 데 도움이 됩니다.

- **세정제** - 정품 Printronix 프린트 헤드 세정 펜 또는 이소프로필 알코올 솜을 사용하여 프린트 헤드를 청소하십시오.
- **청소 시기** - 새 리본 롤(열전사 인쇄 모드)을 설치할 때마다 또는 새 용지 롤이나 용지 상자를 설치할 때(직접 감열식 인쇄 모드) 프린트 헤드를 청소하십시오.

경고 인쇄를 방금 끝낸 경우 실수로 프린트 헤드와 접촉하여 화상을 입는 것을 방지하기 위해 프린트 헤드를 1분 동안 냉각시키십시오.

주의

- 먼저 프린터 프레임의 도색되지 않은 부분에 직접 손을 대거나 프린터 프레임에 접지된 정전기 방지 손목 끈을 사용하여 프린트 헤드에 정전기에 의한 손상을 주지 마십시오.

- 프린트 헤드에서 잔류물을 제거할 때 딱딱하고 날카롭거나 마모성이 있는 물체를 사용하지 마십시오.
- 프린트 헤드의 부식을 방지하려면 프린트 헤드의 발열 소자 표면을 손으로 만지지 마십시오. 피부가 우발적으로 발열 소자 표면과 접촉하면 즉시 프린트 헤드 청소용 펜 또는 이소프로필 알코올 솜을 사용하여 철저히 청소해야 합니다.
- 부식을 방지하기 위해 발열 소자 표면에는 결로 현상이 없어야 합니다.
- 파란색 데크 잠금 레버를 시계 방향으로 돌려 피벗 데크를 열고 용지와 리본이 설치된 경우 이를 제거하십시오.
- 이소프로필 알코올 솜 또는 프린트 헤드 청소용 펜의 펠트 팁으로 프린트 헤드의 열은 갈색 발열 소자 부분을 가볍게 문질러 프린트 헤드를 청소하십시오. 리본 또는 용지를 다시 적재하기 전에 1분 동안 프린트 헤드를 건조시키십시오.

참고: 프린트 헤드 청소용 펜 또는 알코올 솜으로 철저히 청소한 후에도 인쇄물에 빈 공간이나 줄무늬가 계속 보일 수 있습니다. 이는 정상적인 청소 주기에 맞춰 청소하지 않은 경우 딱딱하게 굳어 제거하기 어려워진 리본 수지 때문에 발생했을 수 있습니다. 감열식 프린터 청소 카드 4"W x 6"L PN TSCCC-4-15를 사용해보십시오. 청소 카드 사용 시 포장에 기재된 지침을 따르십시오.

인쇄판 롤러 청소하기

레이블 조각, 용지 먼지 및 접착제 잔류물이 인쇄 품질을 저하시켜 레이블 이미지에 빈 공간이 발생할 수 있습니다.

- **세정제** - 이소프로필 알코올 솜 또는 소량의 이소프로필 알코올을 묻힌 깨끗한 천으로 인쇄판 롤러를 청소하십시오.
- **청소 시기** - 프린트 헤드를 청소할 때마다 인쇄판 롤러를 청소하십시오.
인쇄판 롤러를 청소할 때 먼저 손으로 레이블 조각을 인쇄판 롤러에서 제거하십시오. 그런 다음 이소프로필 알코올 솜 또는 이소프로필 알코올을 묻힌 깨끗한 천을 사용하여 남아 있는 용지 먼지, 잔류물 또는 레이블 접착제를 제거하십시오. 손으로 인쇄판 롤러를 앞쪽으로 돌리면서 전체 표면을 청소할 수 있습니다.

참고: 인쇄판 모터에서 전원을 끄더라도 인쇄판을 회전시킬 때 약간의 끌림이 느껴집니다.

- 인쇄판 롤러에 인쇄된 이미지에 빈 공간을 만들 수 있는 베거나 새긴 자국 또는 흠이 있는지 확인하십시오. 이러한 종류의 손상이 발생하면 대개의 경우 인쇄판 롤러를 교체해야 합니다.

용지 센서 청소하기

양식 상단과 용지 없음을 신뢰성 있게 감지하기 위해 상단 및 하단 용지 센서를 청소해야 합니다.

주의 센서 렌즈 커버가 손상될 수 있으므로 이소프로필 알코올, 솔벤트 또는 연마제를 사용하여 하단 용지 센서를 청소하지 마십시오.

- **세정제** - 위에서 설명한 바와 같이 부드러운 비금속 강모 브러시 또는 진공 청소기를 사용하여 종이 먼지를 제거하십시오.

참고: 이소프로필 알코올 솜 또는 프린트 헤드 청소용 펜을 사용하여 상단 센서에서 레이블 접착제를 제거할 수 있습니다.

- **청소 시기** - 프린트 헤드를 청소할 때마다 용지 센서를 청소하십시오.

1. 상단 및 하단 센서에서 먼지 또는 잔류물을 쓸어내거나 진공 청소기로 빨아들이십시오.

용지 댐퍼 청소하기

용지 댐퍼와 이의 용지 너비 가이드(*용지 센서 청소하기* 참조)에 레이블 조각, 접착제 및 종이 먼지 잔류물이 쌓여 레이블이 올바르게 유도되지 않을 수 있습니다.

- **세정제** - 이소프로필 알코올 스폰 또는 이소프로필 알코올을 묻힌 깨끗한 천을 사용하십시오.
 - **청소 시기** - 프린트 헤드를 청소할 때마다 용지 댐퍼와 이의 너비 가이드를 청소하십시오.
2. 용지 댐퍼를 시계 반대 방향으로 돌리면서 바닥 표면에서 레이블 조각을 제거함으로써 용지 댐퍼를 청소하십시오. 그런 다음 이소프로필 알코올 스폰 또는 이소프로필 알코올을 묻힌 깨끗한 천을 사용하여 댐퍼와 댐퍼의 인보드 및 아웃보드 가이드에서 남은 잔류물과 접착제를 모두 제거하십시오.

중요 향후 다이 컷 레이블이 라이너에서 우발적으로 벗겨지지 않도록 모든 접착제를 완전히 제거해야 합니다.

3 구성

개요

이 장에서는 다음 정보를 제공합니다.

- 구성의 설정, 저장, 수정 및 인쇄
- 구성의 구조
- 메뉴 및 구성 매개변수

설정 구성

이 절에서는 구성 메뉴가 설정 섹션의 아이콘에서 어떻게 구성되어 있는지 보여줍니다.

화면 #1		
<p>빠른 설정 </p> <p>용지 센서 응용 분야 구성 관리자</p>	<p>용지 </p> <p>이미지 속도 취급 리본 양식 상단 고장 자동 레이블 맵</p>	<p>센서 </p> <p>컨트롤 교정 진단</p>
<p>시스템 </p> <p>컨트롤 Energy Star 플래시 파일 보기 플래시 파일 편집 SD 파일 보기¹ SD 파일 편집¹ 프린터 관리 GPIO³</p>	<p>호스트 I/O </p> <p>컨트롤 Centronics⁶ IEEE-1284⁶ USB 직렬</p>	<p>네트워크 </p> <p>컨트롤 이더넷⁸ WLAN⁷ WLAN 매개변수⁷ WLAN EAP⁷ 날짜⁷</p>

화면 #2		
응용 분야  컨트롤 PS/PDF 설정 ³ IPDS 설정 ⁴ TN 5250 설정 ⁵ PGL ... MGL 설정 LP+ 설정 P-시리즈 ... 설정 글꼴	RFID⁹  컨트롤 사용자 지정 태그 진단 통계	유효성 검사기¹⁰  컨트롤 그레이딩 스캐너 진단 통계
도구  인쇄 테스트 진단 통계 정보	구성  컨트롤 사용자 지정	

참고:

- 1 SD 관련 하위 메뉴는 SD 카드가 설치된 경우에만 표시됩니다.
- 2 GPIO 옵션이 설치된 경우 GPIO 섹션이 포함됩니다.
- 3 System(시스템) > Control(컨트롤) > Program Select(프로그램 선택)가 PS/PDF로 설정된 경우 PS/PDF가 표시됩니다.
- 4 System(시스템) > Control(컨트롤) > Program Select(프로그램 선택)가 IPDS/PGL..MGL로 설정된 경우 IPDS가 표시됩니다.
- 5 System(시스템) > Control(컨트롤) > Program Select(프로그램 선택)가 TN 5250으로 설정된 경우 TN 5250이 표시됩니다.
- 6 Parallel(병렬)은 옵션이며 이 하위 메뉴들은 Parallel(병렬)이 설치된 경우에만 포함됩니다.
- 7 WLAN은 옵션이며 이 하위 메뉴들은 WLAN이 설치된 경우에만 포함됩니다.
- 8 전원을 켜고 이더넷 케이블이 연결되어 있지 않으면 WLAN 옵션이 설치되었더라도 이더넷 메뉴를 사용할 수 없습니다.
- 9 RFID는 RFID 옵션이 설치되어 있을 때만 사용할 수 있습니다. 이 메뉴들에 대한 자세한 내용은 RFID 레이블링 참조 설명서를 참조하십시오.
- 10 유효성 검사기는 ODV 옵션이 설치되어 있을 때만 사용할 수 있습니다. 이 메뉴들에 대한 자세한 내용은 온라인 데이터 유효성 검사기의 사용 설명서를 참조하십시오.

제어판 잠금 해제하기

위로 화살표 키와 아래로 화살표 키를 동시에 누르면 제어판 잠금이 해제됩니다. 이 단계는 구성을 저장할 때 필요합니다.

비밀번호 잊음

안전 모드를 종료하는 비밀번호를 잊은 경우 Printronix 고객 지원팀에 문의하여 프린터 잠금 해제를 위한 도움을 받으십시오.

프린터 구성 매개변수 설정하기

구성 매개변수는 제어판에서 설정하고 프린터의 플래시 메모리에 저장합니다. 매개변수는 프린터가 호스트 컴퓨터의 명령 및 인터페이스 신호에 응답하는 방법을 정의합니다.

 설정 섹션에 메뉴 또는 구성 매개변수의 전체 세트가 들어 있습니다. T6000 메뉴 시스템은 3가지 레벨, 즉 아이콘 레벨, 보기 레벨 및 편집 레벨의 계층으로 구성됩니다.

아이콘 레벨. 메뉴 시스템의 최상위 레벨은 아이콘 레벨이라 부르며 아래와 같이 2개의 화면으로 구성됩니다. 녹색 음영은 현재 선택된 아이콘을 표시합니다. 화살표 키를 사용하여 다른 아이콘을 선택할 수 있습니다(화면 사이를 이동할 수도 있음).



중요 VALIDATOR(유효성 검사기) 및 RFID 아이콘은 회색으로 표시되어 이러한 옵션이 설치되지 않았음을 의미합니다. 아이콘이 회색으로 표시된 경우 이를 선택할 수 없습니다.

올바른 아이콘이 선택된 경우 이를 보기 레벨로 이동하려면 ↵ ENTER(엔터)를 눌러야 합니다 .

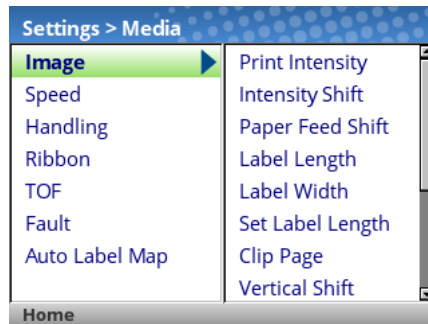

보기 레벨. 메뉴 시스템의 두 번째 레벨은 보기 레벨이라 부르며 왼쪽과 오른쪽으로 분리되어 있습니다. 왼쪽은 하위 메뉴가, 오른쪽은 실제 메뉴 또는 구성 매개변수가 표시됩니다. 위로/아래로 화살표 키를 사용하여 다른 하위 메뉴(녹색으로 강조 표시됨)로 이동할 수 있고, 오른쪽은 해당 하위 메뉴에서 사용할 수 있는 구성 매개변수의 미리 보기가 표시됩니다.

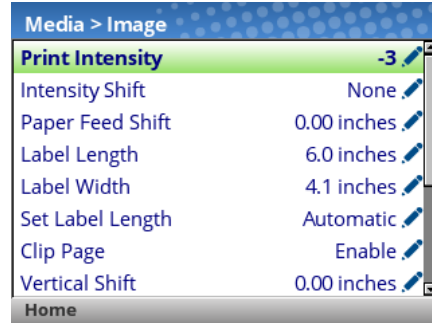

올바른 하위 메뉴가 선택된 경우 이를 **편집 레벨**로 이동하려면 ↵ ENTER(엔터) 또는 오른쪽 화살표 키를 눌러야 합니다 . 마찬가지로 왼쪽 화살표 키를 누르면 아이콘 레벨로 돌아갈 수 있습니다.

편집 레벨. 메뉴 시스템의 마지막 레벨은 편집 레벨이라 부르며 특정 하위 메뉴에 대한 모든 구성 매개변수가 포함되어 있습니다. 사용자는 위로/아래로 화살표 키를 사용하여 메뉴들을 스크롤하면서 현재 구성값을 볼 수 있습니다.



편집 아이콘  이 있는 메뉴의 경우, 사용자는 \downarrow ENTER(엔터) 키를 눌러 편집 모드로 들어가 값을 수정할 수 있습니다. 메뉴에 볼트  아이콘이 있으면 이는 실행 가능한 메뉴이고, ENTER(엔터) 키를 누르면 특정 작업이 실행됩니다(예: 인쇄 테스트 실행, 통계 지우기). 메뉴에 아이콘이 없는 경우, 이는 읽기 전용 메뉴로서 ENTER(엔터) 키를 눌러도 아무런 반응이 없습니다.

중요 편집 모드로 들어가면 "ENTER SWITCH LOCKED(엔터 스위치 잠가짐)" 메시지가 표시될 수 있습니다. 이 경우 사용자는 패널 잠금이 해제될 때까지 편집 모드로 들어갈 수 없습니다. 구성 잠금을 해제하려면 "ENTER SWITCH UNLOCKED(엔터 스위치 잠금이 해제됨)" 메시지가 표시될 때까지 UP(위로)+DOWN(아래로) 화살표 키를 동시에 누르십시오.

편집 모드에서는 메뉴 유형에 따라 옵션으로 구성된 풀다운 메뉴가 제공되거나 현재값 옆에 별표가 표시된 숫자 세트가 순환됩니다. 숫자, 문자열 또는 네트워크 IP 주소를 많이 입력해야 하는 경우 사용자가 다른 문자나 숫자로 이동할 수 있는 가상 키보드가 표시됩니다. 아래의 예는 풀다운 메뉴와 가상 키보드가 있는 편집 메뉴를 보여줍니다.

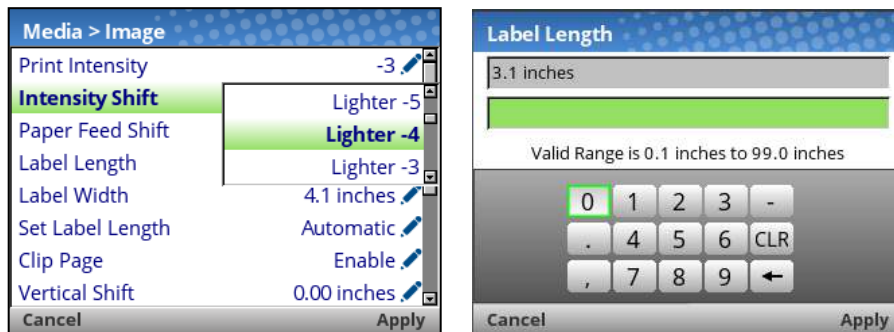

사용자가 편집 모드에 있는 경우, \downarrow ENTER(엔터) 키를 누르거나 "Apply(적용)"에 해당하는 오른쪽 소프트 키를 사용하여 새 값으로 변경할 수 있습니다. 마찬가지로 사용자는 작업을 "Cancel(취소)"하는 왼쪽 소프트 키를 눌러 메뉴에 대한 수정 없이 편집 모드를 종료할 수 있습니다.

동작 아이콘  이 있는 메뉴의 경우 사용자는 \downarrow ENTER(엔터) 키를 눌러 특정한 동작을 실행할 수 있습니다. 아이콘이 없는 메뉴의 경우 이는 읽기 전용 메뉴로서 수정할 수 없습니다.

중요 일부 민감한 메뉴 작업에서는 사용자가 계속 이를 진행할 것인지 확인해야 합니다. 예를 들어 로그를 지우고, 설정을 삭제하고, 파일을 삭제하는 등, 메뉴 작업에서는 이 경우 소프트 키 중 하나를 사용하여 "OK(확인)"를 눌러 확인할 것을 요청하는 메시지가 화면에 표시됩니다.



왼쪽 화살표 키를 눌러 보기 레벨로 돌아가거나, "Home(홈)" 레이블이 붙은 왼쪽 소프트 키를 사용하여 홈 메뉴 화면으로 이동할 수 있습니다.

참고: 이 절에서 설명한 대로 메뉴값을 변경하면 현재 구성만 변경됩니다. 현재 구성은 DRAM에 저장되며 프린터 전원이 켜져 있는 동안에만 적용됩니다. 구성을 플래시 메모리에 저장하려면 다음 절의 구성 저장하기를 참조하십시오.

구성 저장하기

구성 메뉴를 변경하면 변경 내용이 DRAM에 저장된 현재 구성에 상주합니다. 현재 구성은 프린터 전원이 켜져 있는 동안에 적용됩니다.

구성을 플래시 메모리에 영구 저장하려면 다음 두 가지 옵션이 있습니다.

- 온라인 상태로 돌아갈 때 **Auto Save(자동 저장)** 기능에서 다음 지시사항을 따라 구성을 저장하십시오.
-  Settings(설정)에서  구성 아이콘을 선택하고 *Configs(구성) > Control(컨트롤) > Save Config(구성 저장)*에서 구성을 저장하십시오.

프린터는 기본 공장 구성으로 설정되어 있습니다. 고유한 인쇄 작업 요구사항을 충족하는 서로 다른 구성을 최대 8가지까지 저장할 수 있습니다. *Configs(구성) > Control(컨트롤)* 섹션을 사용하여 전원을 켤 때 활성화되는 구성을 저장, 로드, 인쇄, 삭제 및 선택할 수 있습니다.

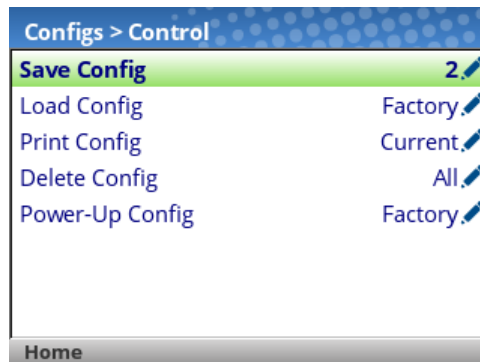

자동 저장 구성

현재 구성 메뉴 항목을 변경하고 *Configs(구성) > Control(컨트롤) > Save Config(구성 저장)* 메뉴를 통해 이를 수동으로 저장하지 않으면 아래 화면과 같이 프린터를 온라인 상태로 전환하기 직전에 변경 내용을 저장하라는 메시지가 표시됩니다.

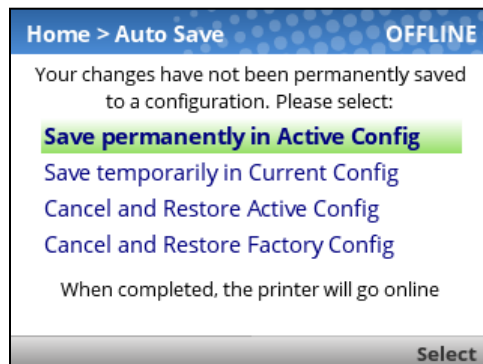

활성 구성이 전원 켜 때의 구성 또는 마지막 로드된 구성으로 정의됩니다. 이 선택에는 프린터 상태에 따라 다음과 같은 3가지 가능한 경우가 있습니다.

- 활성 구성이 8가지 사용자 정의 구성 중 하나인 경우, 활성 구성이 저장되면서 전원 켜 때의 구성이 됩니다.
- 활성 구성이 공장 구성인 경우 프린터는 구성을 최초의 사용 가능한(저장되지 않은) 구성으로 저장하고 열린 해당 구성이 전원 켜 때의 구성이 됩니다.
- 활성 구성이 공장 구성이고 사용 가능한(저장되지 않은) 구성이 없는 경우 메시지가 표시되면서 변경 내용을 수동으로 저장할 것인지 묻습니다. 프린터가 홈 화면으로 돌아갑니다.

현재 구성이 DRAM에 저장된 구성입니다. 사용자가 이 옵션을 선택하는 경우 구성이 플래시 메모리에 영구 저장되지 않지만 계속 활성화됩니다.

사용자는 활성 구성 또는 **공장 구성**을 로드하여 변경 내용을 취소할 수도 있습니다.

선택이 끝나면 자동으로 온라인 상태로 돌아갑니다.

구성 이름 지정하기

Configs(구성) > Custom(사용자 지정) 섹션에서 구성을 지칭하는 데 사용할 수 있는 15자로 된 이름을 지정할 수 있습니다. 그러면 구성  섹션 어디에서든 입력한 구성 이름을 사용할 수 있습니다.

Configs(구성) > Custom(사용자 지정) > Reset Cfg Names(구성 이름 초기화) 메뉴를 사용하여 이름을 지울 수 있습니다.

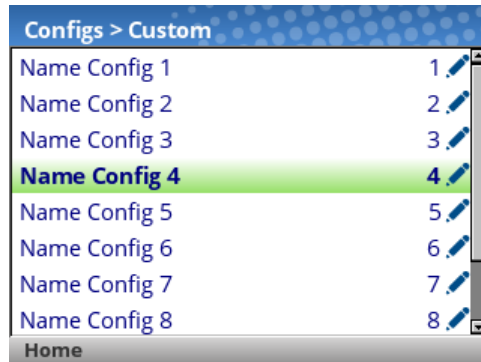

이름을 지정할 구성을 선택하는 경우 사용자가 원하는 이름을 입력할 수 있는 가상 키보드가 제공됩니다. 탐색 버튼을 사용하여 문자를 찾고 ENTER(엔터) 버튼을 사용하여 이를 선택할 수 있습니다. 문자열 입력이 완료되면 사용자는 "Apply(적용)" 레이블이 붙은 오른쪽 소프트 키를 사용해야 합니다.



구성 로드하기

Configs(구성) > Control(컨트롤) > Load Config(구성 로드) 메뉴를 사용하여 9가지(1~8 또는 공장) 구성 중에서 DRAM에 로드할 구성을 지정할 수 있습니다. 선택한 구성이 저장되지 않은 경우 창에 "CONFIG DO NOT EXIST(구성이 존재하지 않음)" 경고 메시지가 표시됩니다.

전원 켜 때의 구성 지정하기

Configs(구성) > Control(컨트롤) > Load Config(구성 로드) 메뉴를 사용하여 9가지(1~8 또는 공장) 구성 중 하나를 전원 켜 때의 구성으로 지정할 수 있습니다. 선택한 구성이 저장되지 않은 경우 창에 "CONFIG DO NOT EXIST(구성이 존재하지 않음)" 경고 메시지가 표시됩니다.

저장된 구성 수정하기

구성은 원하는 만큼 자주 수정하고 저장(업데이트)할 수 있습니다. *Configs(구성) > Control(컨트롤) > Load Config(구성 로드)*를 사용하여 선택한 구성을 로드하고, 메뉴 또는 관심 있는 구성 매개변수를 변경한 후 자동 저장 기능을 사용하거나 *Configs(구성) > Control(컨트롤) > Save Config(구성 저장)* 메뉴로 돌아가 변경 내용을 저장할 수 있습니다.

현재 구성 보기

현재 구성은 홈 화면에서 "Info(정보)"라고 레이블이 붙은 오른쪽 소프트 키를 선택하면 제어판에서 쉽게 볼 수 있습니다. 이는 제어판에서 볼 수 있다는 점을 제외하고는 구성 인쇄물에 동일한 정보를 제공합니다.

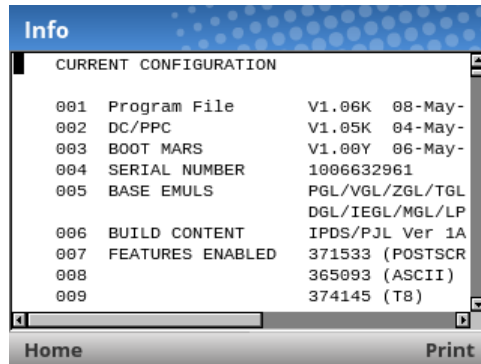

The screenshot shows a window titled 'Info' with a blue header. Below the header, the text 'CURRENT CONFIGURATION' is displayed. A list of configuration items follows, each with a number, a name, and a value. At the bottom of the window, there are two buttons: 'Home' and 'Print'.

CURRENT CONFIGURATION			
001	Program File	V1.06K	08-May-
002	DC/PPC	V1.05K	04-May-
003	BOOT MARS	V1.00Y	06-May-
004	SERIAL NUMBER	1006632961	
005	BASE EMULS	PGL/VGL/ZGL/TGL DGL/IEGL/MGL/LP	
006	BUILD CONTENT	IPDS/PJL Ver 1A	
007	FEATURES ENABLED	371533 (POSTSCR)	
008		365093 (ASCII)	
009		374145 (T8)	

그림에서 볼 수 있듯이 사용자는 구성값을 스크롤하여 "Print(인쇄)" 레이블이 붙은 오른쪽 소프트 키를 사용하여 구성을 인쇄할 수 있습니다.

구성 인쇄하기

나중에 참조할 수 있도록 저장된 모든 구성을 인쇄하여 보관할 것을 권장합니다. 인쇄물은 프린터를 구성할 때 설정한 매개변수 목록을 제공합니다. 구성은 *Configs(구성) > Control(컨트롤) > Print Config(구성 인쇄)* 메뉴를 사용하여 인쇄할 수 있습니다. 이 메뉴의 옵션은 다음과 같습니다.

- 현재(기본값)
- 공장
- 전원 켜 때
- 모두
- 저장된 구성 1-8

4 진단 및 문제해결

프린터 테스트

프린터 전원을 켜는 동안 일련의 자동 테스트가 수행됩니다. 이 때 어느 고장이라도 감지되면 고장 메시지가 표시됩니다.

프린터를 작동 환경에 배치하기 전에 테스트 패턴을 실행하여 올바른 작동과 인쇄 품질을 확인하십시오. 프린터에는 올바른 프린터 작동 및 인쇄 품질을 확인할 수 있는 여러 가지 테스트가 있습니다.

Tools(도구) > Print Tests(인쇄 테스트) 메뉴에서 다양한 테스트 패턴을 불러올 수 있습니다. 자세한 내용은

도구  를 참조하십시오.

일반 상황 문제 해결하기

가끔 문제해결 기술이 필요한 상황이 발생합니다. 이 절에서는 발생 가능한 문제점 상황과 적용 가능한 해결책이 정리되어 있습니다. 예상할 수 있는 모든 상황을 여기서 다룰 수는 없지만 이러한 팁 중 일부가 도움이 될 수 있습니다. 문제가 지속되거나 이 절에서 다루지 않은 문제가 발생한 경우 자격을 갖춘 서비스 기술자에게 문의하십시오.

인터페이스

잘못 배선된 케이블 또는 잘못된 인터페이스 케이블을 설치하면 프린터가 제대로 작동하지 않습니다. 케이블이 의심되면 Printronix 또는 공인 서비스 센터에 문의하십시오.

프린터 전원을 처음 켜면 프린터가 통신에 대한 기본 매개변수로 초기화됩니다. 다음 표에 이러한 매개변수가 정리되어 있습니다.

매개변수	기본값
전송 속도	9600
데이터 비트	8
패리티	없음
정지 비트	1

프린터 인터페이스 구성 설정은 제어판에서 입력할 수 있습니다.

인쇄 품질 관리하기

다음 3가지 요소가 인쇄 품질에 가장 큰 영향을 미칩니다.

- 프린트 헤드가 가하는 열량(인쇄 강도)

- 프린트 헤드 아래에서 움직이는 용지의 속도(인쇄 속도)
- 프린트 헤드의 압력 크기.

예를 들어, 저가의 직접 감열식 용지는 대체로 반응 온도가 매우 높기 때문에 선명한 이미지를 만들려면 많은 열이 필요합니다. 수지 리본 및 필름 용지의 경우 고품질 이미지를 얻으려면 인쇄 강도가 더 높아야 합니다.

프린터는 다음과 같은 여러 가지 방법으로 열을 증가시킵니다.

- 호스트 또는 *Media(용지) > Speed(속도)* 메뉴에서 인쇄 속도를 변경하여 프린터 실행 속도를 낮춥니다.
- 호스트 또는 *Media(용지) > Image(이미지)* 메뉴를 통해 액세스할 수 있는 인쇄 강도 기능에서 인쇄 강도를 더 높은 값으로 설정합니다. 이로 인해 더 많은 열이 용지로 전사되어 이미지가 더 짙어집니다.
- *Media(용지) > Image(이미지)* 메뉴를 통해 액세스할 수 있는 강도 이동 기능을 사용하여 인쇄 강도를 훨씬 높게 조정할 수 있습니다(실제 설정을 최대 20까지 높일 수 있음).

적절한 프린트 헤드 압력 조정이 인쇄 품질에 영향을 미칩니다. 압력을 조정하려면 프린트 헤드 압력 조정 다이얼을 돌려 조정하십시오(그림 1 참조). 자세한 내용은 *프린트 헤드 압력 조정*

또한 프린트 헤드에 이물질이 쌓여 열 전사를 방해하지 않도록 프린트 헤드를 자주 청소해야 합니다. 인쇄된 양식에 얼룩, 빈 공간 또는 흰색 줄이 나타나는 경우 프린트 헤드 청소용 펜으로 프린트 헤드를 청소해야 합니다(그림 1 참조).

청소는 새 리본(열전사 모드)을 설치할 때마다 또는 새 용지를 설치할 때(직접 감열식 모드) 일상적으로 수행해야 합니다.



그림 1 프린트 헤드 청소하기 프린트 헤드 마모 결정하기

마모된 프린트 헤드에서 가장 흔하게 발생하는 징후는 인쇄물의 동일한 위치에 동일한 크기로 고정되어 나타나는 세로 줄무늬입니다. 마모된 프린트 헤드로 인해 세로 줄무늬가 발생하는지 확인하려면 다음 방법을 따르십시오.

1. 프린트 헤드 청소용 펜으로 프린트 헤드를 철저히 청소합니다. 세로 줄무늬가 발생하는지 다시 테스트합니다.

2. 프린트 헤드를 제거하고 발열 소자가 포함된 연한 갈색 부분에 굽힘, 흠집 또는 기타 표시와 같은 오염이나 손상이 있는지 검사합니다. 프린트 헤드를 청소하고 설치한 후 세로 줄무늬가 발생하는지 다시 테스트합니다.
3. 대체 용지 롤을 적재합니다. 세로 줄무늬가 발생하는지 다시 테스트합니다.
4. 대체 리본 롤을 적재합니다. 세로 줄무늬가 발생하는지 다시 테스트합니다.

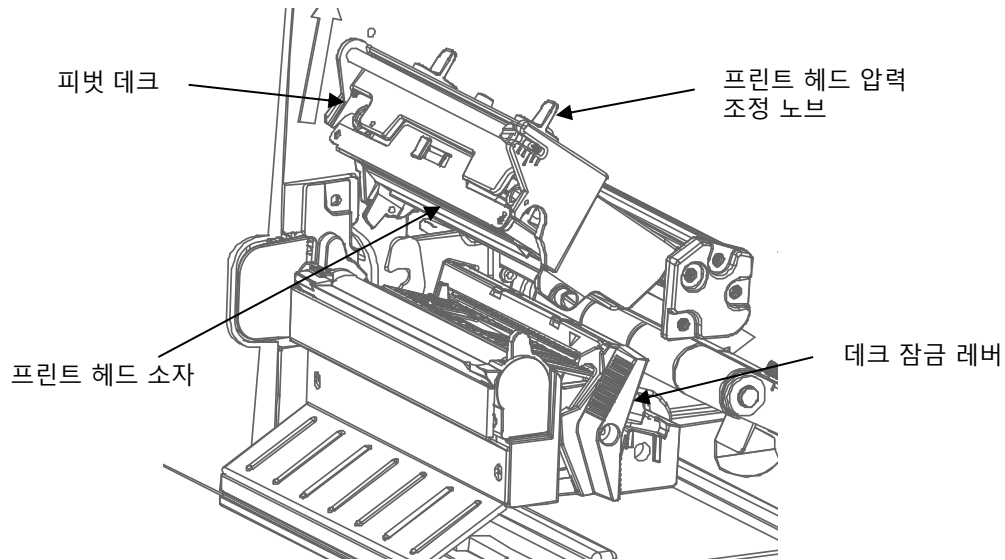
이러한 모든 테스트를 수행한 후에도 여전히 고정된 세로 줄무늬가 보이면 프린트 헤드를 교체해야 합니다.

프린트 헤드 교체하기

1. 프린터 전원 스위치를 O(끄기)로 전환합니다.

경고 설치 절차를 수행하기 전에 항상 프린터 전원 코드를 프린터 또는 전원 콘센트에서 분리하십시오. 전원 코드를 제거하지 않으면 부상을 당하거나 장비가 손상될 수 있습니다. 해당되는 경우 전원을 연결하라는 메시지가 표시됩니다.

2. 프린터 전원 코드를 프린터 또는 AC 전원에서 분리하십시오.
3. 리본과 용지를 제거합니다(예: 용지, 레이블 또는 태그 스톡 재료).



그림 2 피벗 데크 열기

주의 손에 묻은 오일은 프린트 헤드의 연한 갈색 부분(발열 소자)을 손상시킬 수 있습니다. 프린트 헤드 어셈블리를 취급할 때는 연한 밝은 갈색 부분을 만지지 마십시오.

4. 데크가 돌면서 위로 올 때까지 데크 잠금 레버를 밀어 피벗 데크를 엽니다.



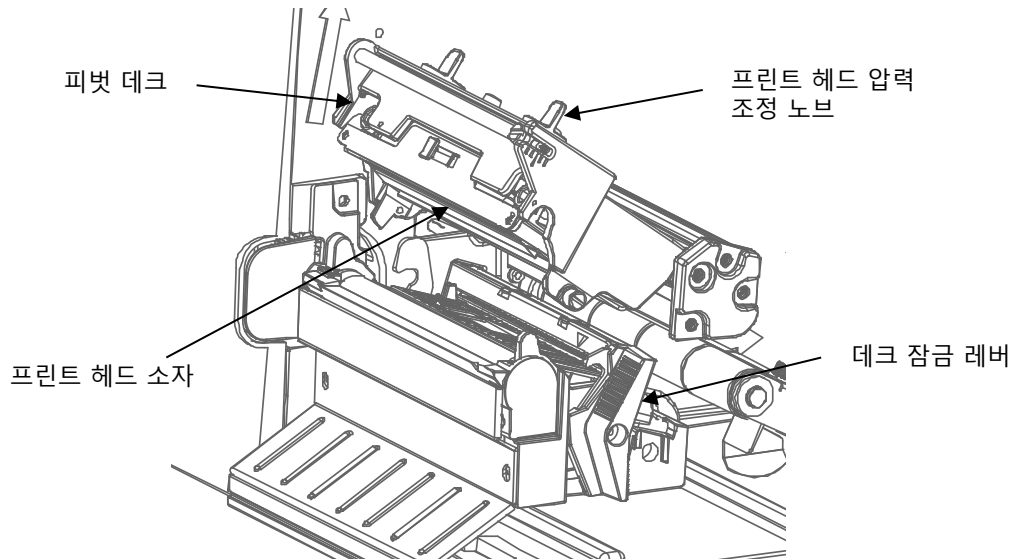

그림 3 프린트 헤드 어셈블리 교체하기

주의 정전기로 인한 전자 구성품의 손상을 방지하려면 프린트 헤드를 취급하거나 설치하기 전에 프린터 프레임의 도색되지 않은 부분을 만져 접지하십시오.

5. 프린트 헤드를 만지기 전에 프린터 프레임의 도색되지 않은 부분을 만집니다.
6. 프린트 헤드 어셈블리 해제 탭을 오른쪽으로 밀어 프린트 헤드 어셈블리를 해제합니다.
7. 전원 공급장치 케이블 어셈블리의 해제 탭을 아래로 누르고 프린트 헤드 어셈블리에서 케이블을 분리합니다.
8. 당김 탭을 사용하여 프린트 헤드 컨트롤러 케이블 어셈블리를 프린트 헤드 어셈블리에서 분리합니다.
9. 새 프린트 헤드 어셈블리를 피벗 데크 아래에 놓고 프린트 헤드 컨트롤러와 전원 공급장치 케이블 어셈블리를 연결합니다.
10. 고정 클립이 제자리에 고정될 때까지 프린트 헤드 어셈블리를 위로 밀어 피벗 데크에 놓습니다. 케이블 어셈블리가 용지 또는 리본 경로에 들어 가지 않도록 주의하십시오.

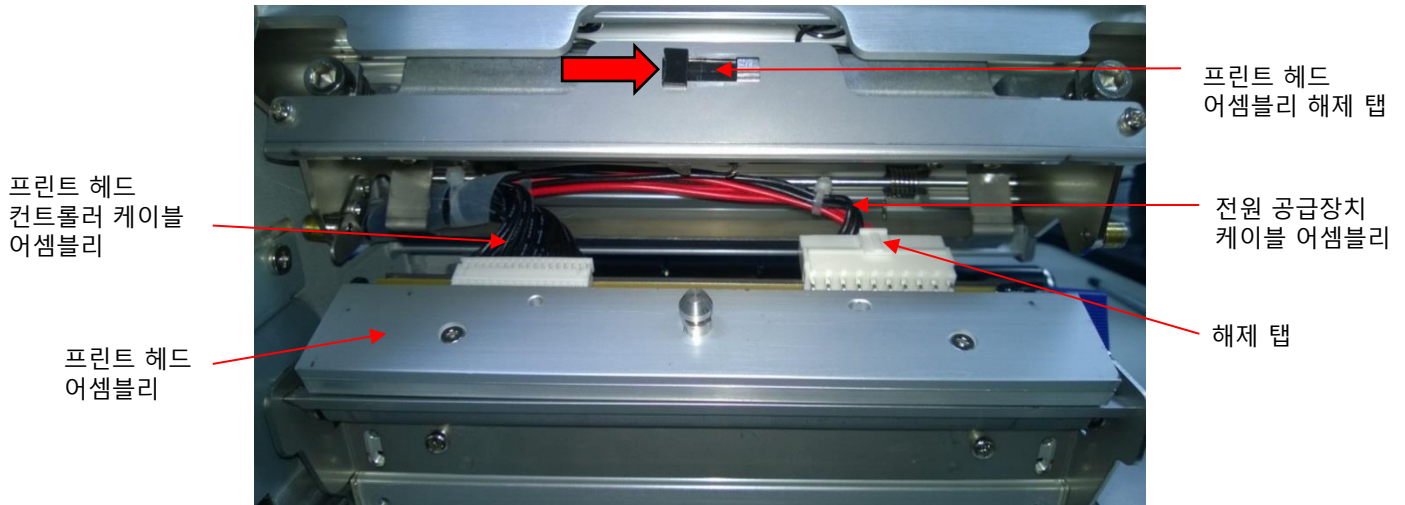
프린터 작동 복원하기

1. 프린트 헤드의 연한 갈색 부분을 검사하여 얼룩이나 지문이 없는지 확인합니다. 필요한 경우 이소프로필 알코올로 적신 보풀이 없는 부드러운 천(또는 면봉)으로 연한 갈색 부분을 조심스럽게 청소하거나 청소용 펜(P/N 203502-001)을 사용하십시오.
2. 리본과 용지를 설치합니다(예: 용지, 레이블 또는 태그 스톱 재료).
3. 피벗 데크를 닫고 데크 잠금 레버를 시계 반대 방향으로 완전히 돌립니다. (그림 2.)
4. 용지 커버를 닫습니다.
5. AC 전원 코드를 프린터와 전원에 연결합니다.
6. 온라인 메뉴 화면에서 프린트 헤드 통계를 확인합니다(프린트 헤드 게이지가 100 %로 표시되어야 함).
7. **Tools(도구) > Print Tests(인쇄 테스트)** 섹션을 선택하고 테스트 패턴 중 하나를 인쇄하여 프린터

작동을 테스트하고 인쇄 품질을 확인합니다. (도구  를 참조하십시오.)

프린터 알람

프린터에는 프린터 상태 및 용지 스톱 상태를 모니터링하는 알람이 내장되어 있습니다. 프린터 및 용지 스톱 레벨의 현재 상태를 나타내는 알람 메시지가 표시됩니다. 또한 프린터 전자 구성품에서 오류 상태가 감지되면 알람이 표시됩니다.

고장 메시지

프린터에 고장 상태가 발생하면 제어판의 상태 표시등이 깜박이고 메시지 디스플레이에 특정 고장이 표시됩니다. 고장 메시지는 **Error! Reference source not found.**에 요약되어 있습니다.

표시된 고장은 다음 2개의 범주 중 하나에 속합니다.

- 작동자가 수정할 수 있음
- 현장 서비스가 필요함

작동자가 수정할 수 있는 고장 메시지

작동자가 수정할 수 있는 고장의 경우 표의 해결책 섹션에 제시된 수정 조치를 따르십시오. 표시된 고장을 수정한 후 PAUSE(일시 중지) 키를 눌러 오류 메시지 및 상태 표시기를 지우고 인쇄를 다시 시작하십시오. 일부 고장은 사용자가 온라인으로 전환하여 지워야 합니다. 고장 메시지가 다시 표시되면 프린터 전원을 끈 후 15초 동안 기다렸다가 프린터 전원을 다시 켜십시오. 오류 상태가 지속되면 공인 서비스 센터에 연락하십시오.

현장 서비스가 필요한 고장 메시지

작동자가 고장을 수정할 수 없는 경우 고장 메시지 위에 별표(*)가 표시됩니다. 이는 대개의 경우 공인 서비스 센터에서 수리해야 한다는 걸 의미합니다. 공인된 서비스 센터에 전화하기 전에 다음 두 단계를 수행하여 고장을 해결해보십시오.

1. 프린터 전원 스위치를 O(끄기)로 전환하고 15초 동안 기다렸다가 프린터 전원을 다시 켜십시오. 인쇄 작업을 다시 실행합니다. 메시지가 표시되지 않으면 이는 잘못된 표시로서 무시해도 됩니다.
2. 메시지가 다시 표시되면 PAUSE(일시 중지) 키를 누릅니다. 메시지가 사라지면 이는 잘못된 표시로서 무시해도 됩니다. 메시지가 다시 표시되면 공인 서비스 센터에 연락하십시오.

펌웨어 업그레이드 또는 진단이 필요한 치명적인 메시지

복구할 수 없는 치명적인 오류가 발생한 경우 일부 고장이 소프트웨어에 의해 생성된 것입니다. 이러한 고장은 앞에 "Fatal Error:(치명적인 오류:)"가 표시되며 소프트웨어 알고리즘 실패로 인해 발생합니다. 이러한 고장이 발생하면 다음 조치를 취할 것을 권장합니다.

1. 전원을 껐다가 켜십시오. 인쇄 작업을 다시 실행합니다. 메시지가 표시되면 최신 펌웨어를 로드합니다.
2. 전원을 껐다가 켜십시오. 인쇄 작업을 다시 실행합니다. 메시지가 표시되면 디스플레이 메시지를 기록한 후 **Error! Reference source not found.**에 대한 지시사항을 따릅니다.
3. 공인 고객 서비스 센터에 연락하십시오.

A 고객 지원

보증 정보

프린터 보증

Printronix Auto ID®는 이 프린터를 정상적으로 사용하고 정비할 경우 Printronix Auto ID에서 발송한 날짜로부터 1년 동안 이 프린터(감열식 프린트 헤드 제외)에 재료 및 제조상의 결함이 없다는 것을 구매자에게 보증하며, 공장 반송 수리 서비스가 제공됩니다. 배송비는 구매자가 부담합니다.

용지 및 리본과 같은 소모품은 보증이 적용되지 않습니다. 이 보증은 오용, 개조 또는 제작된 목적 이외의 목적으로 사용된 장비 또는 부품에는 적용되지 않습니다. 이 보증은 분실, 운송 중 손상, 사고로 발생한 손상 또는 무단 서비스로 발생한 손상에는 적용되지 않습니다.

감열식 프린트 헤드

Printronix는 일백팔십일(180일)의 기간이나 직접 감열 방식의 경우 1,000,000인치 또는 열전사 방식의 경우 2,000,000인치를 사용한 기간 중에서 빠른 기간 동안 프린트 헤드를 보증합니다. 잘못 사용되거나 부적절한 청소로 인해 손상되거나 부적절한 리본 또는 용지 사용으로 인해 손상된 프린트 헤드에는 보증이 적용되지 않습니다.

Printronix Auto ID 고객 지원 센터

중요

Printronix 고객 지원 센터로 연락하기 전에 다음 정보를 준비하십시오.

- 모델 번호
- 제품 번호(프린터 뒷면에 기재되어 있음)
- 설치 옵션(예: 문제점과 관련될 경우 인터페이스 및 호스트 유형)
- 구성 인쇄물: *구성 인쇄하기*
- 문제가 발생한 제품이 새로 설치한 프린터입니까, 아니면 기존 프린터입니까?
- 문제점에 대한 설명(구체적으로 기재해주시오.)
- 문제점을 분명히 구별할 수 있는 양호한 상태 및 불량한 상태의 사진(팩스 또는 이메일로 사진을 보내야 할 수도 있음)

미주	(844) 307-7120 Service@PrintronixAutoID.com
유럽, 중동 및 아프리카	+31 24 3030340 EMEA_support@PrintronixAutoID.com
아시아 태평양 지역	+886 3 990 6155 APAC_support@PrintronixAutoID.com
중국	+86 755 2398 0479 CHINA_support@PrintronixAutoID.com

본사

Printronic Auto ID

3040 Saturn Street, Suite
200, Brea, CA 92821
U.S.A.

전화: (844) 307-7120

팩스: (657) 258-0817

Printronic Auto ID, EMEA 본사

Georg-Wimmer-Ring 8b
D-85604 Zorneding, Germany

전화: +49 (0) 8106 37979-000

이메일: EMEA_Sales@PrintronicAutoID.com

Printronic Auto ID, 아시아 태평양 지역 본사

Taiwan
9F, No. 95, Minquan Rd.
Xindian Dist., New Taipei City
231 Taiwan (R.O.C)

전화: +886 3 990 6155

팩스: +886 3 990 6215

Printronic Auto ID, 중국 본사

Shenzhen
New World Center 2510 room
No. 6009, Yitian road
Futian District, Shenzhen
518000
China

전화: +86 755 2398 0479

팩스: +86 755 2398 0773

www.PrintronicAutoID.com 으로 Printronic 웹사이트를 방문하십시오.