

PRINTRONIX®

AUTO ID

Manual del administrador



T6000e
Impresoras térmicas

T6004e / T6006e Serie

Printronix Auto ID no ofrece representaciones ni garantías de ningún tipo en relación a este material, lo que incluye, sin limitación, las garantías implícitas de comercialización e idoneidad para una finalidad determinada. Printronix Auto ID no se responsabiliza de los errores contenidos en este documento ni de las omisiones de este material o de los daños, ya sean directos, indirectos, incidentales o consecuentes, en relación con el suministro, distribución, rendimiento o uso de este material. La información en este manual está sujeta a cambios sin previo aviso.

Este documento contiene información patentada protegida por derechos de autor. Ninguna parte de este documento puede reproducirse, copiarse, traducirse o incorporarse en ningún otro material de ninguna forma ni por ningún medio, ya sea manual, gráfico, electrónico, mecánico o de cualquier otro tipo, sin el consentimiento previo y por escrito de Printronix Auto ID.

COPYRIGHT © 2018 PRINTRONIX AUTO ID TECHNOLOGY, INC. Todos los derechos reservados.

Reconocimiento de marcas comerciales

Printronix, IGP, Auto Label Mapping, LinePrinter Plus, PGL y PrintNet son marcas comerciales registradas de Printronix, Inc.

PostScript es una marca comercial de Adobe Systems Incorporated.

MS-DOS y *Windows* son marcas comerciales registradas de Microsoft Corporation.

IEEE es una marca de servicio registrada de Institute of Electrical and Electronic Engineers, Inc. (Instituto de Ingeniería Eléctrica y Electrónica).

ZPL, ZPL II y Zebra son marcas comerciales registradas de Zebra Technologies Corporation.

TEC es una marca comercial registrada de Toshiba TEC Corporation.

Intermec es una marca comercial registrada de Intermec Technologies Corporation.

SATO es una marca comercial registrada de SATO America, Inc.

DPL es una marca comercial y *Datamax* es una marca comercial registrada de Datamax Technologies Corporation.

IER es una marca comercial registrada de IER Siège

Monarch es una marca comercial registrada de Paxar Corporation.

SD, SDHC y SDXC son marcas comerciales o marcas comerciales registradas de SD-3C, LLC en Estados Unidos, en otros países o en ambos.

Cumplimiento de normativas



EN 55032, Clase A
EN 55024
EN 62368-1

Este es un producto de la clase A. En un entorno doméstico, este producto puede causar interferencias de radio, en cuyo caso el usuario deberá tomar las medidas adecuadas.

Apartado 15B de la FCC, Clase A
ICES-003, Clase A



Este equipo se ha probado y se ha demostrado que cumple los límites de un dispositivo digital de Clase A, de acuerdo con el Apartado 15 de la normativa FCC. Dichos límites han sido diseñados para proporcionar una protección razonable contra interferencias perjudiciales cuando el equipo está funcionando en un entorno comercial. Este equipo genera, utiliza y puede irradiar energía de radiofrecuencia y, si no se instala y se utiliza de acuerdo con el manual de instrucciones del fabricante, puede causar

interferencias perjudiciales en las comunicaciones de radio. Es probable que el funcionamiento de este equipo en una zona residencial cause interferencias perjudiciales, en cuyo caso será necesario que el usuario corrija las interferencias por su propia cuenta.

Este aparato digital de Clase A cumple la norma Canadiense ICES-003.
Cet appareil numérique de la classe A est conforme à la norme NMB-003 du Canada.

Este dispositivo cumple el Apartado 15 de las Reglas de la FCC. Su funcionamiento está sujeto a dos condiciones: (1) Este dispositivo puede causar interferencias perjudiciales y (2) este dispositivo debe aceptar cualquier interferencia recibida, incluidas aquellas que provoquen un funcionamiento no deseado.



AS/NZS CISPR 32, Clase A



K 60950-1, KN 32 / KN 35

이 기기는 업무용(A급) 전자파적합기기로서 판매자 또는 사용자는 이 점을 주의하시기 바라며, 가정외의 지역에서 사용하는 것을 목적으로 합니다.



GB 4943.1
GB / T9254, Clase A
GB 17625.1

此为 A 级产品，在生活环境中，该产品可能会造成无线电干扰，在这种情况下，可能需要用户对干扰采取切实可行的措施。



Energy Star for Imaging Equipment Version 3.0

La opción del menú *System (Sistema) > Energy Star > Pwr Saver Time (Tiempo de ahorro de energía)* tiene un valor predeterminado de 5 minutos y el usuario puede cambiarlo si lo desea.



IS 13252 (Parte 1)/
IEC 60950-1



UL 60950-1 / 62368-1
CAN/CSA-C22.2 No. 60950-1 / No. 62368-1

Mexico
CoC

UL 60950-1



IEC 62368-1



TP TC 004
TP TC 020

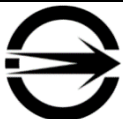

CNS 13438
CNS 14336-1
CNS 15663

NBTC



กสทช.

ผู้ใดมีไว้ในครอบครอง หรือ ใช้ซึ่งเครื่องวิทยุคมนาคมหรือตั้งสถานีวิทยุคมนาคมนี้ ต้องได้รับใบอนุญาตจากเจ้าพนักงานผู้ออกใบอนุญาต หากฝ่าฝืน มาตรา 6 หรือมาตรา 11 มีความผิดตามมาตรา 23 แห่งพระราชบัญญัติวิทยุคมนาคม พ.ศ. 2498 ต้องระวางโทษปรับไม่เกินหนึ่งแสนบาท หรือจำคุกไม่เกินห้าปี หรือทั้งปรับทั้งจำ



nanb. | โทรคมนาคม
กำกับดูแลเพื่อประชาชน
Call Center 1200 (InswS)

Class A

NBTC ID. A56012-19-1903

เครื่องโทรคมนาคมและอุปกรณ์นี้มีความสอดคล้องตามมาตรฐานหรือข้อกำหนดทางเทคนิคของ กสทช.

Instrucciones importantes de seguridad

1. Lea todas estas instrucciones y guárdelas para futuras consultas.
2. Siga todas las instrucciones y advertencias del producto.
3. Desconecte el enchufe del cable de alimentación de la toma de CA antes de realizar la limpieza o si se produce un error.
4. No utilice limpiadores en spray ni líquidos. Se puede limpiar con un paño húmedo.
5. La toma de corriente deberá estar cerca del equipo y ser fácilmente accesible.
6. La unidad deberá permanecer alejada de la humedad.
7. Asegúrese de que el dispositivo permanezca estable una vez instalado, ya que podría causar daños si vuelca o se cae.
8. Asegúrese de que utiliza los valores correctos de alimentación y el tipo de alimentación que se indican en la placa de especificaciones especificada por el fabricante.
9. Consulte el manual de usuario para conocer cuál es la máxima temperatura ambiente de funcionamiento.



ADVERTENCIA:

Piezas móviles peligrosas. Mantenga los dedos y otras partes del cuerpo alejados.

PRECAUCIÓN: (Para equipos con batería RTC o batería recargable)

Hay riesgo de explosión si la batería RTC se reemplaza por otra de tipo incorrecto. Deseche las pilas usadas conforme a las instrucciones que se indican a continuación.

1. NO arroje la batería al fuego.
2. NO cortocircuite los contactos.
3. NO desmonte la batería.
4. NO arroje la batería a la basura doméstica.
5. El símbolo de la papelera con ruedas tachada indica que la batería no se debe arrojar a la basura municipal.



Precaución: El cabezal de impresión puede alcanzar altas temperaturas y causar quemaduras graves. Deje que el cabezal de impresión se enfríe.

ADVERTENCIA:

Desconecte la alimentación de la entrada de CA antes de abrir la cubierta de medios para limpiar o reparar fallas. Después de limpiar o corregir las fallas, la cubierta de los medios se cierra antes de conectar la alimentación a la entrada de CA.

ADVERTENCIA:

Para garantizar la seguridad de la operación, desconecte la alimentación mediante el interruptor de alimentación antes de abrir la cubierta de soportes para cargar etiquetas, cintas o realizar reparaciones. Después de completar los pasos, cierre primero la cubierta de soportes y luego encienda la alimentación para comenzar a imprimir.

PRECAUCIÓN:

Los cambios o modificaciones no aprobados expresamente por el concesionario de este dispositivo anularán la autorización de los usuarios para trabajar con el equipo.

La siguiente declaración es para el producto con función de RF opcional.

Declaración de la CE:

El equipo cumple los límites de exposición de radiación de la UE fijados para un entorno no controlado. Este equipo se debe instalar y utilizar a una distancia mínima de 20 cm entre el emisor de radiación y su cuerpo.

Todos los modos operativos:

2,4GHz: 802.11b, 802.11g, 802.11n (HT20) y 802.11n (HT40)

5 GHz: 802.11a y 802.11ac.

A continuación figuran la frecuencia, el modo y la potencia máxima de transmisión en la UE:

2.400 MHz – 2.483,5 MHz: 18,30 dBm (EIRP) (Wi-Fi)

5.150 MHz – 5.250 MHz: 19,12 dBm (EIRP) (Wi-Fi)

2.402 MHz – 2.480 MHz: 6,02 dBm (EIRP) (Bluetooth)

Requisitos en

AT/BE/BG/CZ/DK/EE/FR/DE/IS/IE/IT/EL/ES/CY/LV/LI/LT/LU/HU/MT/NL/NO/PL/PT/RO/SI/SK/TR/FI/SE/CH/UK/HR. 5.150 MHz~5.350 MHz es solo para uso en interiores.

5.150-5.350 MHz solo para uso en interiores

5.470-5.725 MHz solo para uso en interiores y exteriores

**Restricciones en AZE**

A continuación se proporciona información sobre las restricciones nacionales

Banda de frecuencia	País	Comentario
5.150-5.350 MHz	Azerbaiyán	No se necesita licencia si el dispositivo se utiliza en interiores y la potencia no supera los 30 mW
5.470-5.725 MHz		

Por el presente documento, PRINTRONIX Auto ID Technology Co., Ltd. declara que el tipo de equipo de radio [Wi-Fi] IEEE 802.11 a/b/g/n/ac cumple la directiva 2014/53/UE.

El texto completo de la declaración de conformidad de la UE está disponible en la siguiente dirección de Internet: <http://printronixautoid.com/support/downloads/>

Avisos para Canadá, Industry Canada (IC)

Este aparato digital de Clase B cumple la norma Canadiense ICES-003 y RSS-210.

Su funcionamiento está sujeto a dos condiciones: (1) Este dispositivo no debe causar interferencias, y (2) este dispositivo debe aceptar cualquier interferencia, incluyendo interferencias que puedan causar un funcionamiento no deseado del dispositivo.

Canada, avis de l'Industry Canada (IC)

Cet appareil numérique de classe B est conforme aux normes canadiennes ICES-003 et RSS-210.

Son fonctionnement est soumis aux deux conditions suivantes : (1) cet appareil ne doit pas causer d'interférence et (2) cet appareil doit accepter toute interférence, notamment les interférences qui peuvent affecter son fonctionnement.

NCC 警語:

經型式認證合格之低功率射頻電機，非經許可，公司、商號或使用者均不得擅自變更頻率、加大功率或變更原設計之特性及功能。(即低功率電波輻射性電機管理辦法第十二條)

低功率射頻電機之使用不得影響飛航安全及干擾合法通信；經發現有干擾現象時，應立即停用，並改善至無干擾時方得繼續使用。

前項合法通信，指依電信法規定作業之無線電通信。低功率射頻電機須忍受合法通信或工業、科學及醫療用電波輻射性電機設備之干擾。(即低功率電波輻射性電機管理辦法第十四條)

BSMI Class A 警語:

這是甲類的資訊產品，在居住的環境使用中時，可能會造成射頻干擾，在這種情況下，使用者會被要求採取某些適當的對策。

單元Unit	限用物質及其化學符號 Restricted substances and its chemical symbols					
	鉛Lead (Pb)	汞Mercury (Hg)	鎘Cadmium (Cd)	六價鉻 Hexavalent chromium (Cr ⁺⁶)	多溴聯苯 Polybrominated biphenyls (PBB)	多溴二苯醚 Polybrominated diphenyl ethers (PBDE)
內外塑膠件	○	○	○	○	○	○
內外鐵件	-	○	○	○	○	○
滾輪	○	○	○	○	○	○
銘版	○	○	○	○	○	○
電路板	-	○	○	○	○	○
晶片電阻	-	○	○	○	○	○
積層陶瓷表面黏著電容	○	○	○	○	○	○
集成電路-IC	-	○	○	○	○	○
電源供應器	○	○	○	○	○	○
印字頭	-	○	○	○	○	○
馬達	-	○	○	○	○	○
液晶顯示器	-	○	○	○	○	○
插座	-	○	○	○	○	○
線材	-	○	○	○	○	○

備考 1. “超出 0.1 wt %” 及 “超出 0.01 wt %” 係指限用物質之百分比含量超出百分比含量基準值。
Note 1: “Exceeding 0.1 wt %” and “exceeding 0.01 wt %” indicate that the percentage content of the restricted substance exceeds the reference percentage value of presence condition.

備考 2. “○” 係指該項限用物質之百分比含量未超出百分比含量基準值。
Note 2: “○” indicates that the percentage content of the restricted substance does not exceed the percentage of reference value of presence.

備考 3. “-” 係指該項限用物質為排除項目。
Note 3: The “-” indicates that the restricted substance corresponds to the exemption.

Eliminación

Las impresoras desechadas no deben mezclarse con la basura doméstica general. El cliente tiene la opción de deshacerse del producto en un centro local adecuado de eliminación, desmontaje y reciclaje de desechos o devolver dichos productos de impresión a nuestra planta en los Países Bajos (costo de envío a cargo del cliente) solicitando un número de autorización de devolución del cliente (RCA) de nuestro departamento de administración de pedidos. Póngase en contacto con ellos llamando al teléfono +31 (0) 24 6489589 o escribiendo un correo electrónico a EMEA_Support@printronixautoid.com para más preguntas o detalles.

Instrucciones importantes de seguridad

1. Lea todas estas instrucciones y guárdelas para futuras consultas.
2. Siga todas las instrucciones y advertencias del producto.
3. Desconecte el enchufe del cable de alimentación de la toma de CA antes de realizar la limpieza o si se produce cualquier error.
4. No utilice limpiadores en spray ni líquidos. Se puede limpiar con un paño húmedo.
5. La toma de corriente deberá estar cerca del equipo y ser fácilmente accesible.
6. La unidad deberá permanecer alejada de la humedad.
7. Asegúrese de que el dispositivo permanezca estable una vez instalado, ya que podría causar daños si vuelca o se cae.
8. Asegúrese de que utiliza los valores correctos de alimentación y el tipo de alimentación que se indican en la placa de especificaciones especificada por el fabricante.
9. Consulte el manual de usuario para conocer cuál es la máxima temperatura ambiente de funcionamiento.

Advertencias e información especial





Para su seguridad y para proteger equipos valiosos, lea toda la información resaltada bajo encabezados especiales y cúmplala:



- ADVERTENCIA** Condiciones que podrían lesionar al usuario y dañar el equipo.
- PRECAUCIÓN** Condiciones que podrían dañar la impresora o el equipo relacionado.
- IMPORTANTE** Información vital para el funcionamiento adecuado de la impresora.
- NOTA:** Información y sugerencias útiles sobre el funcionamiento de la impresora.

Convenciones del manual

- Los botones del panel del operador están impresos en letras mayúsculas.
Ejemplo: Presione el botón PAUSE (PAUSAR) y, a continuación, el botón ENTER (ENTRAR).
- Los botones del panel del operador suelen mostrarse por su símbolo o icono (ubicado en el panel de control directamente debajo del botón).
Ejemplo: Presione el botón ↵ para ENTER (ENTRAR).
- Las configuraciones del menú del panel del operador suelen mostrarse por su ubicación completa que incluye el nombre del ICONO, el submenú y luego el menú, cada uno separado con un signo ">".
Ejemplo: Cambie el menú *Media (Soporte) > Image (Imagen) > Label Length (Longitud de la etiqueta)*.
- Los mensajes de la pantalla LCD del panel de control están impresos en letras mayúsculas dentro de las comillas (" ").
Ejemplo: Cuando aparece "FUERA DE LÍNEA" En la pantalla LCD del panel de control, puede liberar el botón PAUSE (PAUSAR).
- Las combinaciones de los botones se indican mediante el símbolo + (más).
Ejemplo: Presionar ↑ + ↓ significa *Presione el botón Arriba ↑ y el botón Abajo ↓ al mismo tiempo*.

Tabla de contenido

Reconocimiento de marcas comerciales	2
Cumplimiento de normativas	2
Eliminación.....	9
Instrucciones importantes de seguridad	9
Advertencias e información especial	9
Convenciones del manual.....	9
1 Introducción	12
La familia de impresoras T6000e	12
2 Funcionamiento	13
Controles e indicadores.....	13
Interruptor principal	13
Requisitos de alimentación	13
Panel de control	13
Modos de funcionamiento	14
Pantalla con conexión	14
Pantalla fuera de línea (inicio)	15
Asistente 	16
Configuración 	16
Calibración 	18
Error 	18
Trabajo en curso.....	19
Modos de manipulación del soporte.....	19
Cargar el soporte y la cinta	20
Carga de la cinta	21
Retirada de la cinta utilizada.....	22
Carga de soportes	23
Ajustes de impresión	27
Ajuste de la presión del cabezal de impresión	27
Tornillo de ajuste de la tensión de la cinta.....	27
Tornillos de ajuste de la línea de quemado del cabezal de impresión	28
Tornillo de ajuste del mecanismo del eje Z	28
Ajuste preciso del mecanismo para evitar arrugas en la cinta	28
Limpiar la impresora	30
Limpieza externa.....	30
Limpieza interna.....	30
Limpiar el cabezal de impresión, el rodillo de la platina y los sensores y el amortiguador de soportes	30
Limpieza del cabezal de impresión.....	31
Limpieza del sensor de soportes	32
Limpieza del amortiguador de soportes.....	32

3 Configuraciones	33
Información general.....	33
Organización de la configuración 	33
Desbloquear el Panel de control	34
Contraseña olvidada.....	34
Establecer los parámetros de configuración de la impresora 	35
Guardar una configuración	37
Guardar configuración automáticamente.....	37
Asignar nombres a las configuraciones.....	38
Cargar una configuración.....	38
Especificar una configuración de encendido	39
Modificar una configuración guardada.....	39
Ver la configuración actual.....	39
Imprimir una configuración.....	39
4 Diagnósticos y solución de problemas	40
Pruebas de la impresora	40
Situaciones comunes de solución de problemas	40
Interfaz	40
Control la calidad de impresión.....	40
Reemplazar el cabezal de impresión.....	42
Restaurar el funcionamiento de la impresora	43
Alarmas de la impresora.....	44
Mensajes de error.....	44
Mensajes de error solucionables por el operador	44
Mensajes de error que requieren atención de servicio de campo.....	44
Mensajes graves que requieren actualización de firmware o diagnósticos	44
A Soporte técnico del cliente	45
Información sobre la garantía.....	45
GARANTÍA DE LA IMPRESORA.....	45
CABEZAL DE IMPRESIÓN TÉRMICA	45
Centro de soporte técnico del cliente de Printronix Auto ID.....	46
Oficinas de la empresa.....	47

1 *Introducción*

La familia de impresoras T6000e

Tal como se usa en este manual, los términos "T6000e" e "impresora" se refieren a todos los modelos de la serie. La serie T6000e está compuesta por los productos detallados en la *Tabla 1*.

Tabla 1. La serie T6000e

Modelo reglamentario no.	T6000e	Velocidad máxima de impresión (ips)	Densidad de impresión (dpi)	Ancho máximo de impresión (in)
Versión	N ° de Modelo			
Estándar	T6204e	14	203	4.1
w/ RFID	T62R4e			
Estándar	T6304e	12	300	4.1
w/ RFID	T63R4e			
Estándar	T6604e	6	600	4.1
w/ RFID	T66R4e			
Estándar	T6206e	12	203	6.5
w/ RFID	T62R6e			
Estándar	T6306e	10	300	6.5
w/ RFID	T63R6e			

2 *Funcionamiento*

Controles e indicadores

Interruptor principal

El interruptor principal se encuentra en la parte inferior trasera de la impresora. Símbolo | (ENCENDIDA). Cuando encienda la impresora por primera vez, aparecerá una secuencia de inicialización inmediatamente en el panel de control LCD en color.

Símbolo O (APAGADA).

Requisitos de alimentación

Entrada: de 90 a 264 VCA, de 47 a 63 Hz, 2.5 A

Salida 5 Vdc, 24 Vdc

Panel de control

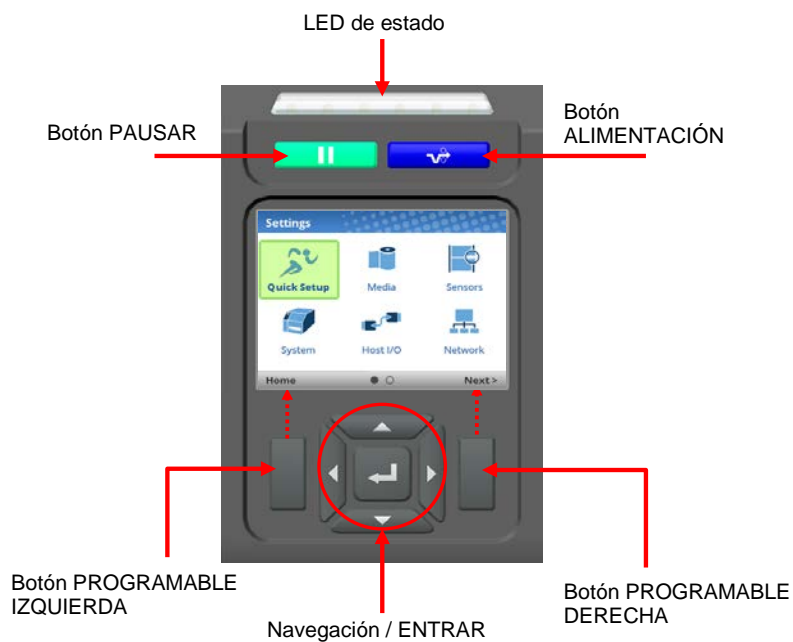

Capítulo 2 Botón	Descripción	Funcionalidad
	Botón PAUSE (PAUSAR) Permite alternar la impresora entre los modos EN LÍNEA y FUERA DE LÍNEA.	Quando el modo EN LÍNEA está activo, establece la impresora en el modo FUERA DE LÍNEA. Quando el modo FUERA DE LÍNEA está activo, devuelve la impresora a la pantalla de inicio.

	Botón FEED (ALIMENTACIÓN)	Hace avanzar el soporte la distancia equivalente a la longitud de una etiqueta.
	Botones de navegación Botones Arriba, Abajo, Izquierda y Derecha con un botón ↵ ENTER (ENTRAR) en el centro para realizar	Se utilizan para seleccionar iconos y menús y para desplazarse en el menú. Presione los botones de flecha ARRIBA+ABAJO simultáneamente para desbloquear el panel de control.
	Botones programables Los botones programables IZQUIERDA y DERECHA se encuentran en los lados de los menús.	Consulte las etiquetas en la parte inferior de la pantalla.

Modos de funcionamiento

El LED Estado indica cuándo la impresora está en el modo EN LÍNEA, FUERA DE LÍNEA o cuando hay una condición de ERROR.

LED permanentemente iluminado: modo EN LÍNEA activado; la impresora puede recibir e imprimir datos enviados desde el equipo principal.

LED apagado: modo FUERA DE LÍNEA activado y no se aceptan datos. Se muestra la pantalla principal.



LED intermitente: el indicador de error debe desaparecer para que la impresión pueda continuar. El indicador LED Estado parpadea y la alarma emite un pitido. El mensaje puede desaparecer presionando el botón PAUSE (PAUSAR) y activarse el modo EN LÍNEA en la impresora.

Pantalla con conexión

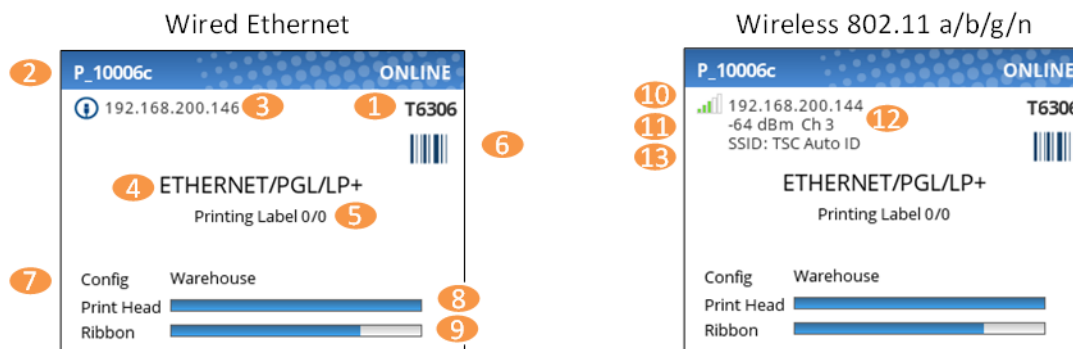
Cuando la impresora se encuentra en el modo EN LÍNEA y preparada para recibir datos:





Elemento	Descripción
1	El nombre del modelo incluye la anchura de la impresora y el valor de PPP.
2	El Nombre de la impresora de red se puede establecer mediante telnet, SNMP o la página web y usarse con las funciones Ethernet o WLAN.
3	Se mostrará la dirección IP de Ethernet si la dirección IP está establecida (distinta de cero).
4	Emulación IGP activa y E/S del host (según el último trabajo).

Elemento	Descripción
5	Esta área está reservada para mensajes , como recepción de datos, contadores de lotes y estado del trabajo.
6	<p>Cuando la opción ODV esté habilitada, aparecerá el icono del código de barras. Si la opción está instalada pero deshabilitada, este icono tendrá una raya roja (). Cuando el validador no está instalado, no aparece ningún icono.</p> <p>Cuando se instala la opción RFID, aparecerá el ícono RFID (). Si la opción RFID no está habilitada, el icono aparecerá en gris claro. Si no está instalado, no se mostrará ningún icono.</p>
7	La última configuración cargada se conoce como " Configuración activa ".
8	El medidor del cabezal de impresión se utiliza para mostrar la cantidad de cabezal de impresión que se ha utilizado en relación con la garantía.
9	El medidor de la cinta si utiliza cuando hay una cinta instalada (transferencia térmica).
10	Se mostrará la dirección IP WLAN si la dirección IP está establecida (distinta de cero). También hay un indicador de intensidad de señal junto a la dirección WLAN cuando está instalado.
11	La intensidad de señal WLAN se muestra en dBm cuando está instalado.
12	El canal activo WLAN cuando está instalado.
13	El SSID WLAN cuando está instalado.

Si hay una advertencia que necesita mostrarse durante el estado EN LÍNEA, aparecerá un mensaje en la pantalla. Por ejemplo, "Entrando en el modo de ahorro de energía", "Cabezal de impresión caliente", etc.

Pantalla fuera de línea (inicio)

Cuando se activa el modo FUERA DE LÍNEA en la impresora mediante el botón PAUSE (PAUSAR) , la pantalla muestra *Inicio* (FUERA DE LÍNEA). La esquina derecha del encabezado puede incluir el símbolo de error  en el caso de que haya errores que todavía no han desaparecido.

Mediante los botones de navegación, el usuario puede moverse entre tres opciones:

- **Asistente:** proporciona instrucciones de configuración, recursos web y otros vínculos al sitio web de Printronix.
- **Configuración:** proporciona acceso al sistema de menús de la impresora para la configuración.
- **Calibrar:** realiza la celebración cuando el soporte o la cinta están instalados.



El botón PROGRAMABLE IZQUIERDA "Cancelar datos" está presente cuando hay datos dentro del búfer y está habilitada la opción *System (Sistema) > Control > Cancel Operation (Cancelar operación)*. El botón programable derecha con la etiqueta "Info" mostrará la configuración actual como texto en la pantalla.

Asistente

Si resalta esta categoría (verde) y presiona el botón ENTER (ENTRAR) o el botón FLECHA DERECHA, se seleccionará el asistente con la opción para ejecutar:

- **Configuración de la impresora:** para elegir el idioma de visualización, instale la cinta y el soporte, establezca las opciones del soporte y el sensor, realice la calibración y ejecute un patrón de prueba.
- **Aplicación:** defina la configuración de los menús.
- **Calidad de impresión:** instrucciones para ajustar la impresora mecánicamente y establecer la velocidad de impresión y la intensidad de la impresora.

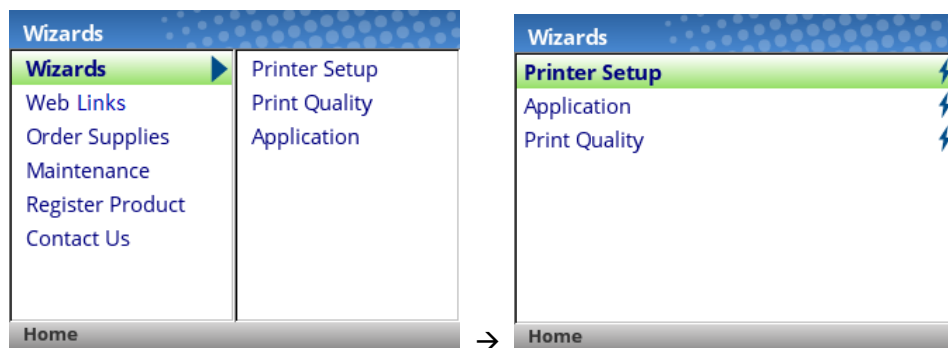

La primera vez que encienda la impresora, se iniciará el Asistente para configuración de la impresora y la configuración se guardará automáticamente en Configuración 1 cuando la operación se complete. Cuando un asistente se utilice de nuevo, el usuario debe guardar su configuración (consulte *Guardar una configuración*).

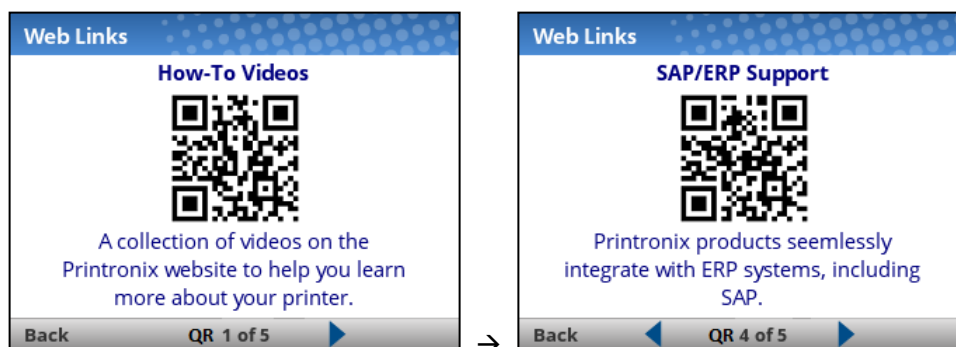

El asistente también tiene códigos de barras QR para las opciones "Vínculos web Links", "Solicitar suministros", "Cargar soporte", etc. Estos códigos de barras QR proporcionan vínculos al sitio web www.PrintronixAutolD.com.

Configuración

El menú *Configuración* contiene dos páginas de ICONOS que se pueden seleccionar mediante los botones de navegación y el botón ENTER (ENTRAR).

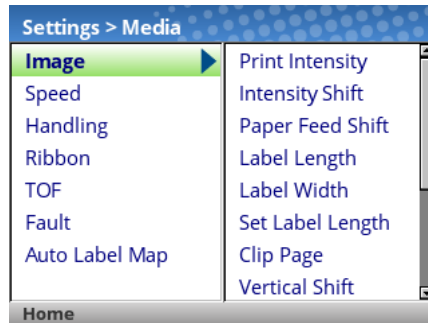

Cuando se selecciona un ICONO, el usuario pasa al nivel Vista en el que la pantalla se divide en dos partes: los submenús a la izquierda y los menús a la derecha. A medida que recorre los submenús con los botones de flecha arriba y abajo, los menús de la derecha cambian para que los usuarios puedan ver rápidamente el contenido del menú.

Para ver el contenido completo de una subsección concreta o editar sus menús, el usuario puede presionar ENTER (ENTRAR) o usar el botón FLECHA DERECHA para entrar en el nivel Edición. Por el contrario, el usuario puede presionar el botón FLECHA IZQUIERDA para regresar a la pantalla anterior.

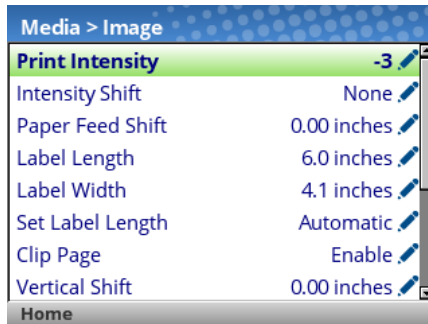

Cuando se encuentra en el nivel Edición, el usuario puede desplazar los menús y sus valores con los botones de flecha arriba o abajo. El usuario puede editar cualquier menú que tenga el icono  presionando el botón ENTER (ENTRAR), cambiando el valor y confirmando el cambio mediante el botón programable "Aplicar". También tiene el botón programable "Cancelar" si el usuario no desea aceptar el cambio.

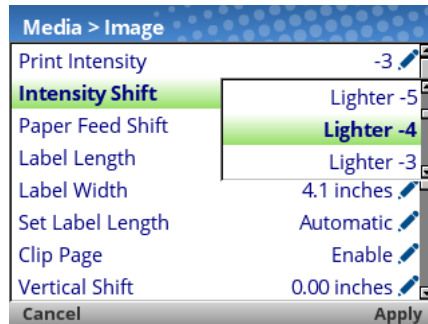

Si el menú tiene un icono de rayo ⚡, se trata de un menú ejecutable, de manera que al presionar el botón ENTER (ENTRAR) se activará una acción concreta (por ejemplo, ejecutar una prueba de impresión, borrar estadísticas).

Calibración



La calibración debe realizarse siempre que se instale un nuevo soporte o cinta o se modifique cualquier parámetro de configuración que afecte a los sensores. Al seleccionar este ICONO de acceso directo y presionar el botón ENTER (ENTRAR), se activará la función Calibración automática, que también está disponible seleccionando *Sensors (Sensores) > Calibrate (Calibrar) > Auto Calibrate (Calibración automática)*.

Error

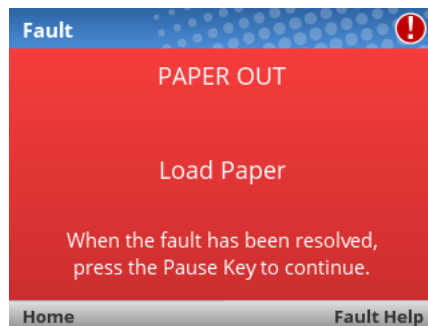
Cuando se produzca errores, se notificará al usuario mostrando la siguiente pantalla. El color rojo se utiliza para indicar claramente que la impresora necesita atención.



Los usuarios pueden seguir las instrucciones de la pantalla o solicitar ayuda adicional con los errores mediante el botón PROGRAMABLE DERECHA "Ayuda para error". Cuando se selecciona la función Ayuda para error, se proporciona al usuario un conjunto de pantallas para ayudarlo a través del proceso.

El usuario también puede realizar la selección mediante el botón PROGRAMABLE IZQUIERDA para ir a la pantalla "Inicio" y, a continuación las secciones  Configuración o  Asistente para ajustar los valores de menú (por ejemplo, cambiar los parámetros del soporte, cargar configuraciones, etc.).

NOTA: El  icono se mostrará en la esquina superior derecha como un recordatorio de que hay un error que necesita eliminarse. Incluso cuando el usuario ha completado todos los pasos necesarios, el icono puede seguir mostrándose. Algunos errores se borran automáticamente en el estado FUERA DE LÍNEA mientras que otros solo se borran cuando se recupera el estado EN LÍNEA.

Trabajo en curso

No hay un indicador de estado o LED para *Trabajo en curso*. Los usuarios sabrán que la impresora está recibiendo datos a través de mensajes en la parte rodeada con un círculo de la pantalla EN LÍNEA como se muestra a continuación.

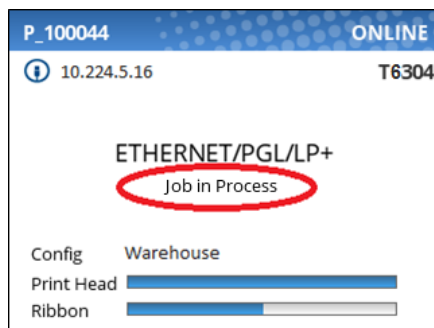

Cuando la impresora se encuentre en el modo FUERA DE LÍNEA y en la pantalla de inicio, aparecerá la etiqueta "Cancelar datos" en el botón PROGRAMABLE IZQUIERDA si hay datos en el búfer cuando la impresora pasa al modo FUERA DE LÍNEA. Si no hay datos en el búfer, la etiqueta del botón PROGRAMABLE IZQUIERDA no mostrará nada. Para que la operación Cancelar datos esté disponible, se debe habilitar el menú *System (Sistema) > Control > Cancel Operation (Cancelar operación)*.

Modos de manipulación del soporte

Antes de cargar el soporte, debe decidir el modo de manipulación del soporte que desea utilizar:

- **Continuo.** Permite imprimir en el soporte y enviar el trabajo de impresión fuera delante de la impresora. Cuando se instale el rebobinador por lotes interno opcional, use "Continuo".
- **Banda de separación.** Permite imprimir en el soporte y enviarlo fuera hasta que el búfer de impresión esté vacío. Luego coloca el borde posterior de la última etiqueta sobre la barra de separación para su eliminación.
- **Exfoliación.** Cuando se instala el rebobinador de exfoliación interno opcional, la impresora imprime y pela las etiquetas troqueladas del revestimiento sin ayuda del usuario. El revestimiento de las etiquetas se enrolla en el rebobinador. La impresora presenta la etiqueta impresa y espera a que el usuario la retire antes de imprimir la siguiente (impresión bajo demanda). Aparecerá el mensaje "Retirar etiqueta" para recordarle que retire la etiqueta antes de poder imprimir la siguiente..
- **Cortar.** Cuando se instala el cortador de soportes opcional, la impresora corta automáticamente el soporte después de imprimir cada etiqueta o puede cortar el soporte después de que se haya impreso un número específico de etiquetas utilizando el comando de corte de Emulación IGP activa.

Una vez que haya decidido el modo, configure la impresora.

Cargar el soporte y la cinta

NOTA: En esta sección se describen los procedimientos para cargar diferentes tipos de soporte y cinta. También puede consultar las instrucciones de la propia impresora, que se encuentran en una etiqueta dentro de la cubierta de soportes.

PRECAUCIÓN No toque el cabezal de impresión ni los componentes eléctricos bajo el ensamblaje de dicho cabezal. La descarga de energía electrostática que se acumula en la superficie del cuerpo humano u otras superficies puede dañar o destruir el cabezal de impresión o los componentes electrónicos utilizados en este dispositivo.

PRECAUCIÓN No cierre la cubierta pivotante sin el material de etiquetas instalado entre el cabezal de impresión y la platina, ya que los residuos en dicha platina pueden dañar el cabezal de impresión.

IMPORTANTE Las etiquetas adhesivas que NO se apoyan sobre el revestimiento pueden atascar la impresora. Esto puede hacer que la etiqueta se desprenda del revestimiento. Los bordes expuestos pueden adherirse a las guías de etiquetas y los rodillos dentro de la impresora.

Si se queda sin etiquetas durante la impresión, no apague la impresora mientras vuelve a cargar las etiquetas, ya que puede perder datos.

Carga de la cinta

Para soportes térmicos directos (no se requiere cinta), vaya a la sección "Cargar soportes".

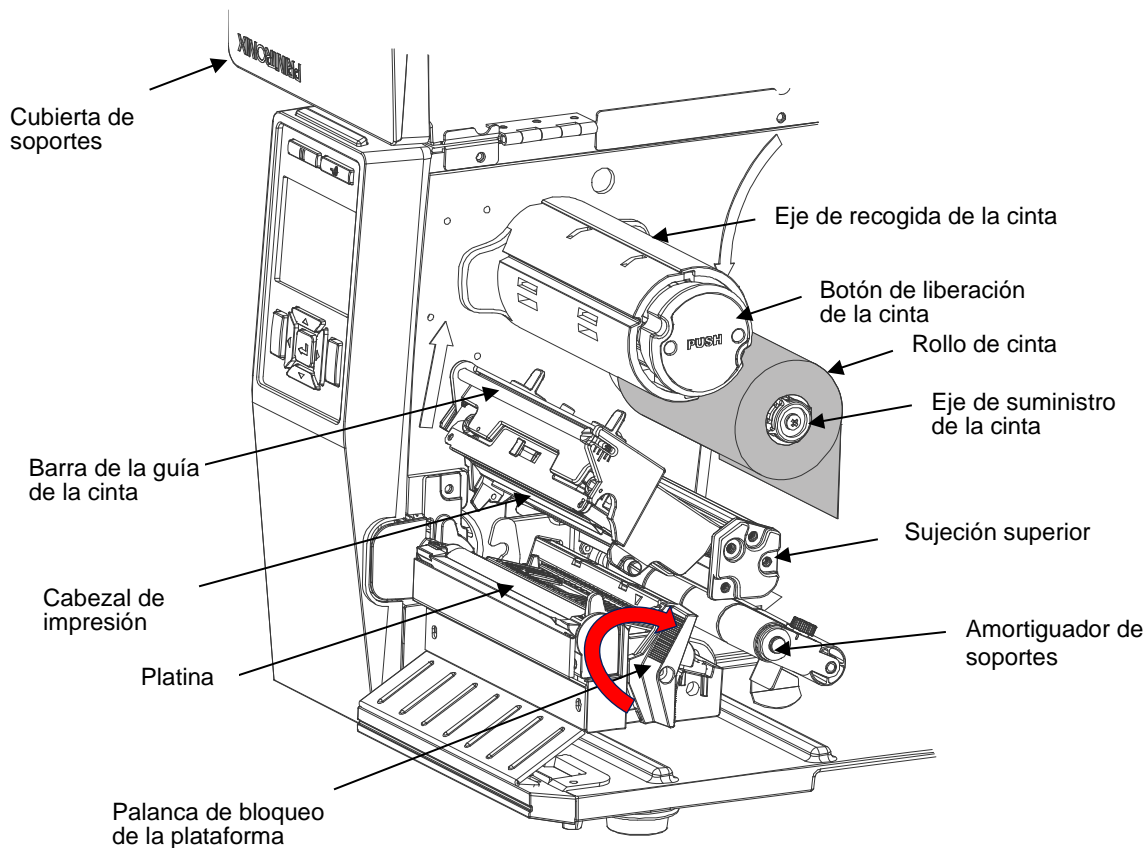

IMPORTANTE Limpie el cabezal de impresión, el rodillo de la platina y los sensores de soportes cada vez que cambie la cinta. Consulte la sección *Limpiar el cabezal de impresión, el rodillo de la platina y los sensores y el amortiguador de soportes*.

IMPORTANTE NO pulse el botón de liberación de la cinta cuando esté colocando la cinta. El botón de liberación de la cinta se utiliza para quitar la cinta usada.

1. Levante la cubierta de soportes.
2. Deslice el rollo de cinta en el eje de suministro de cinta hasta que quede a ras con la pestaña.
3. Abra la plataforma giratoria girando la palanca de bloqueo de la plataforma completamente en sentido horario hasta que dicha plataforma oscile hacia arriba.
4. Pase la cinta entre el soporte superior y el amortiguador de soportes y luego a través del espacio abierto entre el cabezal de impresión y la platina.
5. Coloque la cinta en el eje de recogida de cinta. Mantenga la cinta lisa y sin arrugas. Enrolle la cinta entre 3 y 5 vueltas en el sentido de las agujas del reloj en el eje de recogida de la cinta hasta que quede suave y bien estirada y apretada, de manera que no se deslice sobre el eje de recogida cuando este se gire hacia la derecha.

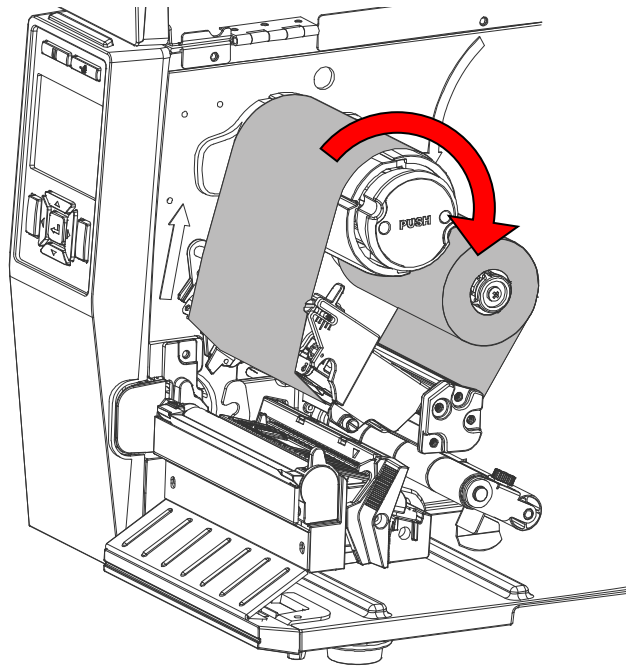

Retirada de la cinta utilizada

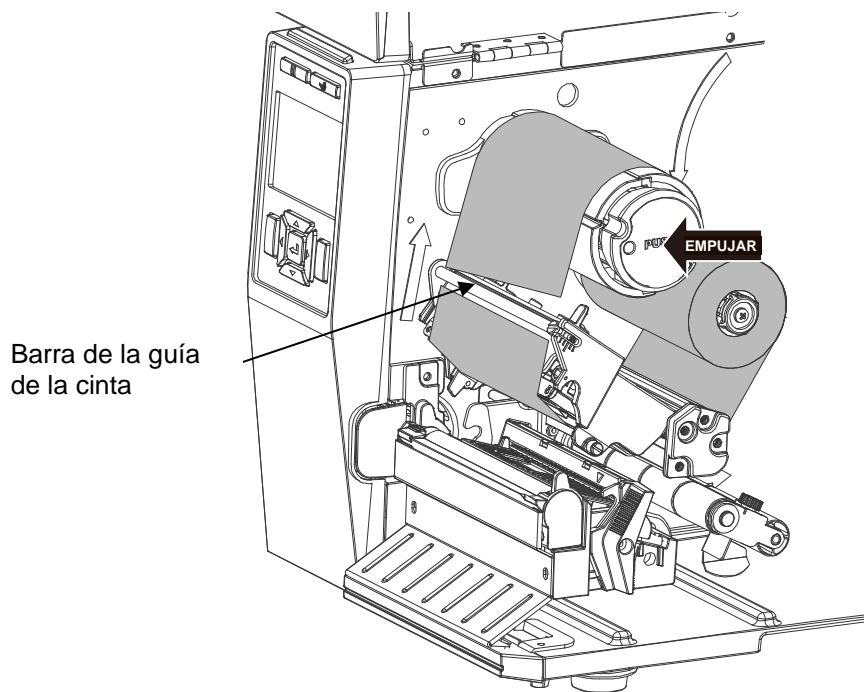

1. Rompa la cinta entre la barra de guía de la cinta y el eje de recogida de la cinta.
2. Presione el botón de liberación de la cinta y deslice la cinta hacia afuera del eje de recogida de la cinta.

Carga de soportes

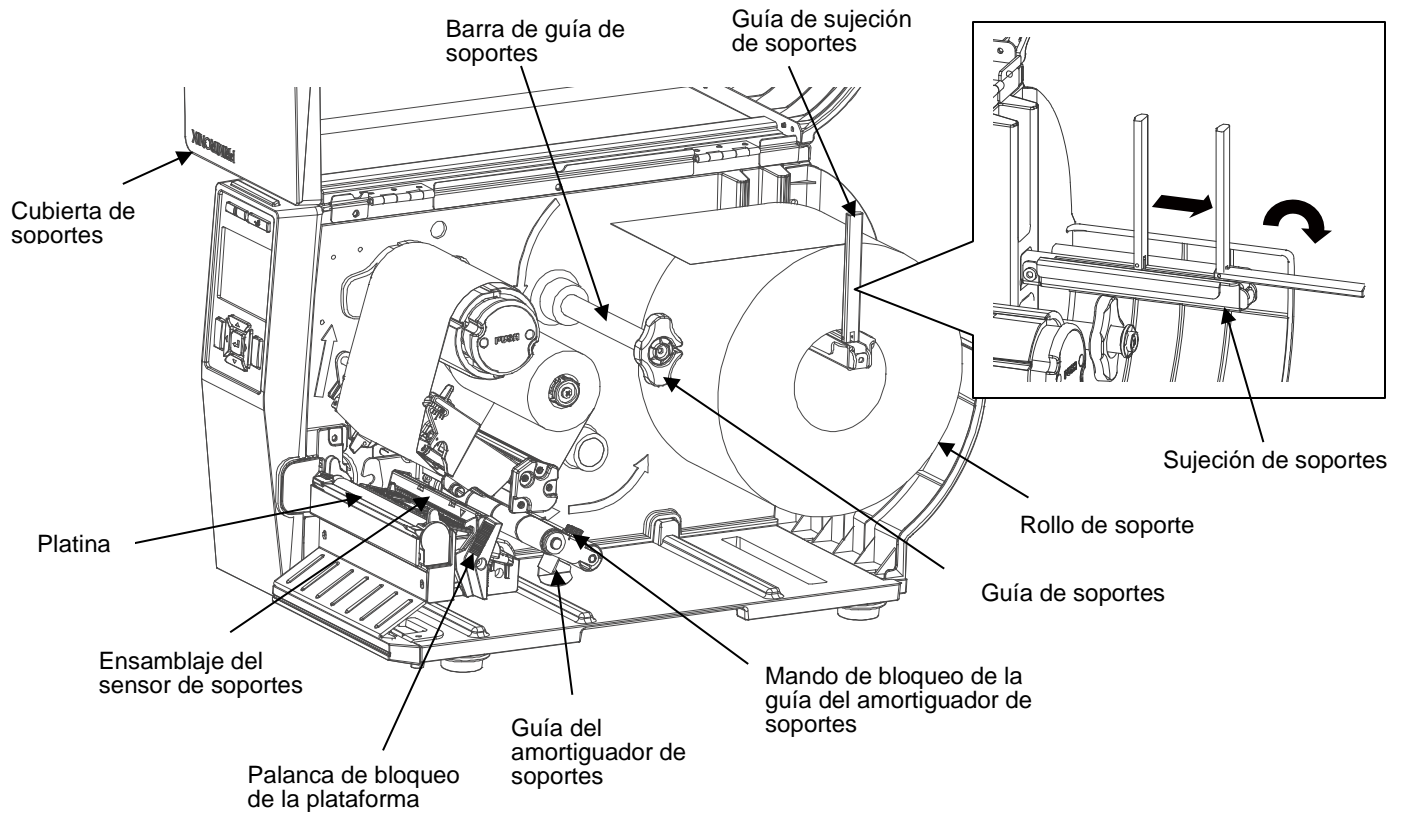

1. Deslice la guía de sujeción de soportes hacia afuera hasta el final de dicha sujeción (como se muestra).
2. Coloque el rollo del soporte en la sujeción y deslice dicho rollo hasta que quede a ras con la pared lateral de la impresora.
3. Deslice la guía de sujeción de soportes contra el rollo del soporte para evitar el desplazamiento horizontal.
4. Pase el soporte por encima de la barra de guía de soportes debajo del amortiguador de soportes y a través del ensamblaje del sensor de soportes. A continuación, deslice la guía de la barra de soportes ligeramente contra el borde exterior del soporte.
5. Ahora guíe el soporte por debajo de las guías de soportes internas y externas ubicadas detrás de la platina. Ajuste la guía externa sobre el borde exterior del soporte.

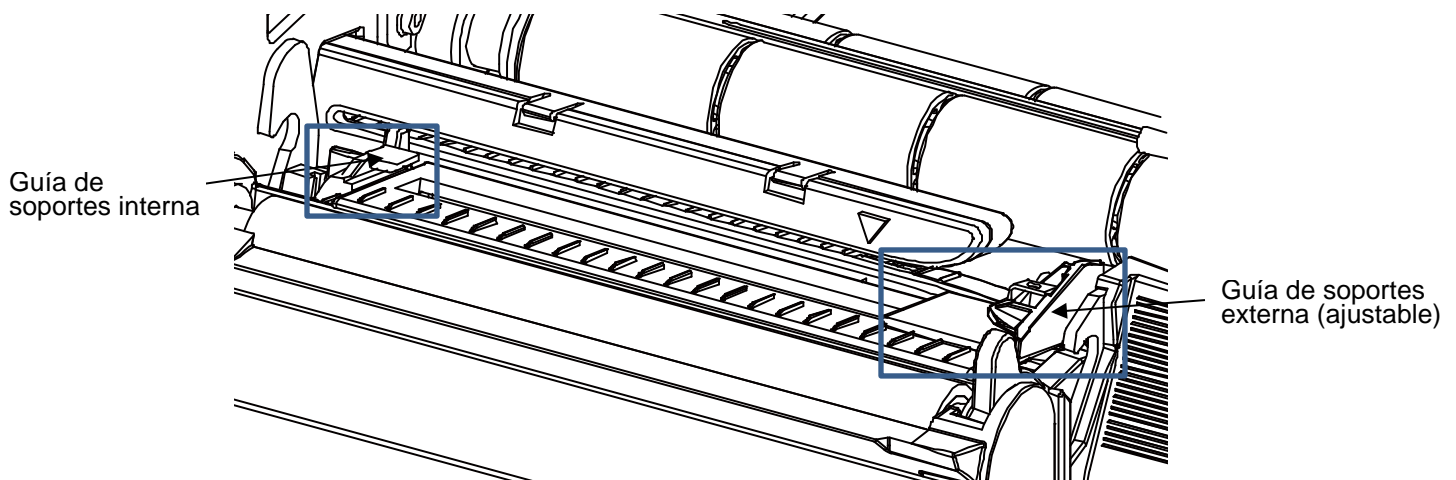

6. La cinta y la etiqueta de ilustración de carga de soportes (que se muestra a continuación) se encuentran en el interior de las cubiertas del soporte de todos los modelos de impresoras T6000e de 4 y 6 pulgadas de ancho.

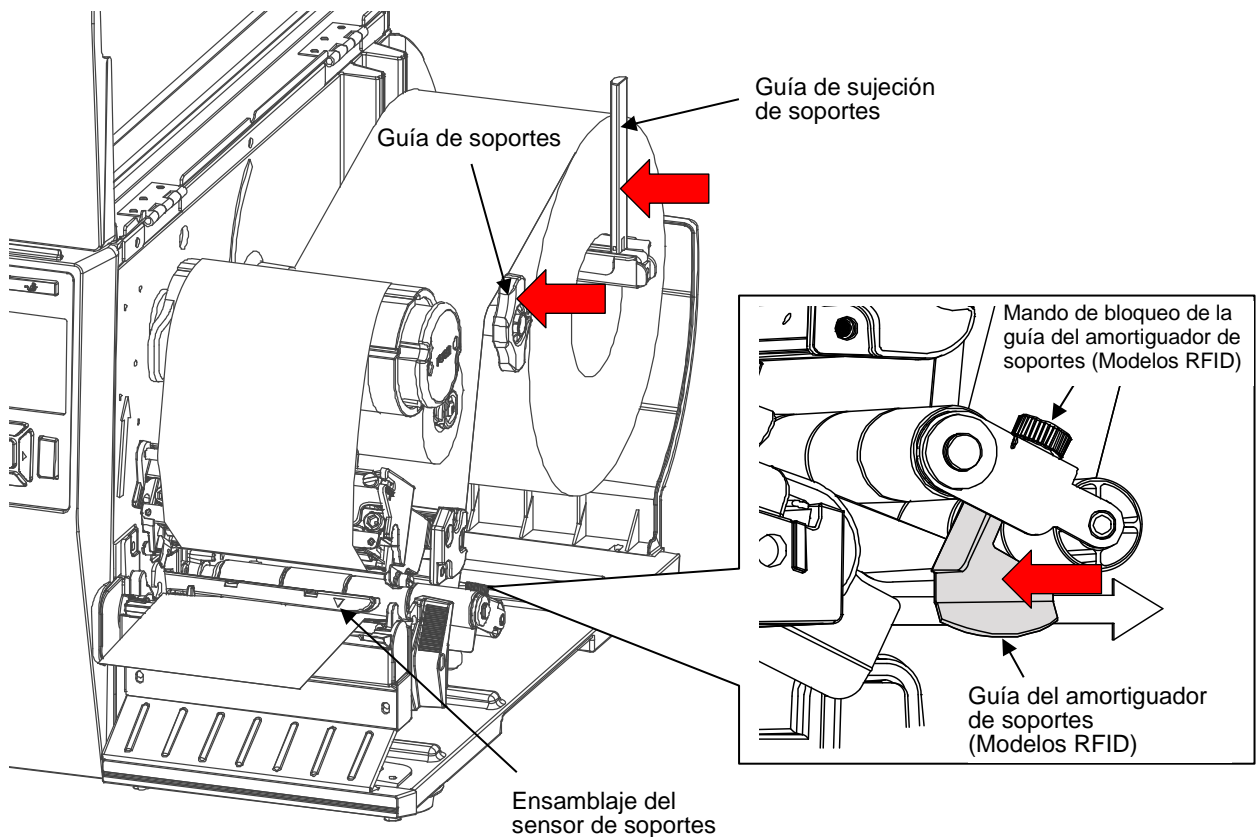
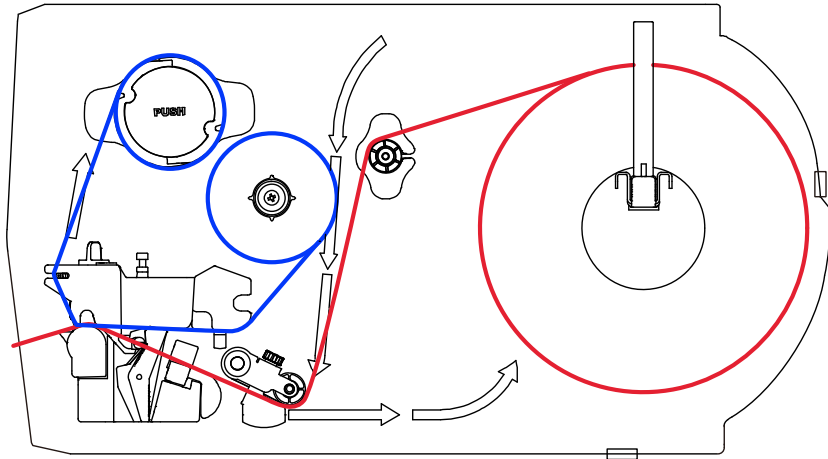

7. Solo para modelos RFID: gire el mando de bloqueo de la guía del amortiguador en sentido contrario a las agujas del reloj lo suficiente para deslizar la guía de ancho del soporte; no lo gire más.
8. Solo para modelos RFID: coloque la guía de ancho de soportes ligeramente contra el borde exterior del soporte instalado y apriete el mando de bloqueo girándolo hacia la derecha.
9. Deslice el conjunto del sensor de soportes de forma que los sensores de soportes se coloquen en la trayectoria de los indicadores de la longitud de etiquetas deseado (espacios del revestimiento, muescas, orificios o marcas negras) del soporte. Observe que el modelo de 4" tiene un conjunto de sensor que detecta espacios, muescas, orificios y marcas negras, mientras que el modelo de 6" tiene dos ensamblajes independientes, uno incorporado para detectar solo espacios, muescas o agujeros y otro externo para detectar solo marcas negras.

NOTA: La ubicación del sensor se indica mediante una marca de triángulo ▽ en la carcasa del sensor.

La impresora cuenta con sensores de soportes que detectan la posición de inicio del formulario en los soportes con indicadores de longitud de etiqueta (espacios, muescas, orificios o marcas negras). Estos sensores también detectan cuando existe una condición Sin papel. Para conocer más detalles y configuraciones, consulte la sección "Posicionar los sensores de soportes".

- Para un modelo con una anchura de 4"

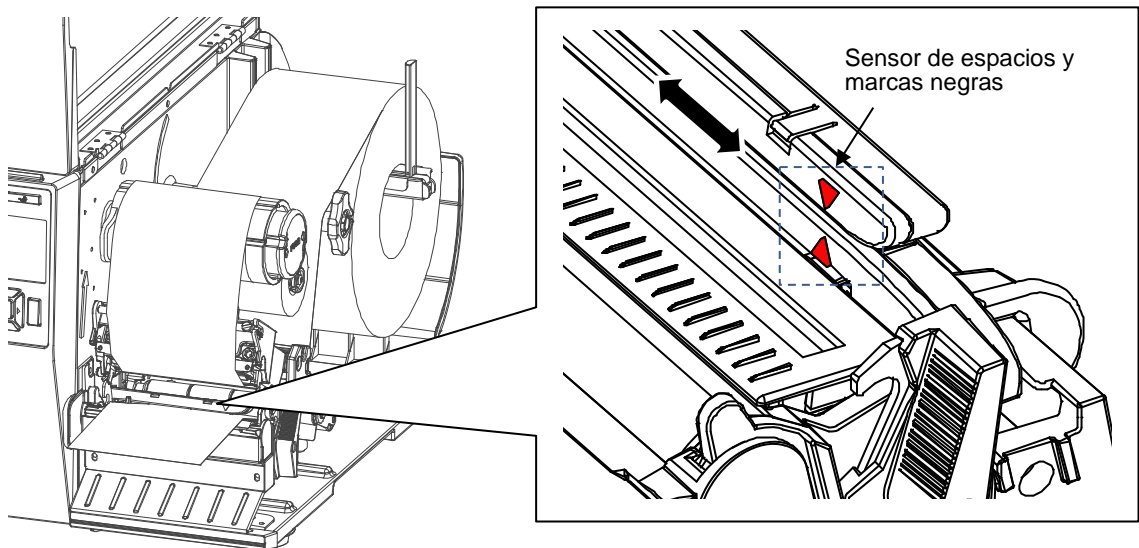

- Para un modelo con una anchura de 6"

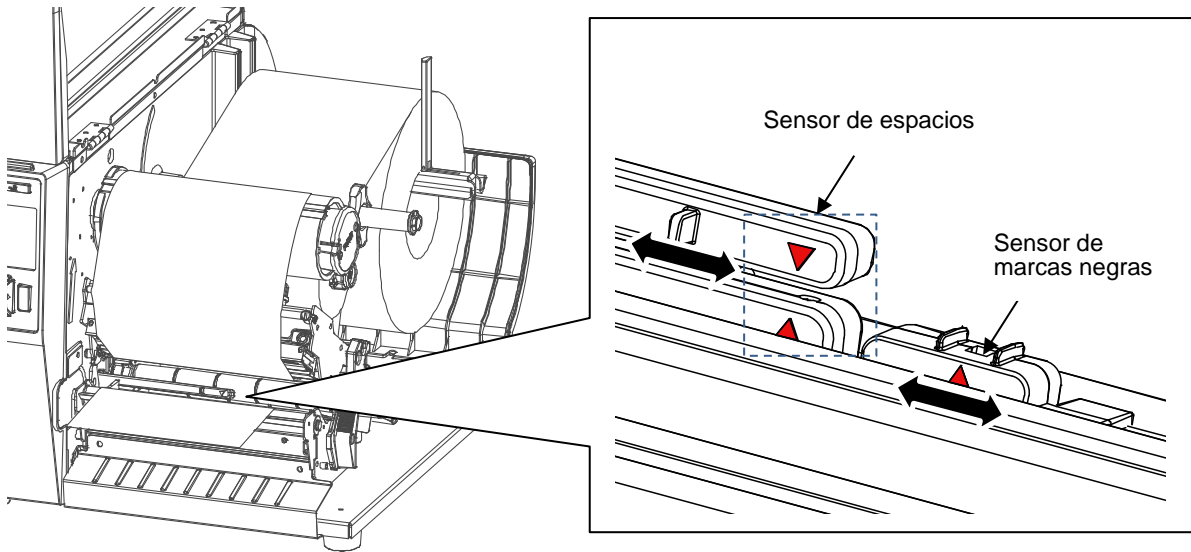

10. Cierre la plataforma giratoria empujando hacia abajo de los lados derecho e izquierdo de dicha plataforma.. Asegúrese de que los seguros están perfectamente accionados.

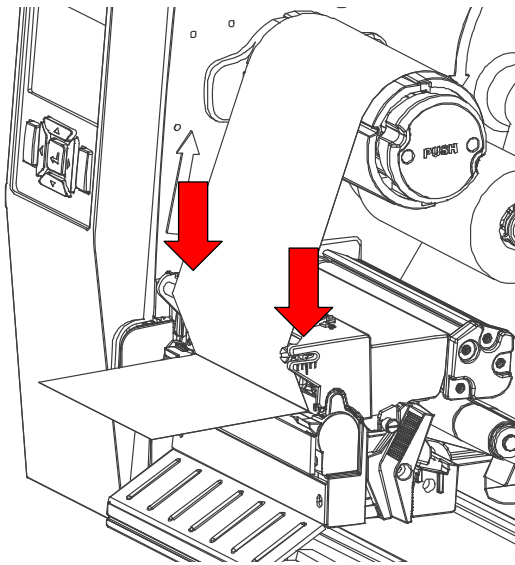

11. Baje la cubierta de soportes.

Ajustes de impresión

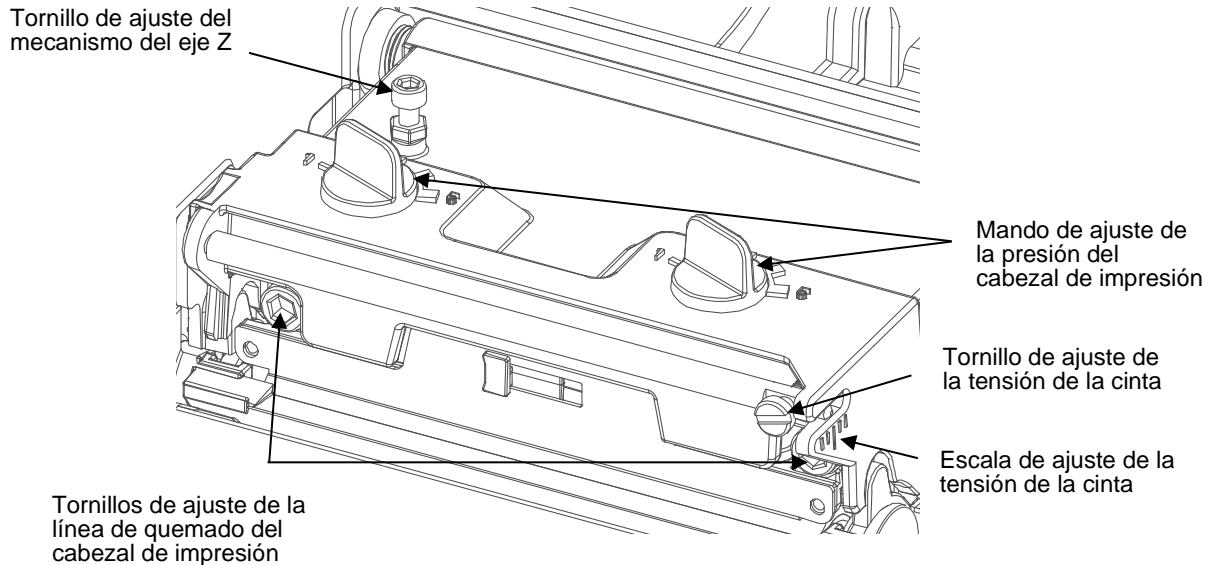

Ajuste de la presión del cabezal de impresión

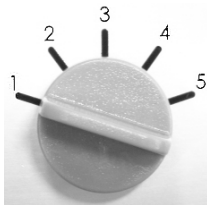

Cada mando de ajuste de la presión del cabezal de impresión cuenta con 5 niveles de ajuste. Dado que la alineación del papel de la impresora se encuentra en el lado izquierdo, las diferentes anchuras de soporte necesitan presiones diferentes para realizar la impresión de forma correcta. Por lo tanto, puede ser necesario ajustar ambos mandos de presión para obtener la mejor calidad de impresión. Por ejemplo, si la anchura de la etiqueta es de 4", regule ambos mandos de ajuste de presión del cabezal de impresión al mismo nivel. Si la etiqueta tiene una anchura menor que 2", aumente la presión del cabezal de impresión de la parte izquierda rotando el mando de ajuste en el sentido de las agujas del reloj y disminuya la presión del lado derecho rotando el mando de ajuste en el sentido de las agujas del reloj al nivel 1.

Tornillo de ajuste de la tensión de la cinta

El tornillo de ajuste de la tensión de la cinta tiene las posiciones de ajuste 0 a 5. Dado que la alineación de la cinta de la impresora se encuentra en el lado izquierdo del mecanismo, los diferentes anchos de soporte o cinta necesitan diferentes tensiones para realizar la impresión de forma correcta. Por lo tanto, puede ser necesario ajustar el mando de tensión de la cinta para obtener la mejor calidad de impresión.

Tornillos de ajuste de la línea de quemado del cabezal de impresión

Los tornillos de ajuste de la línea de quemado del cabezal de impresión se utilizan para ajustar con precisión la calidad de impresión dependiendo del grosor del soporte. Al girar los mandos, se ajusta la línea de quemado del cabezal de impresión hacia delante o hacia detrás en lo que respecta al rodillo de la bandeja.

La línea de quemado del cabezal de impresión está ajustada de manera predeterminada para soportes de impresión con fines generales (papel normal y grosor del papel menor que 0,20 mm). En general, no se requerirá el ajuste de la línea de quemado del cabezal de impresión. Si la calidad de impresión es mala, primero intente cambiar la velocidad de impresión, la intensidad de impresión, la presión del cabezal de impresión o el ajuste del mecanismo del eje Z.

IMPORTANTE: Si los mandos de ajuste de la línea de quemado del cabezal de impresión se ajustan de forma incorrecta, es posible que imprima con una mala calidad de impresión y se pueden producir daños en la impresora. Proceda con precaución.

Si utiliza un papel con un grosor superior a 0,20 mm y la calidad de impresión no es buena, es posible que la línea de quemado del cabezal de impresión no esté en posición correcta. Para mejorar la calidad de impresión, aumente la presión del cabezal o ajuste los mandos en el sentido de las agujas del reloj para mover la línea de quemado del cabezal de impresión hacia la dirección de salida del papel y, a continuación, imprima de nuevo. Continúe ajustando la posición de la línea de quemado y realice impresiones de prueba hasta que la imagen impresa sea nítida.

Tornillo de ajuste del mecanismo del eje Z

Si la configuración del mando de ajuste del cabezal de impresión del lado izquierdo se ha establecido en 5 (el índice de presión más alto) y las arrugas o la mala calidad de impresión no se pueden evitar, puede girar el tornillo de ajuste del mecanismo del eje Z para realizar el ajuste. Consulte el siguiente capítulo para obtener más información.

Ajuste preciso del mecanismo para evitar arrugas en la cinta

Se han realizado todas las pruebas pertinentes a esta impresora antes de la entrega. No deben aparecer arrugas en la cinta de los soportes en los casos de aplicaciones de impresión con fines generales. Las arrugas en la cinta están relacionadas con el grosor del soporte, el equilibrio de la presión del cabezal de impresión, las características de la película de la cinta, el ajuste de oscuridad de impresión, etc. Si aparecen arrugas en la cinta, siga las instrucciones que se indican a continuación para ajustar los componentes de la impresora.

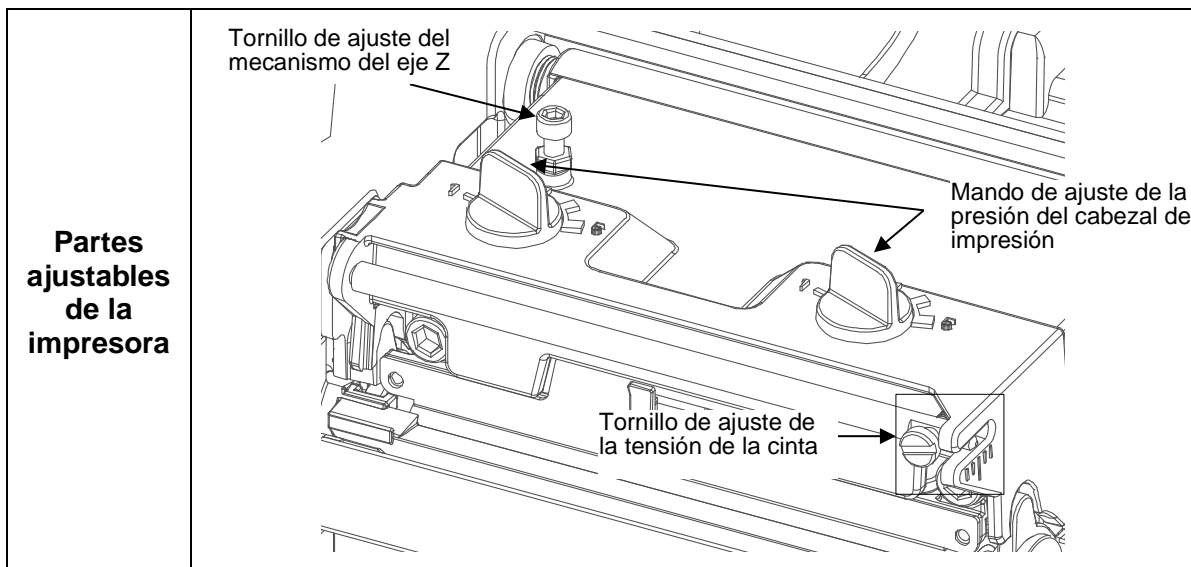

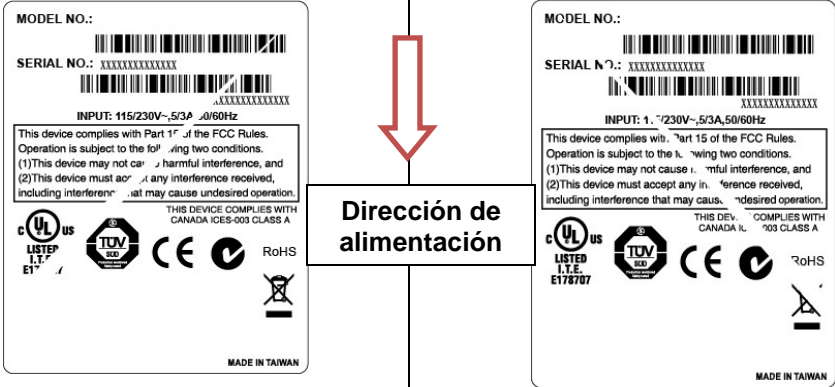
Síntoma	1. Aparecen arrugas desde la parte inferior izquierda de la etiqueta hasta la parte superior derecha (" / ")	2. Aparecen arrugas desde la parte inferior derecha de la etiqueta hasta la parte superior izquierda (" \ ")
Ejemplo de arruga	 <p data-bbox="836 556 998 619">Dirección de alimentación</p>	
	<p data-bbox="402 760 906 840">Si la arruga de la etiqueta comienza desde la parte inferior izquierda hasta la parte superior derecha, realice el siguiente ajuste.</p> <ol data-bbox="402 840 906 1585" style="list-style-type: none"> <li data-bbox="402 840 906 976">1. Gire el tornillo de ajuste de la tensión de la cinta en el sentido de las agujas del reloj hasta la posición "2" o "1". A continuación, compruebe que hayan desaparecido las arrugas. <li data-bbox="402 976 906 1134">2. Disminuya el nivel 1 de la configuración del mando de ajuste de presión del cabezal de impresión del lado derecho de cada ajuste y, a continuación, vuelva a imprimir la etiqueta para comprobar si la arruga ha desaparecido. <li data-bbox="402 1134 906 1291">3. Si la configuración del mando de ajuste de la presión del cabezal de impresión del lado derecho se ha establecido en el índice 1 (el índice de menor presión), aumente la presión del cabezal de impresión del lado izquierdo. <li data-bbox="402 1291 906 1585">4. Si el mando de ajuste de la presión del cabezal de impresión del lado izquierdo se ha establecido en 5 (el índice de mayor presión) y no puede evitar que aparezca alguna arruga, gire ambos mandos hasta el nivel 1 y, a continuación, gire el tornillo de ajuste del mecanismo del eje Z en el sentido de las agujas del reloj unos grados e imprima de nuevo para ajustar de forma precisa la distribución de la presión del cabezal de impresión. 	<p data-bbox="906 760 1396 840">Si la arruga de la etiqueta comienza desde la parte inferior derecha hasta la parte superior izquierda, realice el siguiente ajuste.</p> <ol data-bbox="906 840 1396 1585" style="list-style-type: none"> <li data-bbox="906 840 1396 976">1. Gire el tornillo de ajuste de la tensión de la cinta en sentido contrario a las agujas del reloj hasta la posición "4" o "5". A continuación, compruebe que hayan desaparecido las arrugas. <li data-bbox="906 976 1396 1134">2. Disminuya el nivel 1 de la configuración del mando de ajuste de presión del cabezal de impresión del lado izquierdo de cada ajuste y, a continuación, vuelva a imprimir la etiqueta para comprobar si la arruga ha desaparecido. <li data-bbox="906 1134 1396 1585">3. Si el nivel del mando de ajuste de la presión del cabezal de impresión del lado izquierdo se ha establecido en el índice 1 (el índice más bajo), aumente la presión del cabezal de impresión del lado derecho.
	<p data-bbox="402 1606 1031 1648">Nota para el tornillo de ajuste del mecanismo del eje Z:</p> <ul data-bbox="402 1648 1396 1921" style="list-style-type: none"> <li data-bbox="402 1648 1396 1690">- Como ajuste predeterminado de fábrica, el tornillo del eje Z se gira en sentido contrario a las agujas del reloj hasta el final de la rosca. <li data-bbox="402 1690 1396 1753">- Gire el tornillo de ajuste del mecanismo del eje Z en el sentido de las agujas del reloj hasta que el mando toque el mecanismo para realizar el primer ajuste. <li data-bbox="402 1753 1396 1806">- Si la arruga sigue apareciendo, gire el tornillo de ajuste del mecanismo del eje Z en el sentido de las agujas del reloj 1/4 de círculo cada vez para realizar el ajuste <li data-bbox="402 1806 1396 1921">- Si la dirección de la arruga cambia de "/" a "\" al ajustar el tornillo de ajuste del mecanismo del eje Z, gírelo en el sentido contrario a las agujas del reloj para evitar que aparezcan arrugas. 	

Limpiar la impresora

Dependiendo del soporte utilizado, la impresora puede acumular residuos (polvo del soporte, adhesivos, etc.) como consecuencia de la impresión normal. Para mantener la máxima calidad de impresión, debe eliminar estos residuos limpiando la impresora periódicamente.

ADVERTENCIA Coloque el conmutador de alimentación de la impresora en la posición **O** (apagado) antes de realizar cualquier tarea de limpieza. Deje el cable de alimentación conectado para mantener la impresora conectada a tierra y reducir el riesgo de daños electrostáticos.

IMPORTANTE Cuando la impresora está apagada, se perderán las configuraciones de menú que se cambiaron y no se guardaron y todos los datos de impresión que queden en el búfer de impresión. Para evitar la pérdida de cambios recientes en el menú, consulte *Guardar una configuración*.

- PRECAUCIÓN**
- No lleve anillos u otros objetos metálicos mientras limpia cualquier área interna de la impresora.
 - Use solo los agentes de limpieza recomendados en esta sección. El uso de otros productos de limpieza puede dañar la impresora y anular su garantía.
 - No rocíe ni gotee soluciones de limpieza líquidas directamente en la impresora. Aplique la solución en un paño limpio que no suelte pelusas y, a continuación, aplique el paño humedecido a la impresora.
 - No utilice aire comprimido en el interior de la impresora, ya que puede meter el polvo y la suciedad en los sensores y otros componentes críticos.
 - Use solo una aspiradora con una boquilla y una manguera que sean conductoras y estén conectadas a tierra para drenar la acumulación de electricidad estática.
 - Todas las referencias en estos procedimientos para el uso de alcohol isopropílico requieren que se utilice un contenido de alcohol isopropílico del 99 % o más para reducir el riesgo de corrosión por humedad en el cabezal de impresión.

Limpeza externa

Limpie las superficies exteriores con un paño limpio y sin pelusas. Si es necesario, use un detergente suave o una solución de limpieza para escritorios.

Limpeza interna

Limpie el interior de la impresora quitando la suciedad y las pelusas con una aspiradora, como se describe anteriormente, o use un cepillo con cerdas suaves no metálicas.

Limpiar el cabezal de impresión, el rodillo de la platina y los sensores y el amortiguador de soportes

NOTA: Aunque el cabezal de impresión, el rodillo de la platina, los sensores de soportes y el amortiguador de soportes se enumeran individualmente en estos procedimientos de limpieza, los residuos y el adhesivo de estos componentes pueden, a la larga, desplazarse al área del cabezal de impresión y, por lo tanto, deben limpiarse y examinarse cada vez que se limpia el cabezal de impresión y en el orden mostrado.

Limpeza del cabezal de impresión

A medida que usa la impresora, el cabezal de impresión se va ensuciando con residuos de cinta y adhesivos de etiquetas que pueden producir una calidad de impresión deficiente. Mantener el cabezal de impresión limpio ayudará a mantener su vida útil.

- **Agente de limpieza:** limpie el cabezal de impresión con un lápiz de limpieza para cabezales de impresión original de Printronix o una toallita con alcohol isopropílico.
- **Programación:** limpie el cabezal de impresión cada vez que instale un nuevo rollo de cinta (modo de impresión de transferencia térmica) o cuando instale un nuevo rollo o caja de soportes (modo de impresión térmica directa).

ADVERTENCIA Si acaba de imprimir, deje que transcurra un minuto para que el cabezal de impresión se enfríe para evitar quemaduras por el contacto con dicho cabezal.

- PRECAUCIÓN**
- Evite que el cabezal de impresión sufra daños electrostáticos tocando con las manos una parte no pintada de la carcasa de la impresora o utilizando una muñequera antiestática conectada a tierra con la carcasa de la impresora.
 - No utilice objetos duros, afilados o abrasivos para eliminar residuos del cabezal de impresión.
 - No toque la superficie del elemento calentador del cabezal de impresión con las manos para evitar la corrosión de dicho cabezal. Si se produce un contacto accidental de la piel con la superficie del elemento, se debe realizar inmediatamente después una limpieza completa con un lápiz de limpieza para cabezales de impresión o con una toallita con alcohol isopropílico.
 - En la superficie del elemento calentador no se debe producir ningún tipo de condensación para evitar la corrosión.
- Gire la palanca de bloqueo de la plataforma azul hacia la derecha para abrir dicha plataforma y retire el soporte y la cinta, si están instalados.
 - Limpie el cabezal de impresión frotando suavemente una toallita con alcohol isopropílico o la punta de fieltro de un lápiz de limpieza para cabezales de impresión en el área marrón clara de los cabezales calentadores. Deje que el cabezal de impresión se seque durante un minuto antes de volver a cargar la cinta o el soporte.

NOTA: Incluso después de una limpieza a fondo con un lápiz de limpieza para cabezales de impresión o una toallita con alcohol, es posible que aún vea impresiones con huecos o rayas. Esto puede ser el resultado de la resina de la cinta cocida que puede ser difícil de eliminar cuando no se realizan los ciclos de limpieza normales. Intente usar una tarjeta de limpieza de impresora térmica de 4" de ancho y 6" de largo, NP TSCCC-4-15. Cuando utilice una tarjeta de limpieza, siga las instrucciones del embalaje.

Limpeza del rodillo de la platina

Las partes de las etiquetas, el polvo del soporte y los residuos de adhesivo de la platina pueden degradar la calidad de impresión y causar huecos en la imagen de la etiqueta.

- **Agente de limpieza:** use una toallita con alcohol isopropílico o una pequeña cantidad de alcohol isopropílico en un paño limpio para limpiar el rodillo de la platina.
- **Programación:** limpie el rodillo de la platina cada vez que limpie el cabezal de impresión.

Limpie el rodillo de la platina retirando primero con la mano cualquier parte de la etiqueta de su superficie. Luego, use una toallita con alcohol isopropílico o un paño limpio humedecido con alcohol isopropílico para eliminar cualquier resto de polvo de papel, residuo o adhesivo de las etiquetas. El rodillo de la platina se puede girar hacia adelante a mano para acceder y a toda la superficie y limpiarla.

NOTA: A pesar de que desconectar la alimentación del motor de la platina, se percibirá cierta resistencia al girar la platina.

- Revise el rodillo de la platina en busca de cortes, hendiduras y marcas que puedan causar huecos en la imagen impresa. Este tipo de daño normalmente requiere la sustitución del rodillo de platina.

Limpieza del sensor de soportes

Los sensores de soportes superior e inferior deben limpiarse para garantizar una detección fiable por parte de las opciones Parte superior del formulario y Falta de papel.

PRECAUCIÓN No utilice alcohol isopropílico, disolventes ni agentes abrasivos para limpiar el sensor de soportes inferior, ya que pueden dañar la cubierta de la lente del sensor.

- **Agente de limpieza:** use un cepillo con cerdas suaves no metálicas o una aspiradora, como se describe anteriormente, para eliminar el polvo del papel.

NOTA: Se puede usar una toallita con alcohol isopropílico o un lápiz de limpieza para cabezales de impresión para quitar el adhesivo de las etiquetas del sensor superior.

- **Programación:** limpie los sensores de soportes cada vez que limpie el cabezal de impresión.
1. Cepille o aspire el polvo o los residuos del sensor superior e inferior.

Limpieza del amortiguador de soportes

El amortiguador de soportes y sus guías de ancho de soporte (consulte la sección *Limpieza del sensor de soportes*) pueden acumular partes de etiquetas, adhesivo y residuos de polvo de papel que pueden impedir el guiado adecuado de las etiquetas.

- **Agente de limpieza:** use una toallita con alcohol isopropílico alcohol isopropílico en un paño limpio.
 - **Programación:** limpie el amortiguador de soportes y sus guías de ancho cada vez que limpie el cabezal de impresión.
2. Limpie el amortiguador de soportes girándolo hacia la izquierda y retire cualquier parte de etiqueta de su superficie inferior. A continuación, use una toallita con alcohol isopropílico o un paño limpio humedecido con alcohol isopropílico para eliminar todos los residuos y el adhesivo restantes del amortiguador y sus guías interior y exterior.

IMPORTANTE Todo el adhesivo debe retirarse por completo para evitar que las futuras etiquetas troqueladas se desprendan accidentalmente de su revestimiento.

3 Configuraciones

Información general







En este capítulo se proporciona información sobre:





- Configuración, almacenamiento, modificación y configuraciones de impresión.
- Estructura de la configuración.
- Parámetros de menú y configuración



Organización de la configuración

En esta sección se mostrará cómo se organizan los menús de configuración bajo los iconos en la sección Configuración.

Pantalla nº 1		
Configuración rápida  Soporte Sensores Aplicación Configuraciones Usuario administrador	Soporte  Imagen Velocidad Manipulación Cinta Parte superior del formulario Errores Asignación automática de etiquetas	Sensores  Control Calibrar Diagnósticos
Sistema  Control Energy Star Vista de archivos en memoria flash Edición de archivos en memoria flash Vista de archivos en SD ¹ Edición de archivos en SD ¹ Administración de la impresora GPIO ³	E/S del host  Control Centronics ⁶ IEEE-1284 ⁶ USB Serie	Red  Control Ethernet ⁸ WLAN ⁷ Parámetros de WLAN ⁷ EAP WLAN ⁷ Fecha ⁷

Pantalla nº 2		
Aplicación  <ul style="list-style-type: none"> Control Configuración de PS/PDF³ Configuración de IPDS⁴ Configuración de TN 5250⁵ Configuración de PGL ... MGL Configuración de LP+ Configuración de la serie P... Fuentes 	RFID⁹  <ul style="list-style-type: none"> Control Calibración de etiqueta Parámetros de calibración Parámetros de chip RFID Herramientas de perfilado Diagnósticos Estadísticas 	Validador¹⁰  <ul style="list-style-type: none"> Control Clasificación Escáner Diagnósticos Estadísticas
Herramientas  <ul style="list-style-type: none"> Pruebas de impresión Diagnósticos Estadísticas Acerca de 	Configuraciones  <ul style="list-style-type: none"> Control Personalizado 	

NOTAS:

- ¹ Los submenús relacionados con la tarjeta SD solo se mostrarán cuando la tarjeta SD esté instalada.
- ² La sección GPIO se incluirá cuando esté instalada la opción GPIO.
- ³ PS/PDF aparece cuando *System (Sistema) > Control > Program Select (Selección de programa)* se establezca en PS/PDF.
- ⁴ IPDS se puede activar cuando *System (Sistema) > Control > Program Select (Selección de programa)* se establezca en IPDS/PGL..MGL.
- ⁵ TN 5250 aparece cuando *System (Sistema) > Control > Program Select (Selección de programa)* se establezca en TN5250.
- ⁶ Paralelo es una opción y estos submenús solo se incluyen cuando está instalada la opción Paralelo.
- ⁷ WLAN es una opción y estos submenús solo se incluyen cuando está instalada la opción WLAN.
- ⁸ El menú Ethernet no está disponible si la opción WLAN está instalada a menos que se conecte un cable Ethernet en el encendido.
- ⁹ RFID solo está disponible cuando la opción RFID está instalada. Consulte el *Manual de referencia de etiquetado RFID* para obtener información sobre estos menús.
- ¹⁰ El validador solo está disponible cuando está instalada la opción ODV. Consulte el *Manual del usuario del validador de datos en línea* para obtener información sobre estos menús.

Desbloquear el Panel de control

Presione el botón FLECHA ARRIBA y el botón FLECHA ABAJO simultáneamente para desbloquear el Panel de control. Este paso es necesario para guardar cualquier configuración.

Contraseña olvidada

Si olvidó la contraseña para salir del Modo seguro, póngase en contacto con el equipo de soporte técnico de Printronix para obtener más ayuda para desbloquear la impresora.

Establecer los parámetros de configuración de la impresora

Los parámetros de configuración se establecen desde el panel de control y se almacenan en la memoria flash de la impresora. Los parámetros definen cómo responderá la impresora a las señales de comando e interfaz del equipo principal.

La sección Configuración  es donde se encuentra el conjunto completo de menús o los parámetros de configuración. El sistema de menús T6000e tiene los tres niveles de profundidad siguientes: ICONO, Vista y Edición.

El nivel ICONO. El nivel superior del sistema de menús se conoce como el nivel de ICONO y consta de dos pantallas, como se muestra a continuación. El sombreado verde muestra el icono actual seleccionado. Los botones de flecha se utilizan para seleccionar diferentes iconos (e incluso moverse entre pantallas).



IMPORTANTE Los iconos VALIDADOR y RFID es de color gris para indicar que estas opciones no están instaladas. Cuando un icono está coloreado en gris, no se puede seleccionar.

Cuando el icono de la derecha está resaltado, el usuario debe presionar ↵ ENTER (ENTRAR) para pasar al nivel Vista.

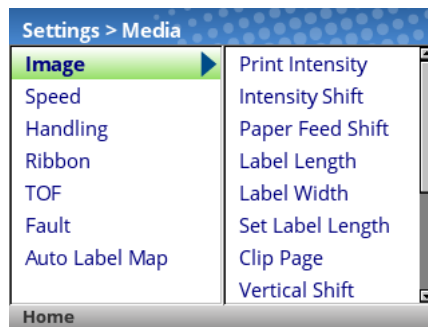

El nivel Vista. El 2º nivel del sistema de menús se conoce como el nivel Vista y está dividido en el lado izquierdo y el lado derecho. En el lado izquierdo hay submenús, y a la derecha están los menús reales o los parámetros de configuración. Los botones de flecha Arriba y Abajo se moverán a diferentes submenús (resaltados en verde) y el lado derecho mostrará una vista previa de los parámetros de configuración disponibles para ese submenú.

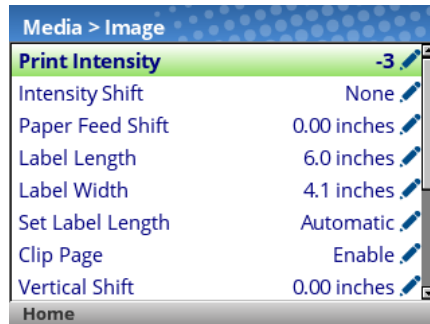

Cuando el submenú correcto está resaltado, el usuario puede presionar ↵ ENTER (ENTRAR) o el botón ENTER (ENTRAR) o el botón FLECHA DERECHA para pasar al nivel Edición. Del mismo modo, el usuario puede usar el botón FLECHA IZQUIERDA para regresar al nivel ICONO.

El nivel Edición. El último nivel del sistema de menús se conoce como el nivel Edición y contiene todos los parámetros de configuración para un submenú determinado. El usuario puede desplazarse por los menús mediante los botones de flecha arriba y abajo para ver los valores de configuración actuales.



Para los menús que tienen el icono de edición , el usuario puede modificar el valor presionando el botón \downarrow ENTER (ENTRAR) para entrar en el **modo Edición**. Si el menú tiene un icono de rayo , se trata de un menú ejecutable, de manera que al presionar el botón ENTER (ENTRAR) se activará una acción concreta (por ejemplo, ejecutar una prueba de impresión, borrar estadísticas). Si el menú no tiene ningún icono, entonces es un menú de solo lectura y la pulsación del botón ENTER (ENTRAR) no tendrá ningún efecto.

IMPORTANTE Al entrar en el modo Edición, puede aparecer el mensaje "CONMUTADOR DE ENTRADA BLOQUEADO". En este caso, el usuario no podrá entrar en el modo Edición hasta que el panel se desbloquee. Para desbloquear la configuración, presione los botones de flecha ARRIBA+ABAJO simultáneamente hasta que aparezca el mensaje "CONMUTADOR DE ENTRADA DESBLOQUEADO".

En el modo Edición, dependiendo del tipo de menú, se le puede dar al usuario un menú desplegable de opciones o recorrer de corma cíclica un conjunto de números con un asterisco junto al valor actual. En los casos en que se deben introducir números grandes, cadenas o direcciones IP de red, se mostrará un teclado virtual en el que los usuarios pueden ir a diferentes caracteres o números. En los siguientes ejemplos se muestra el modo Edición con un menú desplegable y un teclado virtual.

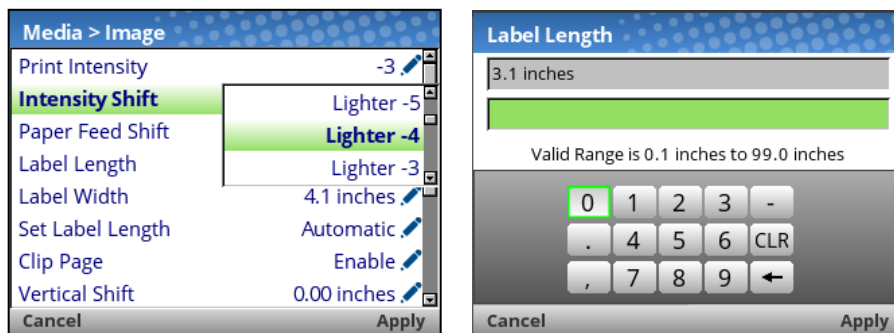

Cuando los usuarios se encuentran en el Modo Edición, pueden cambiar a un nuevo valor presionando el botón \downarrow ENTER (ENTRAR) o usando el botón PROGRAMABLE DERECHA para "Aplicar". Del mismo modo, los usuarios pueden salir del modo Edición sin realizar ninguna modificación al menú mediante el botón PROGRAMABLE IZQUIERDA para "Cancelar" la operación.

Para los menús con un icono de acción , el usuario puede ejecutar la acción concreta presionando el botón \downarrow ENTER (ENTRAR). Para los menús sin ningún icono, estos son menús de solo lectura y no se pueden modificar.

IMPORTANTE Algunas operaciones de menú confidenciales requieren que el usuario confirme que desea continuar. Por ejemplo, las operaciones de menú que borran los registros, eliminan la configuración, eliminan archivos, etc. En estos casos, aparecerá un mensaje en la pantalla pidiéndoles que confirmen presionando "ACEPTAR" con uno de los botones programables.



Los usuarios pueden volver al nivel Vista presionando el botón FLECHA IZQUIERDA o ir a la pantalla de menús de inicio mediante el botón PROGRAMABLE IZQUIERDA con etiqueta "Inicio".

NOTA: El cambio de los valores de menú como se describe en esta sección solo cambia la configuración actual. La configuración actual se almacena en memoria DRAM y está vigente solo mientras la impresora está encendida. Para almacenar una configuración de forma permanente en la memoria FLASH, consulte *Guardar una configuración* en la siguiente sección.

Guardar una configuración

Cuando realiza un cambio en los menús de configuración, los cambios residen en la configuración actual guardada en la memoria DRAM. La configuración actual está vigente mientras la impresora esté encendida.

Si desea guardar la configuración de forma permanente en la memoria FLASH, tiene dos opciones:

- Guarde la configuración siguiendo las instrucciones de la función **Guardar automáticamente** cuando regrese al estado EN LÍNEA.
- Seleccione el icono  Configuraciones bajo  Configuración y guarde la configuración con *Configs (Configuraciones) > Control > Save Config (Guardar configuración)*.

De forma predeterminada, la impresora tiene una configuración de fábrica. Puede guardar hasta ocho configuraciones diferentes para cumplir los requisitos exclusivos del trabajo de impresión. Mediante la sección *Configs (Configuraciones) > Control*, puede guardar, cargar, imprimir, eliminar y elegir qué configuración estará activa al encender la impresora.

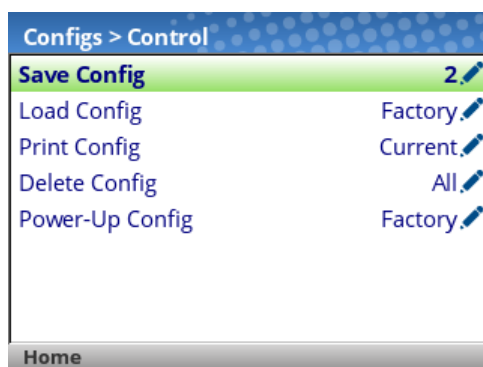

Guardar configuración automáticamente

Si realiza cualquier cambio en los elementos de menú de configuración actuales y no los guarda manualmente mediante el menú *Configs (Configuraciones) > Control > Save Config (Guardar configuración)*, se le pedirá que guarde los cambios justo antes de colocar la impresora en el estado EN LÍNEA con la pantalla que se muestra a continuación.

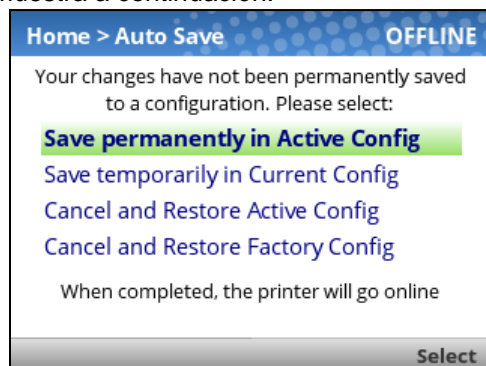

La **configuración activa** se define como la configuración para el encendido o la última configuración guardada. Existen tres casos posibles con esta elección dependiendo del estado de la impresora:

- Si la configuración activa es una de las ocho configuraciones definidas por el usuario, dicha configuración se guardará y se convertirá en la configuración para el encendido.

- Si la configuración activa es la configuración de fábrica, la impresora guardará la configuración en la primera configuración libre (sin guardar) y convertirá esa configuración abierta en la configuración para el encendido.
- La configuración activa es la configuración de fábrica y no hay configuraciones libres (sin guardar), entonces se informará al usuario mediante un mensaje y se le pedirá que guarde los cambios manualmente. La impresora volverá a la pantalla de inicio.

La **configuración actual** es la configuración almacenada en la memoria DRAM. Si el usuario selecciona esta opción, la configuración no se guardará en la memoria FLASH permanentemente, sino que seguirá estando activa.

El usuario también tiene la posibilidad de cancelar los cambios cargando la configuración activa o la **configuración de fábrica**.

Una vez realizada la selección, el usuario volverá al estado EN LÍNEA automáticamente.

Asignar nombres a las configuraciones

Puede especificar un nombre de 15 caracteres que se puede utilizar para hacer referencia una configuración mediante la sección *Configs (Configuraciones) > Custom (Personalizar)*. El nombre que introduzca para una configuración se utilizará siempre dentro de la sección Configuraciones . Los nombres se pueden borrar mediante el menú *Configs (Configuraciones) > Custom (Personalizar) > Reset Cfg Names (Restablecer nombres de configuración)*.

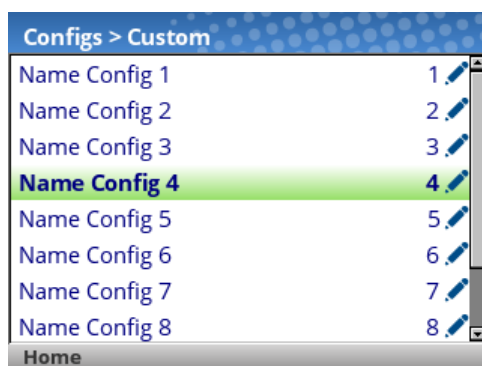

Cuando se selecciona una configuración para asignar un nombre, se proporciona un teclado virtual al usuario para que especifique el nombre que desee. Los botones de navegación se pueden utilizar para buscar caracteres el botón ENTER (ENTRAR) se puede utilizar para seleccionarlos. Cuando la cadena esté completa, el usuario debe usar el botón PROGRAMABLE DERECHA etiquetada como "Aplicar".

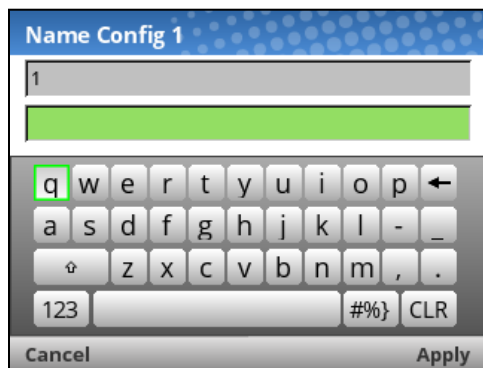

Cargar una configuración

Puede especificar cualquiera de las nueve configuraciones (1-8 o Fábrica) para cargar en la memoria DRAM mediante el menú *Configs (Configuraciones) > Control > Load Config (Cargar configuración)*. Si la configuración seleccionada no se ha guardado, aparecerá el mensaje "LA CONFIGURACIÓN NO EXISTE" en el panel para advertir al usuario.

Especificar una configuración de encendido

Puede especificar cualquiera de las nueve configuraciones (1-8 o Fábrica) como la configuración de encendido mediante el menú *Configs (Configuraciones) > Control > Power-Up Config (Configuración de encendido)*. Si la configuración seleccionada no se ha guardado, aparecerá el mensaje "LA CONFIGURACIÓN NO EXISTE" en el panel para advertir al usuario.

Modificar una configuración guardada

Las configuraciones se pueden modificar y guardar (actualizar) con la frecuencia que se desee. Puede cargar la configuración que prefiera mediante *Configs (Configuraciones) > Control > Load Config (Cargar configuración)*, cambiar el menú o los parámetros de configuración que le interesen y usar la función Guardar automáticamente o regresar al menú *Configs (Configuraciones) > Control > Save Config (Guardar configuración)* para guardar los cambios.

Ver la configuración actual

La configuración actual se puede ver fácilmente en el panel de control seleccionando el botón PROGRAMABLE DERECHA que tiene la etiqueta "Información" en la pantalla de inicio. Esto proporcionará la misma información en una copia impresa de configuración, excepto que se puede ver en el panel de control.

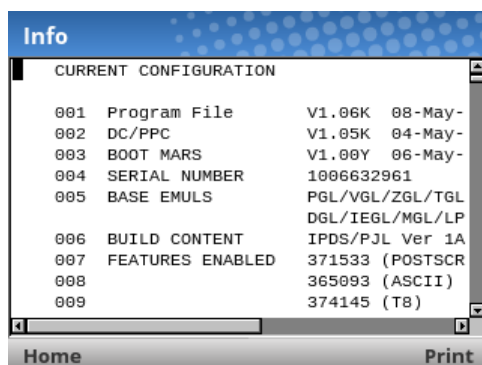

The screenshot shows a terminal window titled "Info" with a blue header. The main content is a list of configuration parameters under the heading "CURRENT CONFIGURATION". The parameters are listed in a table-like format with three columns: ID, Name, and Value. At the bottom of the screen, there are two buttons: "Home" and "Print".

ID	Name	Value
001	Program File	V1.06K 08-May-
002	DC/PPC	V1.05K 04-May-
003	BOOT MARS	V1.00Y 06-May-
004	SERIAL NUMBER	1006632961
005	BASE EMULS	PGL/VGL/ZGL/TGL DGL/IEGL/MGL/LP
006	BUILD CONTENT	IPDS/PJL Ver 1A
007	FEATURES ENABLED	371533 (POSTSCR
008		365093 (ASCII)
009		374145 (TB)

Como se puede ver en la imagen, el usuario puede desplazarse a través de los valores de configuración e imprimir la configuración mediante el botón PROGRAMABLE DERECHA que tiene la etiqueta "Imprimir".

Imprimir una configuración

Le recomendamos que imprima y almacene todas las configuraciones guardadas para futuras referencias. La impresión proporciona una lista de los parámetros que se establecieron cuando configuró la impresora. La configuración se puede imprimir mediante el menú *Configs (Configuraciones) > Control > Print Config (Imprimir configuración)*. Ese menú tiene las siguientes opciones:

- Actual (es la opción predeterminada)
- Fábrica
- Encendido
- Todas
- Configuraciones guardadas 1-8

4 *Diagnósticos y solución de problemas*

Pruebas de la impresora

Se realiza una secuencia de pruebas automáticas durante el encendido de la impresora. Si se detectan errores en ese momento, se muestra un mensaje de error.

Antes de colocar la impresora en su entorno operativo, ejecute patrones de prueba para garantizar el funcionamiento correcto y la calidad de impresión. La impresora tiene una serie de pruebas que le permiten comprobar el funcionamiento correcto de la misma y la calidad de impresión.

Puede invocar los distintos patrones de prueba desde el menú *Tools (Herramientas) > Print Tests*

(*Imprimir pruebas*). Para más información, consulte *Herramientas* .

Situaciones comunes de solución de problemas

Ocasionalmente, se producen situaciones que requieren alguna habilidad para resolver problemas. En esta sección se enumeran las posibles situaciones de problemas y las posibles soluciones. Si bien no se abordan todas las situaciones posibles aquí, es posible que encuentre útiles algunas de estas sugerencias. Póngase en contacto con un técnico de servicio cualificado si tiene problemas que persisten o no se tratan en esta sección.

Interfaz

La impresora no funcionará correctamente con un cable conectado incorrectamente o si se ha instalado un cable de interfaz incorrecto. Si el cable es sospechoso, póngase en contacto con Printronix o con su representante de servicio autorizado.

Cuando la impresora se enciende por primera vez, restablecerá automáticamente los parámetros predeterminados de comunicación. Los parámetros se enumeran en la siguiente tabla:

PARÁMETRO	VALOR PREDETERMINADO
Baudios	9600
Bits de datos	8
Paridad	NINGUNA
Bits de parada	1

Los ajustes de configuración de la interfaz de la impresora pueden especificarse desde el panel de control.

Control la calidad de impresión

Son tres factores que tienen el mayor efecto en la calidad de impresión:

- La cantidad de calor aplicado por el cabezal de impresión (intensidad de impresión)

- La velocidad a la que se mueve el soporte debajo del cabezal de impresión (velocidad de impresión)
- La cantidad de presión del cabezal de impresión.

Por ejemplo, el soporte térmico directo de bajo costo suele tener temperaturas de reacción muy altas, lo que significa que se necesita mucho calor para obtener una imagen clara. Las cintas de resina y los soportes de película pueden requerir una mayor intensidad de impresión para obtener una imagen de calidad.

La impresora proporciona diferentes maneras de aumentar el calor:

- Haciendo que la impresora funcione más lenta cambiando la velocidad de impresión a través del host o del menú *Media (Soporte) > Speed (Velocidad)*.
- Estableciendo la intensidad de impresión en un valor más alto con la función Intensidad de impresión, a la que se accede mediante el host o a través del menú *Media (Soporte) > Image (Imagen)*. Esto hace que se transfiera más calor al soporte, lo que genera una imagen más oscura.
- La intensidad de la impresión se puede ajustar aún más con la función Cambio de intensidad, a la que se accede a través del menú *Media (Soporte) > Image (Imagen)*, lo que permite que la configuración real alcance un máximo de 20.

El ajuste correcto de la presión del cabezal de impresión afectará a la calidad de impresión. Para ajustar la presión, gire el mando de ajuste de la presión del cabezal de impresión (consulte *Figure 1*). Para más información, consulte *Ajuste de la presión del cabezal de impresión*.

Además, el cabezal de impresión debe limpiarse con frecuencia para garantizar que no se acumula material extraño en dicho cabezal y que no interfiere en la transferencia de calor. Si aparecen manchas, huecos o líneas blancas en el formulario impreso, el cabezal de impresión debe limpiarse con un lápiz de limpieza para cabezales (consulte *Figure 1*).

La limpieza debe realizarse de forma rutinaria cada vez que instale una nueva cinta (modo de transferencia térmica) o cuando instale un nuevo soporte (modo térmico directo).

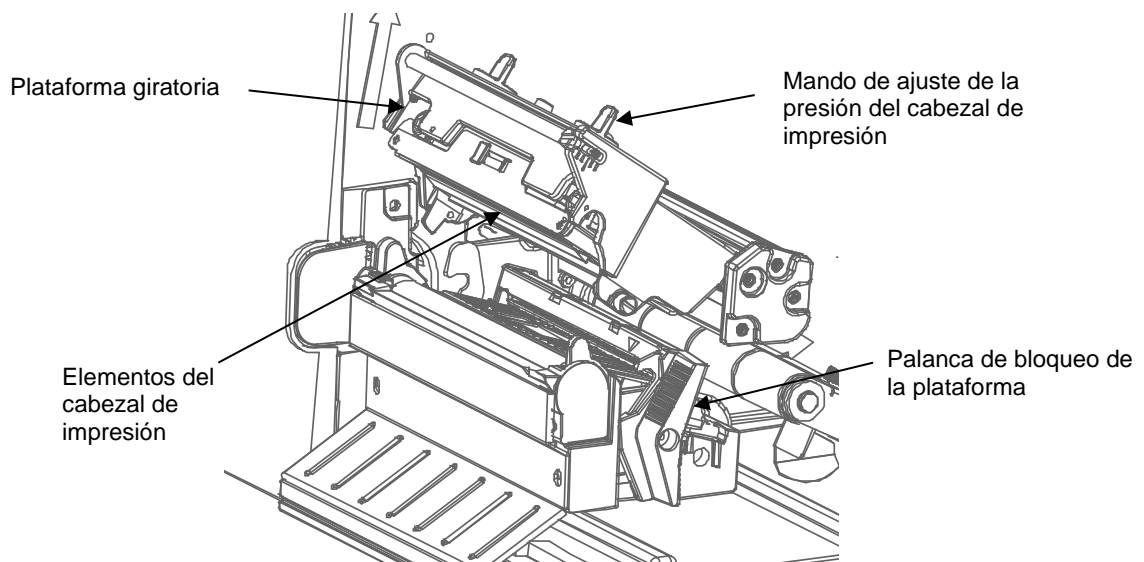

Figure 1 Limpieza del cabezal de impresión que determina el desgaste de esta

Los signos más comunes de un cabezal de impresión desgastado son rayas verticales fijas que son siempre del mismo tamaño y se encuentran en el mismo lugar en la copia impresa. Para determinar si las rayas verticales están provocadas por un cabezal de impresión desgastado, siga estos métodos:

1. Limpie el cabezal de impresión a fondo con el lápiz de limpieza para cabezales de impresión. Pruebe de nuevo para ver si aparecen rayas verticales.
2. Retire el cabezal de impresión y examínelo para ver si tiene signos de contaminación o daños, tales como rasguños, abolladuras u otras marcas en el área de color marrón claro que contiene los elementos de calentamiento. Límpielo e instálelo y, a continuación, vuelva a probarlo para ver si hay rayas verticales.
3. Cargue un rollo de soporte alternativo. Pruebe de nuevo para ver si aparecen rayas verticales.
4. Cargue un rollo de cinta alternativo. Pruebe de nuevo para ver si aparecen rayas verticales.

Si después de realizar todas estas pruebas todavía ve rayas verticales fijas, debe reemplazar el cabezal de impresión.

Reemplazar el cabezal de impresión

1. Coloque el conmutador de alimentación de la impresora en la posición O (apagado).

ADVERTENCIA Desenchufe siempre el cable de alimentación de la impresora o de la toma de corriente antes de llevar a cabo cualquier procedimiento de instalación. Si no desconecta la alimentación, podría sufrir lesiones y dañar el equipo. Cuando corresponda, se le indicará que conecte la alimentación.

2. Desenchufe el cable de alimentación de la impresora o la fuente de alimentación de CA.
3. Quite la cinta y el soporte (por ejemplo, papel, etiquetas o material de archivo).



Figura 2 Apertura de la plataforma giratoria

PRECAUCIÓN La grasa de las manos puede dañar el área marrón clara (elementos de calentamiento) del cabezal de impresión. No toque el área marrón clara cuando manipule el conjunto del cabezal de impresión.

4. Abra la plataforma giratoria empujando la palanca de bloqueo de la plataforma hasta que dicha plataforma oscile hacia arriba.

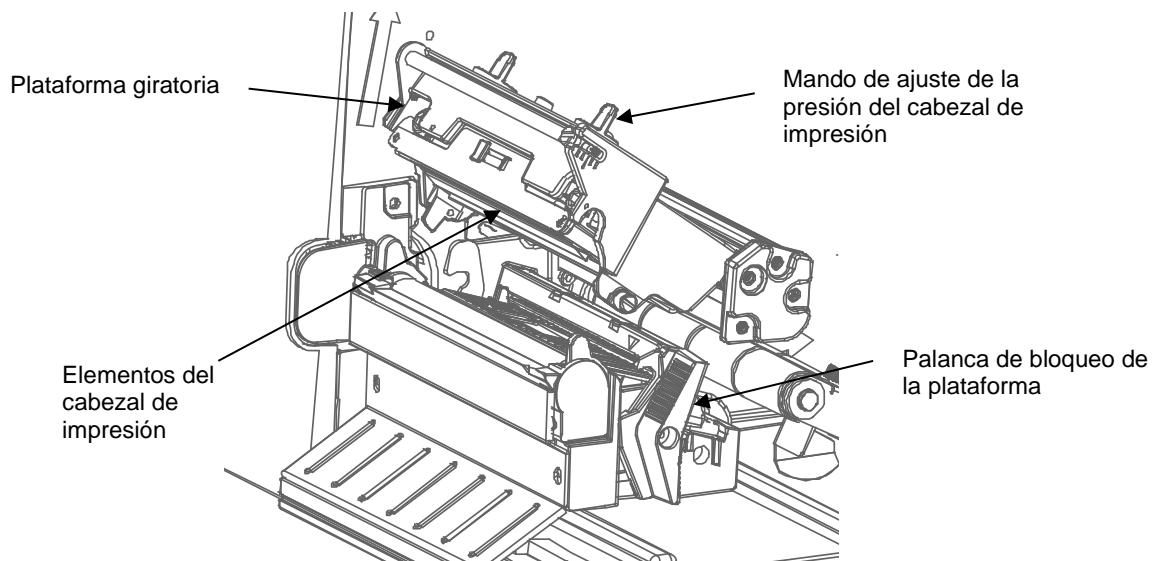

Figura 3 Sustitución del conjunto del cabezal de impresión

PRECAUCIÓN Para evitar daños electrostáticos en los componentes electrónicos, conéctese a tierra tocando una parte sin pintar de la carcasa de la impresora antes de manipular e instalar el cabezal de impresión.

5. Toque una parte sin pintar de la carcasa de la impresora antes de tocar el cabezal de impresión.
6. Empuje la pestaña de liberación del ensamblaje del cabezal de impresión hacia la derecha para liberar el conjunto del cabezal de impresión.
7. Empuje la pestaña de liberación hacia abajo en el conjunto de cables de alimentación y retire el cable del conjunto del cabezal de impresión.
8. Utilice la pestaña para quitar el conjunto del cable del controlador del cabezal de impresión del conjunto del cabezal de impresión.
9. Coloque el nuevo conjunto del cabezal de impresión debajo de la plataforma giratoria y conecte el controlador del cabezal de impresión y los conjuntos de cables de la fuente de alimentación.
10. Deslice el conjunto del cabezal de impresión hacia arriba en la plataforma giratoria hasta que los broches de retención lo dejen encajado en su lugar. Asegúrese de que los conjuntos de cables no invadan la trayectoria del soporte o la cinta.

Restaurar el funcionamiento de la impresora

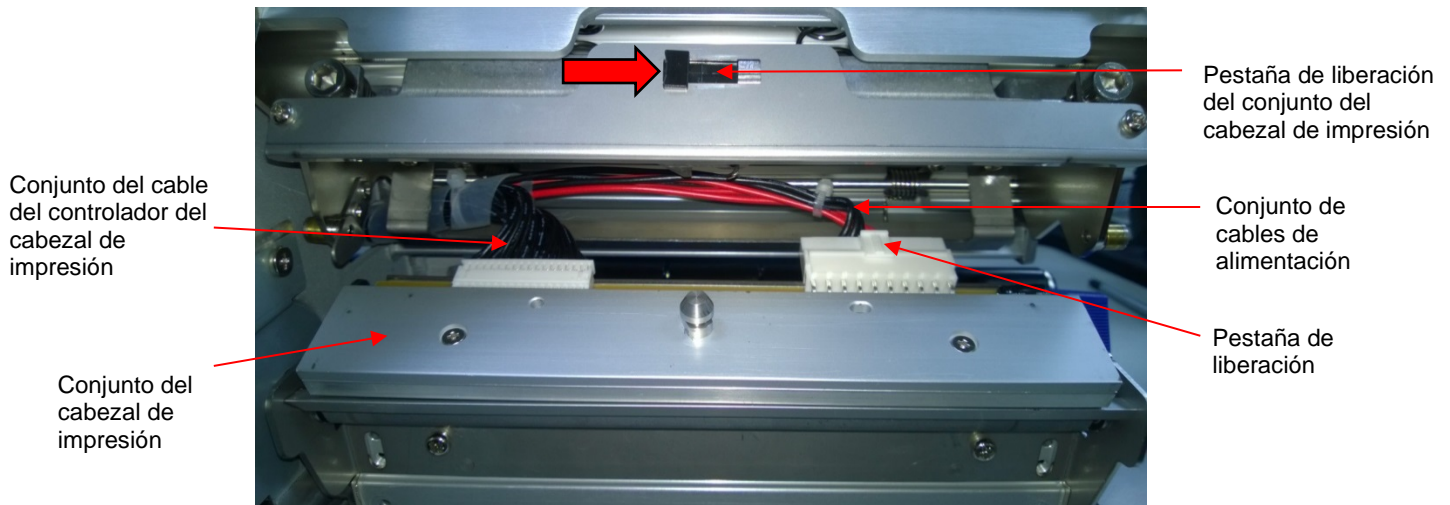
1. Inspeccione el área marrón clara del cabezal de impresión en busca de manchas o huellas dactilares. Si es necesario, limpie suavemente el área de color marrón claro con un paño suave y sin pelusas (o un bastoncillo de algodón) humedecido con alcohol isopropílico, o use un lápiz de limpieza (N/P 203502-001).
2. Instale la cinta y el soporte (por ejemplo, papel, etiquetas o material de archivo).
3. Cierre la plataforma giratoria y gire la palanca de bloqueo de la plataforma completamente en sentido antihorario. (Figura 2.)
4. Cierre la cubierta de soportes.
5. Enchufe el cable de alimentación de CA a la impresora y a la fuente de alimentación.
6. Compruebe las estadísticas del cabezal de impresión en la pantalla de menús EN LÍNEA (el indicador del cabezal de impresión debe mostrar 100 %).

7. Pruebe el funcionamiento de la impresora y compruebe la calidad de impresión seleccionando *Tools (Herramientas)* > *Print Tests (Imprimir)* e imprimiendo uno de los patrones de prueba.

(Consulte *Herramientas* ).

Alarmas de la impresora

La impresora tiene alarmas incorporadas que supervisan su estado y las condiciones de las existencias del soporte. Aparecen mensajes de alarma que indican el estado actual de la impresora y los niveles de existencias del soporte. Las alarmas también indican si la electrónica de la impresora detecta una condición de error.

Mensajes de error

Si se produce una condición de error en la impresora, el indicador de estado del panel de control parpadea y la pantalla de mensajes indica el error específico.

Los errores mostrados se clasifican en una de estas dos categorías:

- Solucionables por el operador
- Se requiere servicio de campo

Mensajes de error solucionables por el operador

Para los errores que puede solucionar el operador, siga la acción correctiva sugerida en la sección de soluciones de la tabla. Después de corregir el error mostrado, presione el botón PAUSE (PAUSAR) para borrar el mensaje de error y el indicador de estado y reanude la impresión. Algunos errores requieren que el usuario pase al estado EN LÍNEA para solucionarse. Si el mensaje de error reaparece, apague la impresora y espere 15 segundos antes de volver a encenderla. Si la condición de error persiste, póngase en contacto con su representante de servicio autorizado.

Mensajes de error que requieren atención de servicio de campo

Si el operador no puede corregir un error, el mensaje de error va seguido de un asterisco (*). Esto normalmente indica que se necesita un representante de servicio autorizado. Debe intentar realizar dos pasos para solucionar el error antes de llamar a su representante de servicio autorizado:

1. Coloque el conmutador de alimentación de la impresora en la posición O (apagado), espere 15 segundos y, a continuación, vuelva a encender la impresora. Vuelva a ejecutar el trabajo de impresión. Si el mensaje no aparece, se trataba de una indicación falsa y no se necesita ninguna otra acción.
2. Si el mensaje vuelve a aparecer, presione el botón PAUSE (PAUSAR). Si el mensaje desaparece, se trataba de una indicación falsa y no se necesita ninguna otra acción. Si el mensaje vuelve a aparecer, llame a su representante de servicio autorizado.

Mensajes graves que requieren actualización de firmware o diagnósticos

El software genera algunos errores cuando se produce un error grave que no es recuperable. Estos errores tienen el prefijo "Error grave:" y son el resultado de un error del algoritmo del software. Cuando ocurren estos errores, es recomendable realizar los siguientes pasos:

1. Apague y vuelva a encender la impresora. Vuelva a ejecutar el trabajo de impresión. Si el mensaje aparece, cargue el firmware más reciente.
2. Apague y vuelva a encender la impresora. Vuelva a ejecutar el trabajo de impresión.
3. Póngase en contacto con su representante de atención al cliente autorizado.

A ***Soporte técnico del cliente***

Información sobre la garantía

GARANTÍA DE LA IMPRESORA

Printronix Auto ID® garantiza al comprador que, en condiciones de uso y servicio normales, esta impresora (excluido el cabezal de impresión térmico) estará libre de defectos materiales y de mano de obra durante un período de un año a partir de la fecha de envío de Printronix Auto ID; además, se proporciona un servicio de devolución a fábrica. Los gastos de envío correrán a cargo del comprador.

Los consumibles, como soportes y cintas, no están cubiertos por esta garantía. Esta garantía no cubre equipos o piezas que se hayan utilizado de forma incorrecta, modificado o utilizado para fines distintos de aquellos para los que se fabricaron. Esta garantía tampoco cubre pérdidas, daños por envío, daños provocados por accidentes o daños causados por un servicio técnico no autorizado.

CABEZAL DE IMPRESIÓN TÉRMICA

Printronix Auto ID garantiza nuevos cabezales de impresión por un período de un año a partir de la fecha de compra o 1,000,000 de pulgadas lineales, lo que ocurra primero. La garantía no cubre los cabezales de impresión que se hayan utilizado de forma incorrecta o se hayan dañado debido a una limpieza inapropiada o por el uso de cintas o soportes inadecuados.

Centro de soporte técnico del cliente de Printronix Auto ID

IMPORTANTE Tenga a mano la siguiente información antes de llamar al centro de soporte técnico del cliente de Printronix:

- Número de modelo
- Número de serie (ubicado en la parte posterior de la impresora)
- Opciones instaladas (es decir, interfaz y tipo de host si se aplica al problema)
- Copia impresa de configuración: *Imprimir una configuración*
- ¿El problema es con una nueva instalación o una impresora existente?
- Descripción del problema (sea específico)
- Imágenes buenas y malas que muestran claramente el problema (puede ser necesario enviar por fax o correo electrónico estas imágenes)

América	(844) 307-7120 Service@PrintronixAutoID.com
Europa, Medio Oriente y África	+31 24 3030340 EMEA_support@PrintronixAutoID.com
Asia-Pacífico	+886 3 990 6155 APAC_support@PrintronixAutoID.com
China	+86 755 2398 0479 CHINA_support@PrintronixAutoID.com

Oficinas de la empresa

Printronic Auto ID

3040 Saturn Street, Suite
200, Brea, CA 92821
U.S.A.

Teléfono: (844) 307-7120

Fax: (657) 258-0817

Printronic Auto ID, oficina central de Europa, Oriente Próximo y África

Georg-Wimmer-Ring 8b
D-85604 Zorneding, Germany

Teléfono: +49 (0) 8106 37979-000

Correo electrónico: EMEA_Sales@PrintronicAutoID.com

Printronic Auto ID, oficina central de Asia-Pacífico

Taiwan
9F, No. 95, Minquan Rd.
Xindian Dist., New Taipei City
231 Taiwan (R.O.C)

Teléfono: +886 3 990 6155

Fax: +886 3 990 6215

Printronic Auto ID, oficina central de china

Shenzhen
New World Center 2510 room
No. 6009, Yitian road
Futian District, Shenzhen
518000
China

Teléfono: +86 755 2398 0479

Fax: +86 755 2398 0773

Visite el sitio web de Printronic en www.PrintronicAutoID.com

P180133-000B