

# PRINTRONIX®

## AUTO ID

---

*Manual del administrador*



---

*T800*  
*Impresoras térmicas*

Printronix Auto ID no ofrece representaciones ni garantías de ningún tipo en relación a este material, lo que incluye, sin limitación, las garantías implícitas de comercialización e idoneidad para una finalidad determinada. Printronix Auto ID no se responsabiliza de los errores contenidos en este documento ni de las omisiones de este material o de los daños, ya sean directos, indirectos, incidentales o consecuentes, en relación con el suministro, distribución, rendimiento o uso de este material. La información en este manual está sujeta a cambios sin previo aviso.

Este documento contiene información patentada protegida por derechos de autor. Ninguna parte de este documento puede reproducirse, copiarse, traducirse o incorporarse en ningún otro material de ninguna forma ni por ningún medio, ya sea manual, gráfico, electrónico, mecánico o de cualquier otro tipo, sin el consentimiento previo y por escrito de Printronix Auto ID.

COPYRIGHT © 2018 PRINTRONIX AUTO ID TECHNOLOGY, INC. Todos los derechos reservados.

## Reconocimiento de marcas comerciales

*Printronix, IGP, Auto Label Mapping, LinePrinter Plus, PGL y PrintNet* son marcas comerciales registradas de Printronix, Inc.

*PostScript* es una marca comercial de Adobe Systems Incorporated.

*MS-DOS y Windows* son marcas comerciales registradas de Microsoft Corporation.

*IEEE* es una marca de servicio registrada de Institute of Electrical and Electronic Engineers, Inc. (Instituto de Ingeniería Eléctrica y Electrónica).

*ZPL, ZPL II y Zebra* son marcas comerciales registradas de Zebra Technologies Corporation.

*TEC* es una marca comercial registrada de Toshiba TEC Corporation.

*Intermec* es una marca comercial registrada de Intermec Technologies Corporation.

*SATO* es una marca comercial registrada de SATO America, Inc.

*DPL* es una marca comercial y *Datamax* es una marca comercial registrada de Datamax Technologies Corporation.

*IER* es una marca comercial registrada de IER Siège

*Monarch* es una marca comercial registrada de Paxar Corporation.

*SD, SDHC y SDXC* son marcas comerciales o marcas comerciales registradas de SD-3C, LLC en Estados Unidos, en otros países o en ambos.

## Cumplimiento de normativas

---



EN 55032:2015  
EN 55024  
EN 60950-1

Este es un producto de la clase A. En un entorno doméstico, este producto puede causar interferencias de radio, en cuyo caso el usuario deberá tomar las medidas adecuadas.

---



Apartado 15B de la FCC, Clase A  
ICES-003, Clase A

Este equipo se ha probado y se ha demostrado que cumple los límites de un dispositivo digital de Clase A, de acuerdo con el Apartado 15 de la normativa FCC. Dichos límites han sido diseñados para proporcionar una protección razonable contra interferencias perjudiciales cuando el equipo está funcionando en un entorno comercial.

---

Su funcionamiento está sujeto a dos condiciones: (1) Este dispositivo puede causar interferencias perjudiciales y (2) este dispositivo debe aceptar cualquier interferencia recibida, incluidas aquellas que provoquen un funcionamiento no deseado.

Este equipo genera, utiliza y puede irradiar energía de radiofrecuencia y, si no se instala y se utiliza de acuerdo con el manual de instrucciones del fabricante, puede causar interferencias perjudiciales en las comunicaciones de radio. Es probable que el funcionamiento de este equipo en una zona residencial cause interferencias perjudiciales, en cuyo caso será necesario que el usuario corrija las interferencias por su propia cuenta.

Este aparato digital de Clase A cumple la norma Canadiense ICES-003.  
 Cet appareil numérique de la classe A est conforme à la norme NMB-003 du Canada.



AS/NZS CISPR 32, Clase A



K 60950-1, KN 32 / KN 35

이 기기는 업무용(A급) 전자파적합기기로서 판매자 또는 사용자는 이 점을 주의하시기 바라며, 가정외의 지역에서 사용하는 것을 목적으로 합니다.



GB 4943.1  
 GB/T9254, Clase A  
 GB 17625.1

此为 A 级产品，在生活环境中，该产品可能会造成无线电干扰，在这种情况下，可能需要用户对干扰采取切实可行的措施。



Energy Star for Imaging Equipment Version 3.0

La opción del menú *System (Sistema) > Energy Star > Pwr Saver Time (Tiempo de ahorro de energía)* tiene un valor predeterminado de 5 minutos y el usuario puede cambiarlo si lo desea.



IS 13252 (Parte 1)/  
 IEC 60950-1



UL 60950-1/UL 62368-1  
 CAN/CSA-C22.2 N° 60950-1 /62368-1

Mexico CoC

UL 60950-1



CNS 13438  
 CNS 14336-1  
 CNS 15663



TP TC 020

NBTC



ผู้ใดมิไว้ในครอบครอง หรือ ใช้ซึ่งเครื่องวิทยุคมนาคมหรือตั้งสถานีวิทยุคมนาคมนี้ ต้องได้รับใบอนุญาตจากเจ้าพนักงานผู้ออกใบอนุญาต หากฝ่าฝืน มาตรา 6 หรือมาตรา 11 มีความผิดตามมาตรา 23 แห่งพระราชบัญญัติวิทยุคมนาคม พ.ศ. 2498 ต้องระวางโทษปรับไม่เกินหนึ่งแสนบาท หรือจำคุกไม่เกินห้าปี หรือทั้งปรับทั้งจำ



**nanb.** | โทรคมนาคม  
กำกับดูแลเพื่อประชาชน  
Call Center 1200 (InSW5)

Class A

NBTC ID. A56012-19-1903

เครื่องโทรคมนาคมและอุปกรณ์นี้มีความสอดคล้องตามมาตรฐานหรือข้อกำหนดทางเทคนิคของ กสทช.

Instrucciones importantes de seguridad:

1. Lea todas estas instrucciones y guárdelas para futuras consultas.
2. Siga todas las instrucciones y advertencias del producto.
3. Desconecte el enchufe del cable de alimentación de la toma de CA antes de realizar la limpieza o si se produce un error.  
No utilice limpiadores en spray ni líquidos. Se puede limpiar con un paño húmedo.
4. La toma de corriente deberá estar cerca del equipo y ser fácilmente accesible.
5. La unidad deberá estar protegida contra la humedad.
6. Asegúrese de que el dispositivo permanezca estable una vez instalado, ya que podría causar daños si vuelca o se cae.
7. Asegúrese de que utiliza los valores correctos de alimentación y el tipo de alimentación que se indican en la placa de especificaciones especificada por el fabricante.
8. Consulte el manual de usuario para conocer cuál es la máxima temperatura ambiente de funcionamiento.

**PRECAUCIÓN:**

(Para equipos con pila RTC [CR2032] o paquete de pilas recargables)

Hay riesgo de explosión si la batería se reemplaza por otra de tipo incorrecto.

Deseche las pilas usadas conforme a las instrucciones que se indican a continuación.

1. NO arroje la batería al fuego.
2. NO cortocircuite los contactos.
3. NO desmonte la batería.
4. NO arroje la batería a la basura doméstica.
5. El símbolo de la papelera con ruedas tachada indica que la batería no se debe arrojar a la basura municipal.



**Precaución:** El cabezal de impresión puede alcanzar altas temperaturas y causar quemaduras graves. Deje que el cabezal de impresión se enfríe.

## PRECAUCIÓN:

Los cambios o modificaciones no aprobados expresamente por el concesionario de este dispositivo anularán la autorización de los usuarios para trabajar con el equipo.

### La siguiente declaración es para el producto con función de RF opcional.

#### Declaración de la CE:

El equipo cumple los límites de exposición de radiación de la UE fijados para un entorno no controlado. Este equipo se debe instalar y utilizar a una distancia mínima de 20 cm entre el emisor de radiación y su cuerpo.

Todos los modos operativos:

2,4GHz: 802.11b, 802.11g, 802.11n (HT20) y 802.11n (HT40)

5 GHz: 802.11a y 802.11ac.

A continuación figuran la frecuencia, el modo y la potencia máxima de transmisión en la UE:

2.400 MHz – 2.483,5 MHz: 19,88 dBm (EIRP) (Wi-Fi)

5.150 MHz – 5.250 MHz: 17,51 dBm (EIRP) (Wi-Fi)

2.402 MHz – 2.480 MHz: 6,02 dBm (EIRP) (Bluetooth)

Requisitos en

AT/BE/BG/CZ/DK/EE/FR/DE/IS/IE/IT/EL/ES/CY/LV/LI/LT/LU/HU/MT/NL/NO/PL/PT/RO/SI/SK/TR/FI/SE/CH/UK/HR. 5.150 MHz~5.350 MHz es solo para uso en interiores.

5.150-5.350 MHz solo para uso en interiores

5.470-5.725 MHz solo para uso en interiores y exteriores



#### Restricciones en AZE

A continuación se proporciona información sobre las restricciones nacionales

Banda de frecuencia	País	Comentario
5.150-5.350 MHz	Azerbaiyán	No se necesita licencia si el dispositivo se utiliza en interiores y la potencia no supera los 30 mW
5.470-5.725 MHz		

Por el presente documento, PRINTRONIX Auto ID Technology Co., Ltd. declara que el tipo de equipo de radio [Wi-Fi] IEEE 802.11 a/b/g/n/ac cumple la directiva 2014/53/UE.

El texto completo de la declaración de conformidad de la UE está disponible en la siguiente dirección de Internet: <http://printronixautoid.com/declarations-of-conformity/>

#### Avisos para Canadá, Industry Canada (IC)

Este aparato digital de Clase A cumple la norma Canadiense ICES-003 y RSS-210.

Su funcionamiento está sujeto a dos condiciones: (1) Este dispositivo no debe causar interferencias, y (2) este dispositivo debe aceptar cualquier interferencia, incluyendo interferencias que puedan causar un funcionamiento no deseado del dispositivo.

#### Canada, avis de l'Industry Canada (IC)

Cet appareil numérique de classe B est conforme aux normes canadiennes ICES-003 et RSS-210.

Son fonctionnement est soumis aux deux conditions suivantes : (1) cet appareil ne doit pas causer d'interférence et (2) cet appareil doit accepter toute interférence, notamment les interférences qui peuvent affecter son fonctionnement.

NCC 警語:

經型式認證合格之低功率射頻電機，非經許可，公司、商號或使用者均不得擅自變更頻率、加大功率或變更原設計之特性及功能。(即低功率電波輻射性電機管理辦法第十二條)

低功率射頻電機之使用不得影響飛航安全及干擾合法通信；經發現有干擾現象時，應立即停用，並改善至無干擾時方得繼續使用。

前項合法通信，指依電信法規定作業之無線電通信。低功率射頻電機須忍受合法通信或工業、科學及醫療用電波輻射性電機設備之干擾。(即低功率電波輻射性電機管理辦法第十四條)

**BSMI Class A 警語:**

這是甲類的資訊產品，在居住的環境使用中時，可能會造成射頻 干擾，在這種情況下，使用者會被要求採取某些適當的對策。

**限用物質含有情況標示聲明**

單元 Unit	限用物質及其化學符號 Restricted substances and its chemical symbols					
	鉛Lead (Pb)	汞Mercury (Hg)	鎘 Cadmium (Cd)	六價鉻 Hexavalent chromium (Cr <sup>+6</sup> )	多溴聯苯 Polybrominated biphenyls (PBB)	多溴二苯醚 Polybrominated diphenyl ethers (PBDE)
內外塑膠件	○	○	○	○	○	○
內外鐵件	○	○	○	○	○	○
滾輪	○	○	○	○	○	○
電路板組件	-	○	○	○	○	○
晶片 電阻	-	○	○	○	○	○
積層陶瓷表面黏著電容	○	○	○	○	○	○
集成電路-IC	○	○	○	○	○	○
電源供應器	○	○	○	○	○	○
印字頭	○	○	○	○	○	○
馬達	-	○	○	○	○	○
插座	○	○	○	○	○	○
線材	○	○	○	○	○	○

備考 1. “超出 0.1 wt %” 及 “超出 0.01 wt %” 係指限用物質之百分比含量超出百分比含量基準值。  
 Note 1 : “Exceeding 0.1 wt %” and “exceeding 0.01 wt %” indicate that the percentage content of the restricted substance exceeds the reference percentage value of presence condition.  
 備考 2. “○” 係指該項限用物質之百分比含量未超出百分比含量基準值。  
 Note 2 : “○” indicates that the percentage content of the restricted substance does not exceed the percentage of reference value of presence.  
 備考 3. “-” 係指該項限用物質為排除項目。  
 Note 3 : The “-” indicates that the restricted substance corresponds to the exemption.

**Eliminación**

Las impresoras desechadas no deben mezclarse con la basura doméstica general. El cliente tiene la opción de deshacerse del producto en un centro local adecuado de eliminación, desmontaje y reciclaje de desechos o devolver dichos productos de impresión a nuestra planta en los Países Bajos (costo de envío a cargo del cliente) solicitando un número de autorización de devolución del cliente (RCA) de nuestro departamento de administración de pedidos. Póngase en contacto con ellos llamando al teléfono

+31 (0) 24 6489589 o escribiendo un correo electrónico a [EMEA\\_Support@printronixautoid.com](mailto:EMEA_Support@printronixautoid.com) para más preguntas o detalles.

## **Instrucciones importantes de seguridad**

1. Lea todas estas instrucciones y guárdelas para futuras consultas.
2. Siga todas las instrucciones y advertencias del producto.
3. Desconecte el enchufe del cable de alimentación de la toma de CA antes de realizar la limpieza o si se produce cualquier error.
4. No utilice limpiadores en spray ni líquidos. Se puede limpiar con un paño húmedo.
5. La toma de corriente deberá estar cerca del equipo y ser fácilmente accesible.
6. La unidad deberá estar protegida contra la humedad.
7. Asegúrese de que el dispositivo permanezca estable una vez instalado, ya que podría causar daños si vuelca o se cae.
8. Asegúrese de que utiliza los valores correctos de alimentación y el tipo de alimentación que se indican en la placa de especificaciones especificada por el fabricante.
9. Consulte el manual de usuario para conocer cuál es la máxima temperatura ambiente de funcionamiento.

## Advertencias e información especial

Para su seguridad y para proteger equipos valiosos, lea toda la información resaltada bajo encabezados especiales y cúmplala:

**ADVERTENCIA** Condiciones que podrían lesionar al usuario y dañar el equipo.

**PRECAUCIÓN** Condiciones que podrían dañar la impresora o el equipo relacionado.

**IMPORTANTE** Información vital para el funcionamiento adecuado de la impresora.





**NOTA:** Información y sugerencias útiles sobre el funcionamiento de la impresora.



## Convenciones del manual

- Los botones del panel del operador están impresos en letras mayúsculas.  
**Ejemplo:** Presione el botón PAUSE (PAUSAR) y, a continuación, el botón ENTER (ENTRAR).
- Los botones del panel del operador suelen mostrarse por su símbolo o icono (ubicado en el panel de control directamente debajo del botón).  
**Ejemplo:** Presione el botón ↵ para ENTER (ENTRAR).
- Las configuraciones del menú del panel del operador suelen mostrarse por su ubicación completa que incluye el nombre del ICONO, el submenú y luego el menú, cada uno separado con un signo ">".  
**Ejemplo:** Cambie el menú *Media (Soporte) > Image (Imagen) > Label Length (Longitud de la etiqueta)*.
- Los mensajes de la pantalla LCD del panel de control están impresos en letras mayúsculas dentro de las comillas (" ").  
**Ejemplo:** Cuando aparece "FUERA DE LÍNEA" En la pantalla LCD del panel de control, puede liberar el botón PAUSE (PAUSAR).
- Las combinaciones de los botones se indican mediante el símbolo + (más).  
**Ejemplo:** Presionar ↑ + ↓ significa *Presione el botón Arriba ↑ y el botón Abajo ↓ al mismo tiempo*.



## Tabla de contenido

Reconocimiento de marcas comerciales .....	2
Cumplimiento de normativas .....	2
Eliminación.....	6
Instrucciones importantes de seguridad .....	7
Advertencias e información especial .....	8
Convenciones del manual.....	8
<b>1 Introducción .....</b>	<b>11</b>
La familia de impresoras T800 .....	11
<b>2 Funcionamiento .....</b>	<b>12</b>
Controles e indicadores.....	12
Interruptor principal .....	12
Requisitos de alimentación .....	12
Panel de control .....	12
Modos de funcionamiento .....	13
Pantalla con conexión .....	13
Pantalla fuera de línea (inicio).....	14
Asistente  .....	15
Configuración  .....	15
Calibrar  .....	17
Error  .....	17
Trabajo en curso.....	17
Modos de manipulación del soporte.....	18
Cargar la cinta y el soporte .....	18
Carga de la cinta .....	19
Carga de soportes .....	21
Colocar el soporte externo .....	23
Posicionar los sensores de soportes.....	25
Ajustes de impresión .....	26
Ajuste de la línea de quemado del cabezal de impresión.....	26
Limpiar la impresora .....	27
Limpieza externa.....	27
Limpieza interna.....	27
Limpiar el cabezal de impresión, el rodillo de la platina y los sensores y el amortiguador de soportes .....	27
Limpieza del cabezal de impresión.....	27
Limpieza del rodillo de la platina.....	28
Limpieza del sensor de soportes .....	29
Limpieza de la opción del cortador .....	29
<b>3 Configuraciones.....</b>	<b>30</b>
Información general.....	30

Organización de la configuración 	30
Desbloquear el Panel de control	31
Contraseña olvidada	31
Establecer los parámetros de configuración de la impresora 	31
Guardar una configuración	33
Guardar configuración automáticamente	34
Asignar nombres a las configuraciones	35
Cargar una configuración	35
Especificar una configuración de encendido	35
Modificar una configuración guardada	36
Ver la configuración actual	36
Imprimir una configuración	36
<b>4 Diagnósticos y solución de problemas</b>	<b>37</b>
Pruebas de la impresora	37
Situaciones comunes de solución de problemas	37
Interfaz	37
Control la calidad de impresión	37
Reemplazar el cabezal de impresión	39
Restaurar el funcionamiento de la impresora	41
Alarmas de la impresora	41
Mensajes de error	41
Mensajes de error solucionables por el operador	41
Mensajes de error que requieren atención de servicio de campo	41
Mensajes graves que requieren actualización de firmware o diagnósticos	42
<b>A Instalación del cortador de soportes</b>	<b>43</b>
Preparar la impresora	43
Instalar el cortador de soportes	43
<b>B Instalación del módulo de exfoliación</b>	<b>46</b>
Preparar la impresora	46
Instalar el módulo de exfoliación	46
<b>C Soporte técnico del cliente</b>	<b>49</b>
Información sobre la garantía	49
GARANTÍA DE LA IMPRESORA	49
CABEZAL DE IMPRESIÓN TÉRMICA	49
Centro de soporte técnico del cliente de Printronix	49
Oficinas de la empresa	50

# 1 *Introducción*

## La familia de impresoras T800

Tal y como se utiliza en este manual, los términos "T800" e "impresora" se refieren a los modelos T820 (203 PPP) y T830 (300 PPP). La serie T800 está compuesta por los productos detallados en la *Tabla 1*.

**Tabla 1. La serie T800**

<b>Versión</b>	<b>Velocidad máxima de impresión (pps)</b>	<b>Densidad de impresión</b>	<b>Ancho máximo de impresión</b>
T820	8	203	4,1
T830	6	300	4,1

# 2 *Funcionamiento*

## Controles e indicadores

### Interruptor principal

El interruptor principal se encuentra en la parte inferior trasera de la impresora. Símbolo | (ENCENDIDA). Cuando encienda la impresora por primera vez, aparecerá una secuencia de inicialización inmediatamente en el panel de control LCD en color.

Símbolo O (APAGADA).

### Requisitos de alimentación



Entrada: de 90 a 264 VCA, de 48 a 62 Hz, 5 A

Salida 24 Vcc, 3,75 A, 90 W

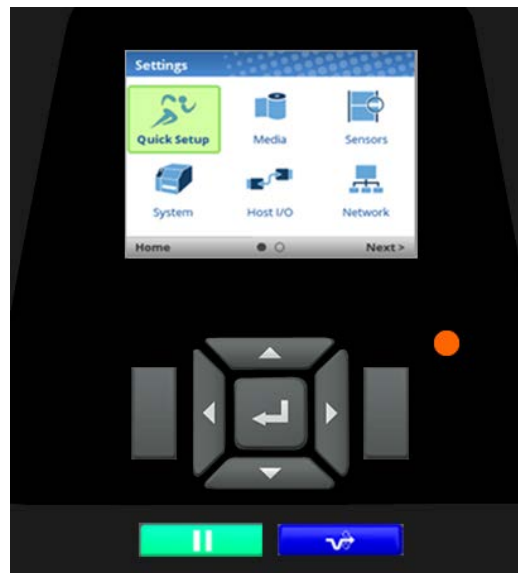
### Panel de control



Botón	Descripción	Funcionalidad
	<b>Botón PAUSE (PAUSAR)</b> Permite alternar la impresora entre los modos EN LÍNEA y FUERA DE LÍNEA.	Quando el modo EN LÍNEA está activo, establece la impresora en el modo FUERA DE LÍNEA. Quando el modo FUERA DE LÍNEA está activo, devuelve la impresora al modo EN LÍNEA.
	<b>Botón FEED (ALIMENTACIÓN)</b>	Hace avanzar el soporte la distancia equivalente a la longitud de una etiqueta.

	<p><b>Botones de navegación</b> Botones Arriba, Abajo, Izquierda y Derecha, con un botón  ENTER (ENTRAR) en el centro para realizar selecciones.</p>	<p>Se utilizan para seleccionar iconos y menús y para desplazarse en la interfaz de usuario. Presione los botones de flecha ARRIBA+ABAJO simultáneamente para desbloquear el panel de control.</p>
	<p><b>Botones programables</b> Los botones PROGRAMABLES IZQUIERDA y DERECHA se encuentran en los lados de los menús.</p>	<p>Consulte las etiquetas en la parte inferior de la pantalla.</p>

## Modos de funcionamiento

El LED Estado indica cuándo la impresora está en el modo EN LÍNEA, FUERA DE LÍNEA o cuando hay una condición de ERROR.

**LED permanentemente iluminado:** modo EN LÍNEA activado; la impresora puede recibir e imprimir datos enviados desde el equipo principal.

**LED apagado:** modo FUERA DE LÍNEA activado y no se aceptan datos. Se muestra la pantalla principal.

**LED intermitente:** el indicador de error debe desaparecer para que la impresión pueda continuar. El indicador LED Estado parpadea y la alarma emite un pitido. El mensaje puede desaparecer presionando el botón PAUSE (PAUSAR) y activarse el modo EN LÍNEA en la impresora.

## Pantalla con conexión

Cuando la impresora se encuentra en el modo EN LÍNEA y preparada para recibir datos:

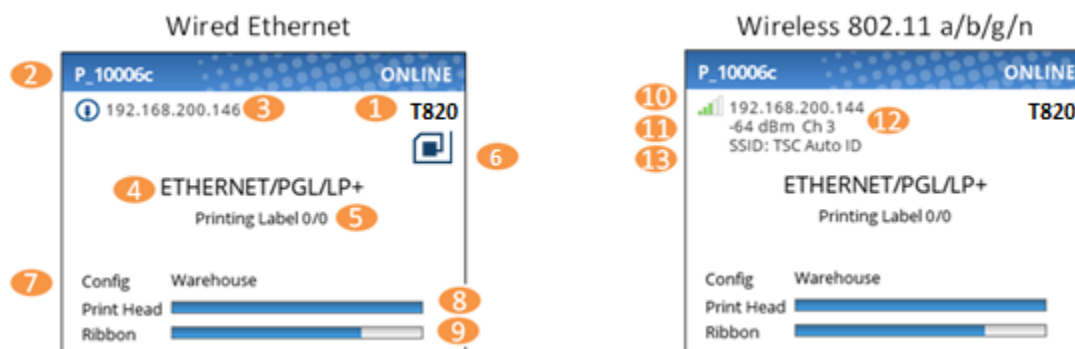



Elemento	Descripción
1	El <b>nombre del modelo</b> incluye el valor de PPP de la impresora.
2	El <b>Nombre de la impresora de red</b> se puede establecer mediante telnet, SNMP o la página web y usarse con las funciones Ethernet o WLAN.
3	Se mostrará la <b>dirección IP de Ethernet</b> si la dirección IP está establecida (distinta de cero).
4	<b>Emulación IGP</b> activa y <b>E/S del host</b> (según el último trabajo).

Elemento	Descripción
5	Esta área está reservada para <b>mensajes</b> , como recepción de datos, contadores de lotes y estado del trabajo.
6	El icono RFID se mostrará cuando la opción RFID esté instalada y activa. Si está instalada pero no está activa, se mostrará en gris y deshabilitada.
7	La última configuración cargada se conoce como " <b>Configuración activa</b> ".
8	El <b>medidor del cabezal de impresión</b> se utiliza para mostrar la cantidad de cabezal de impresión que se ha utilizado en relación con la garantía.
9	El <b>medidor de la cinta</b> se utiliza cuando hay una cinta instalada (transferencia térmica).
10	Se mostrará la <b>dirección IP WLAN</b> si la dirección IP está establecida (distinta de cero). También hay un indicador de intensidad de señal junto a la dirección WLAN.
11	La intensidad de señal WLAN se muestra en dBm.
12	Canal activo WLAN.
13	SSID WLAN.

Si hay una advertencia que necesita mostrarse durante el estado EN LÍNEA, aparecerá un mensaje en la pantalla. Por ejemplo, "Entrando en el modo de ahorro de energía", "Cabezal de impresión caliente", etc.

## Pantalla fuera de línea (inicio)

Cuando se activa el modo FUERA DE LÍNEA en la impresora mediante el botón PAUSE (PAUSAR) , la pantalla muestra *Inicio* (FUERA DE LÍNEA). La esquina derecha del encabezado puede incluir el símbolo de error  en el caso de que haya errores que todavía no han desaparecido.

Mediante los botones de navegación, el usuario puede moverse entre tres opciones:

- **Asistente:** proporciona instrucciones de configuración, recursos web y otros vínculos al sitio web de Printronix.
- **Configuración:** proporciona acceso al sistema de menús de la impresora para la configuración.
- **Calibrar:** realiza la calibración cuando el soporte o la cinta están instalados.



El botón PROGRAMABLE IZQUIERDA "Cancelar datos" está presente cuando hay datos dentro del búfer y está habilitada la opción *System (Sistema) > Control > Cancel Operation (Cancelar operación)*. El botón PROGRAMABLE DERECHA con la etiqueta "Info" mostrará la configuración actual como texto en la pantalla.

## Asistente

Si resalta este icono (verde) y presiona el botón ENTER (ENTRAR) o el botón FLECHA DERECHA, se seleccionará el asistente con la opción para ejecutar:

- **Configuración de la impresora:** para elegir el idioma de visualización, instale la cinta y el soporte, establezca las opciones del soporte y el sensor, realice la calibración y ejecute un patrón de prueba.
- **Calidad de impresión:** instrucciones para ajustar la impresora mecánicamente y establecer la velocidad de impresión y la intensidad de la impresora.
- **Aplicación:** defina la configuración de los menús.

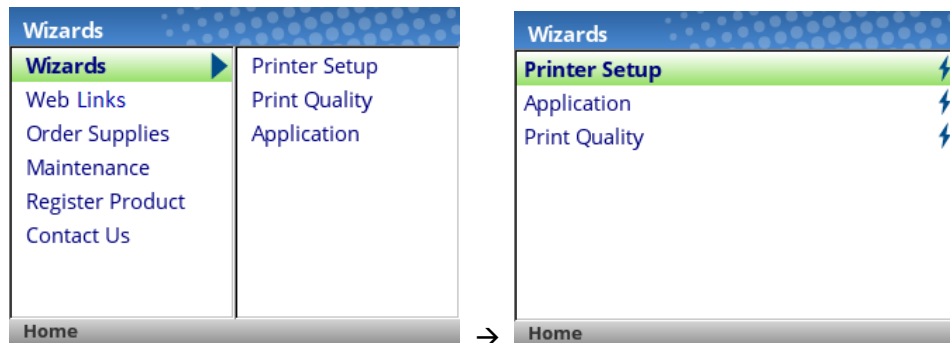

La primera vez que encienda la impresora, se iniciará el Asistente para configuración de la impresora y la configuración se guardará automáticamente en Configuración 1 cuando la operación se complete. Cuando un asistente se utilice de nuevo, el usuario debe guardar su configuración (consulte *Guardar una configuración*).

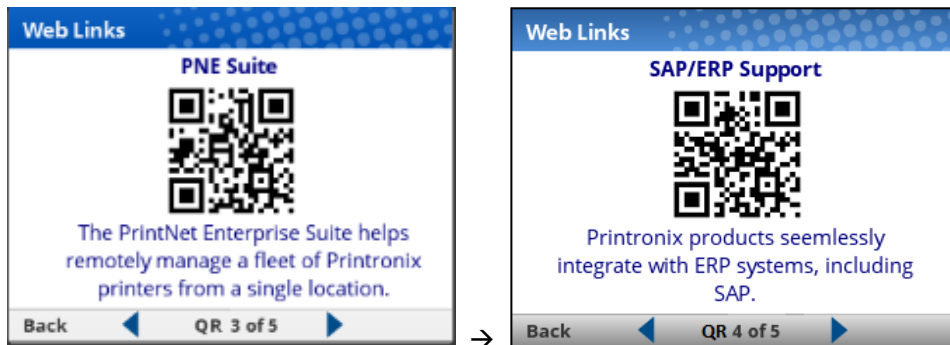

El asistente también tiene códigos de barras QR para las opciones "Vínculos web Links", "Solicitar suministros", "Cargar soporte", etc. Estos códigos de barras QR proporcionan vínculos al sitio web [www.PrintronixAutoID.com](http://www.PrintronixAutoID.com).

## Configuración

La sección *Configuración* comienza con dos páginas de ICONOS que se pueden seleccionar mediante los botones de navegación y el botón ENTER (ENTRAR).



Cuando se selecciona un ICONO, el usuario pasa al nivel Vista en el que la pantalla se divide en dos partes: los submenús a la izquierda y los menús a la derecha. A medida que recorre los submenús con los botones de flecha arriba y abajo, los menús de la derecha cambian para que los usuarios puedan ver rápidamente el contenido del menú.

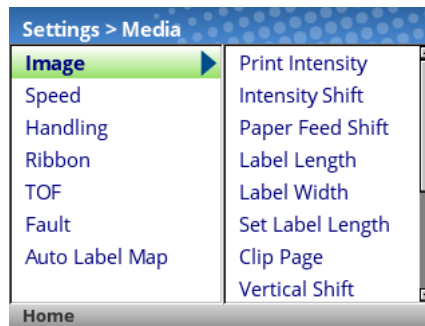

Para ver el contenido completo de una subsección concreta o editar sus menús, el usuario puede presionar ENTER (ENTRAR) o usar el botón FLECHA DERECHA para entrar en el nivel Edición. Por el contrario, el usuario puede presionar el botón FLECHA IZQUIERDA para regresar a la pantalla anterior.

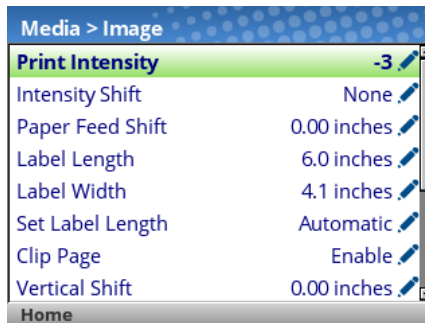

Cuando se encuentra en el nivel Edición, el usuario puede desplazar los menús y sus valores con los botones de flecha arriba o abajo. El usuario puede editar cualquier menú que tenga el icono  presionando el botón ENTER (ENTRAR), cambiando el valor y confirmando el cambio mediante el botón programable "Aplicar" situado a la derecha. También tiene el botón programable "Cancelar" situado a la izquierda que el usuario puede utilizar si no desea aceptar el cambio.

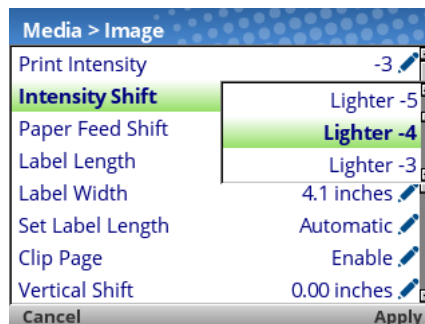



Si el menú tiene un icono de rayo ⚡, se trata de un menú ejecutable, de manera que al presionar el botón ENTER (ENTRAR) se activará una acción concreta (por ejemplo, ejecutar una prueba de impresión, borrar estadísticas, etc.).

## Calibrar



La calibración debe realizarse siempre que se instale un nuevo soporte o cinta o se modifique cualquier parámetro de configuración que afecte a los sensores. Al seleccionar este ICONO de acceso directo y presionar el botón ENTER (ENTRAR), se activará la función Calibración automática, que también está disponible seleccionando *Sensors (Sensores) > Calibrate (Calibrar) > Auto Calibrate (Calibración automática)*.

## Error

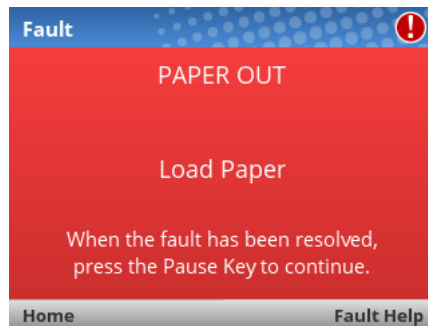
Cuando se produzca errores, se notificará al usuario mostrando la siguiente pantalla. El color rojo se utiliza para indicar claramente que la impresora necesita atención.



Los usuarios pueden seguir las instrucciones de la pantalla o solicitar ayuda adicional con los errores mediante el botón PROGRAMABLE DERECHA "Ayuda para error". Cuando se selecciona la función Ayuda para error, se proporciona al usuario un conjunto de pantallas para ayudarlo a través del proceso.

El usuario también puede realizar la selección mediante el botón PROGRAMABLE IZQUIERDA para ir a la pantalla "Inicio" y, a continuación las secciones  Configuración o  Asistente para ajustar los valores de menú (por ejemplo, cambiar los parámetros del soporte, cargar configuraciones, etc.).

**NOTA:** El  icono se mostrará en la esquina superior derecha como un recordatorio de que hay un error que necesita eliminarse. Incluso cuando el usuario ha completado todos los pasos necesarios, el icono puede seguir mostrándose. Algunos errores se borran automáticamente en el estado FUERA DE LÍNEA mientras que otros solo se borran cuando se recupera el estado EN LÍNEA.

## Trabajo en curso

No hay un indicador de estado o LED dedicado para *Trabajo en curso*. Los usuarios sabrán que la impresora está recibiendo datos a través de mensajes en la pantalla EN LÍNEA como se muestra a continuación.

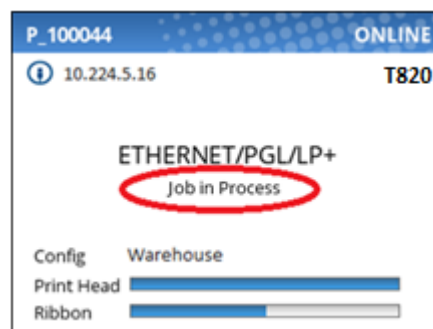

Cuando la impresora se encuentre en el modo FUERA DE LÍNEA y en la pantalla de inicio, aparecerá la etiqueta "Cancelar datos" en el botón PROGRAMABLE IZQUIERDA si hay datos en el búfer cuando la impresora pasa al modo FUERA DE LÍNEA. Si no hay datos en el búfer, la etiqueta del botón PROGRAMABLE IZQUIERDA no se mostrará. Para que la operación Cancelar datos esté disponible, se debe habilitar el menú *System (Sistema) > Control > Cancel Operation (Cancelar operación)*.

## Modos de manipulación del soporte

Antes de cargar el soporte, debe decidir el modo de manipulación del soporte que desea utilizar:

- **Continuo.** Permite imprimir en el soporte y enviar el trabajo de impresión completo fuera delante de la impresora.
- **Banda de separación.** Permite imprimir en el soporte y enviarlo fuera hasta que el búfer de impresión esté vacío. Luego coloca el borde posterior de la última etiqueta sobre la barra de separación para su eliminación.
- **Exfoliación.** Cuando se instala el pelador opcional, la impresora imprime y pela las etiquetas troqueladas del revestimiento sin ayuda del usuario. Aparecerá el mensaje "Retirar etiqueta" para recordarle que retire la etiqueta antes de poder imprimir la siguiente. Para obtener más información, consulte la opción Exfoliación de etiqueta.
- **Cortar.** Cuando se instala el cortador de soportes opcional, la impresora corta automáticamente el soporte después de imprimir cada etiqueta o puede cortar el soporte después de que se haya impreso un número específico de etiquetas utilizando el comando de corte de Emulación IGP activa.

Una vez que haya decidido el modo, configure la impresora.

## Cargar la cinta y el soporte

### NOTA:

En esta sección se describen los procedimientos para cargar diferentes tipos de cinta y soporte. También puede consultar las instrucciones de la propia impresora, que se encuentran en una etiqueta dentro de la cubierta de soportes.

### PRECAUCIÓN

**No toque el cabezal de impresión ni los componentes eléctricos bajo el ensamblaje de dicho cabezal. La descarga de energía electrostática que se acumula en la superficie del cuerpo humano u otras superficies puede dañar o destruir el cabezal de impresión o los componentes electrónicos utilizados en este dispositivo.**

### PRECAUCIÓN

**No cierre la cubierta pivotante sin el material de etiquetas instalado entre el cabezal de impresión y la platina, ya que los residuos en dicha platina pueden dañar el cabezal de impresión.**

### IMPORTANTE

**Las etiquetas adhesivas que NO se apoyan sobre el revestimiento pueden atascar la impresora. Esto puede hacer que la etiqueta se desprenda del revestimiento. Los bordes expuestos pueden adherirse a las guías de etiquetas y los rodillos dentro de la impresora.**

**Si se queda sin etiquetas durante la impresión, no apague la impresora mientras vuelve a cargar las etiquetas, ya que puede perder datos.**

# Carga de la cinta

Para soportes térmicos directos (no se requiere cinta), vaya a la sección "Cargar soportes".

**IMPORTANTE** Limpie el cabezal de impresión, el rodillo de la platina y los sensores de soportes cada vez que cambie la cinta.

1. Abra la cubierta superior de la impresora tirando de las palancas azules situadas a cada lado de la impresora hacia la parte delantera de esta y, a continuación, levante dicha cubierta.

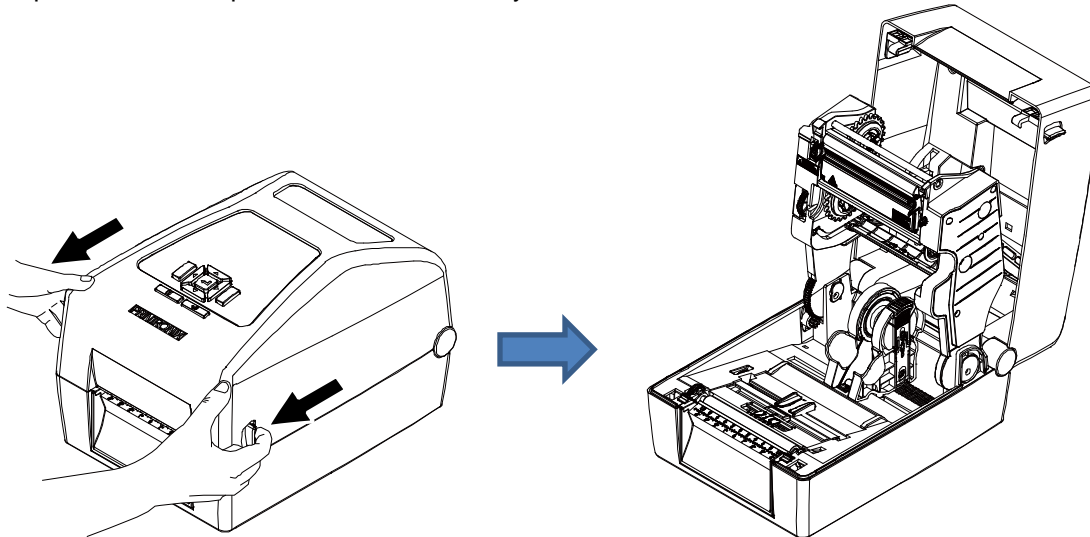

2. La impresora T800 admite 3 tipos de núcleo de papel para la cinta.

- Para el núcleo de papel de 1 pulgada sin muescas, inserte los ejes de la cinta en el núcleo de papel y la cinta.

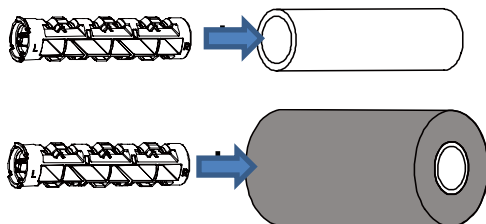

**Nota:** Siga la dirección cuando instale el eje para la cinta.

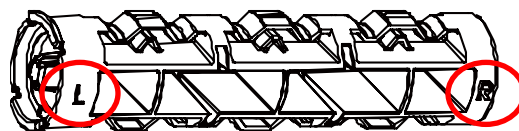

- Para un núcleo de papel de 1 pulgada y 0,5 pulgadas con muescas, no es necesario instalar ejes para la cinta.

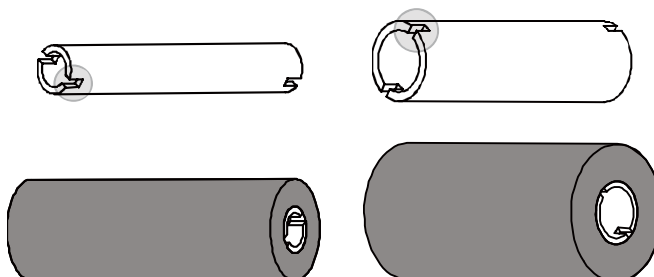

3. Instale el núcleo de papel y la cinta en los bujes. Para rollos de papel de 0,5 o 1 pulgada con muescas en ambos lados, insértelos directamente en los bujes.

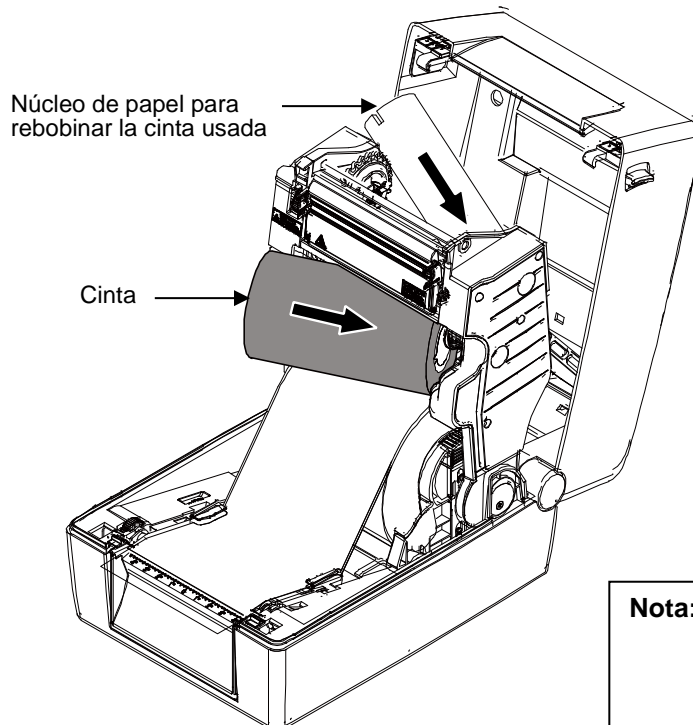

**Nota: Inserte primero el lado derecho del eje. Luego, inserte el lado izquierdo en el orificio que se encuentra en el lado izquierdo del buje azul.**

4. Tire del inicio de la cinta a través del cabezal de impresión y pegue dicho inicio en el núcleo de papel de rebobinado de la cinta.

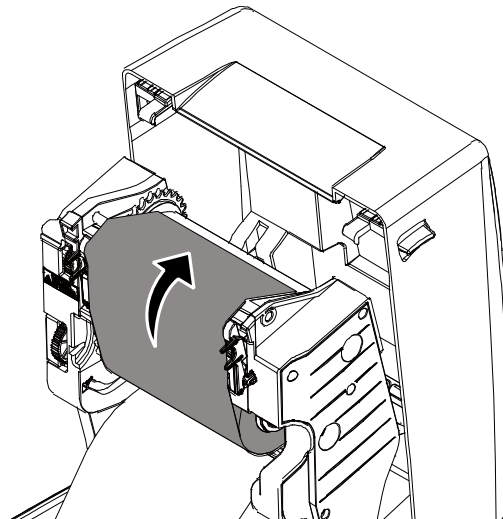

5. Gire el buje de rebobinado de la cinta azul hasta que la guía de plástico de la cinta esté perfectamente enrollada y la sección de color negro de dicha cinta cubra el cabezal de impresión.

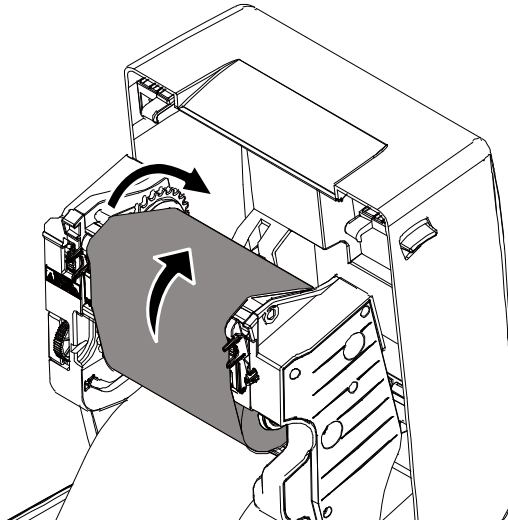

## Carga de soportes

1. Abra la cubierta superior de la impresora tirando de las palancas azules, situadas a cada lado, hacia la parte delantera de dicha impresora y, a continuación, levante dicha cubierta.

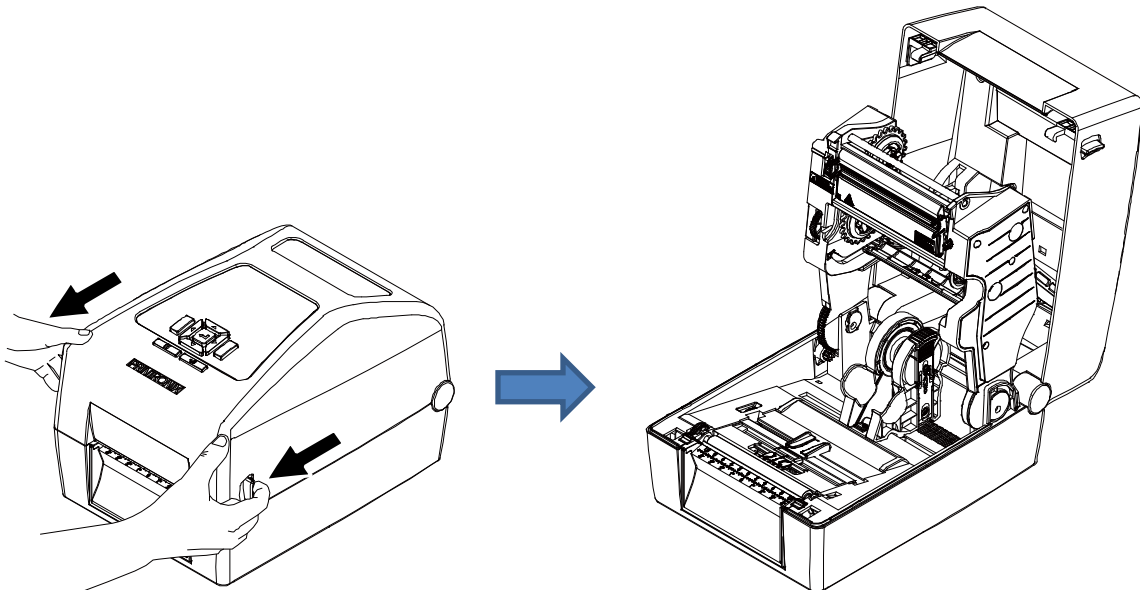

2. Separe y mantenga abiertas las monturas de soportes azules.

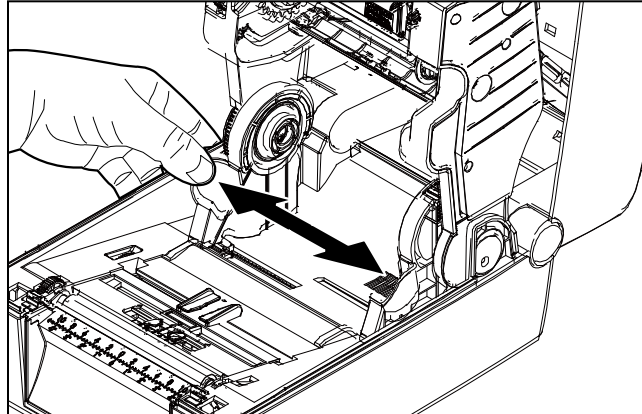

3. Coloque el rollo entre las monturas y ciérrelas en el núcleo.

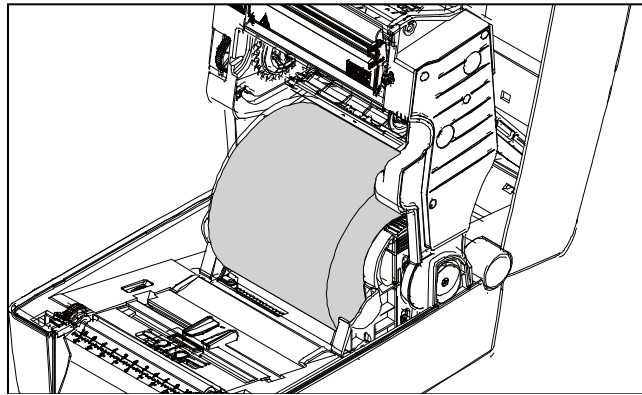

4. Separe las guías de soportes azules.

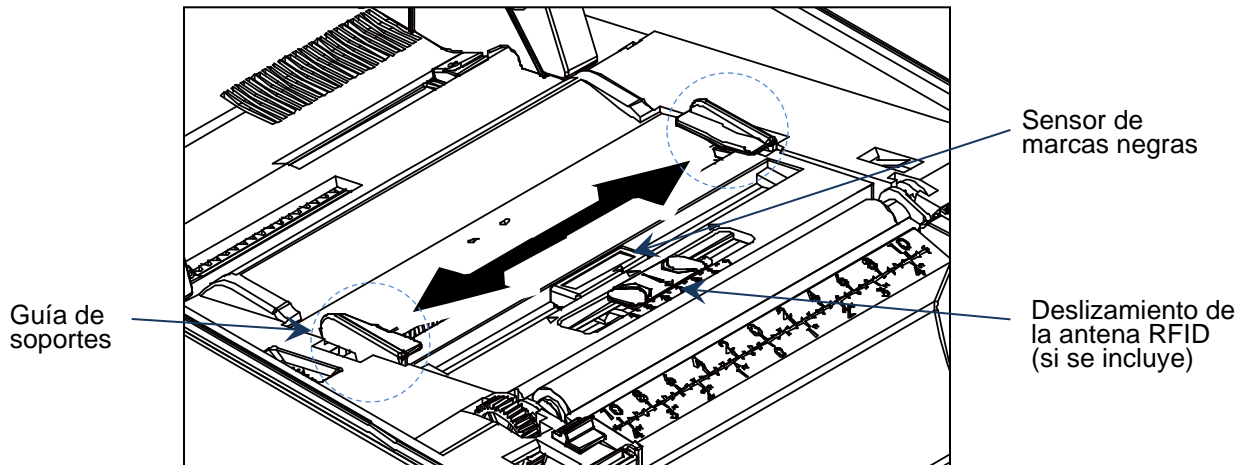

**NOTA:**

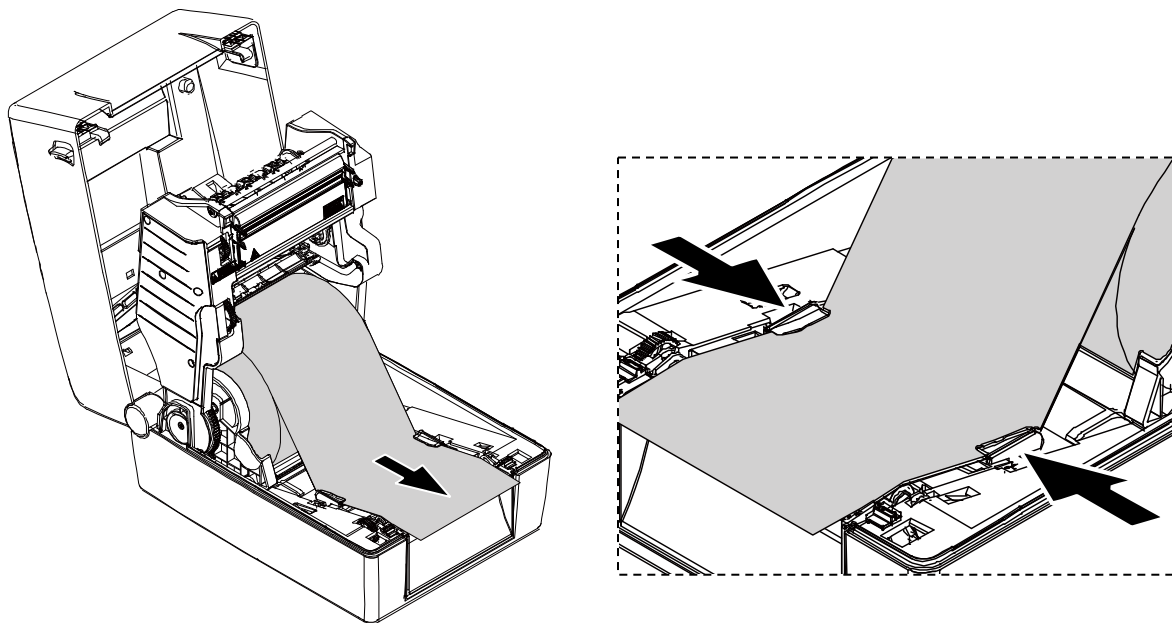

- Para los soportes con marca negra o los soportes con muesca u orificios usados para indicar la longitud de las etiquetas, el sensor azul de marca negra se puede mover. Deslícelo a la posición correcta para su detección.
- Para el modelo RFID, deslice el antena azul a la posición correcta.

5. Coloque el papel, con el lado de impresión hacia arriba, a través del sensor de soportes y coloque el borde de cabecera de las etiquetas en el rodillo de la bandeja. Mueva las guías de soportes azules para ajustar la anchura de las etiquetas.

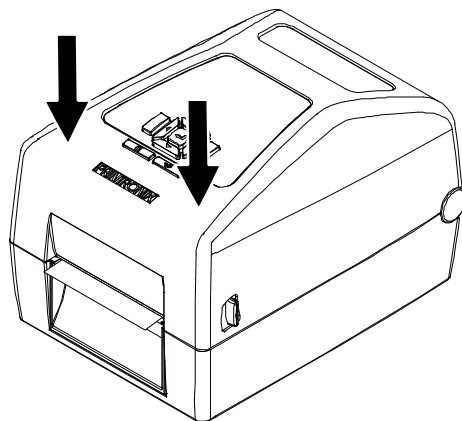

6. Presione hacia abajo en ambos lados de la capa superior para cerrarla suavemente..



7. Inicie la calibración automática a través del ICONO  de la pantalla de inicio. Al seleccionar este icono de acceso directo y presionar el botón ENTER (ENTRAR), se activará la función Calibración automática. La calibración también se puede activar a través de los menús Sensores  dentro de la sección Configuración  (*Sensors (Sensores) > Calibrate (Calibrar) > Auto Calibrate (Calibración automática)*).

**NOTA:** La calibración debe realizarse siempre que se instale un nuevo soporte o cinta o se modifique cualquier parámetro de configuración que afecte a los sensores.

## Colocar el soporte externo

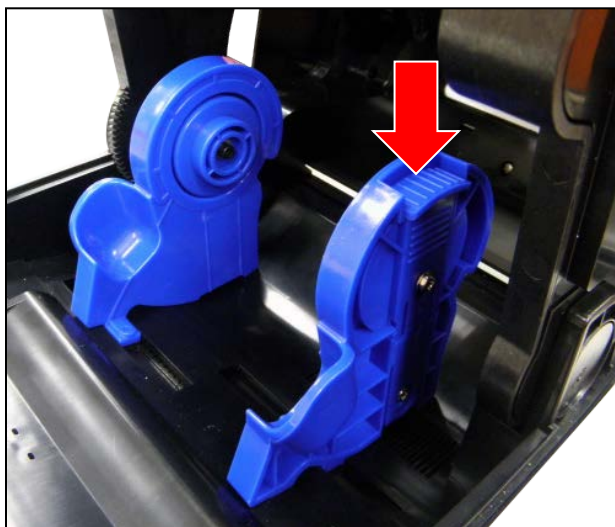

Si se utiliza una montura de soportes externa o etiquetas dobladas, inserte el soporte a través del conducto de entrada de etiquetas externas.

1. Abra la cubierta superior de la impresora tirando de las palancas azules situadas a cada lado de la impresora hacia la parte delantera de esta y, a continuación, levante dicha cubierta.
2. Separe y mantenga abiertas las monturas de soportes.
3. Coloque el interruptor de bloqueo de las monturas de soportes hacia abajo para mantener dichas monturas separadas.

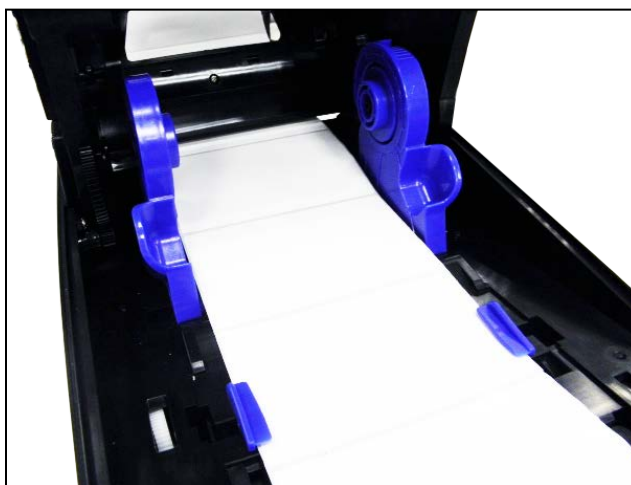

4. Inserte el papel desde el conducto de entrada de etiquetas externas, con la cara de impresión hacia arriba, a través del sensor de soportes y coloque el borde delantero de las etiquetas en el rodillo de la pretina. Mueva las guías de los soportes para fijar el ancho de la etiqueta.



5. Presione hacia abajo en ambos lados de la cubierta superior para cerrarla suavemente.
6. Inicie la calibración automática a través del ICONO  de la pantalla de inicio. Al seleccionar este icono de acceso directo y presionar el botón ENTER (ENTRAR), se activará la función Calibración automática. También puede iniciar la calibración a través de los menús Sensores  de la sección Configuración  (*Sensors (Sensores) > Calibrate (Calibrar) > Auto Calibrate (Calibración automática)*).



## Posicionar los sensores de soportes

La impresora cuenta con dos sensores de soportes que detectan la posición de inicio del formulario en los soportes con indicadores de longitud de etiqueta (espacios, muescas, orificios o marcas negras). Estos sensores también detectan cuando existe una condición Sin papel. A través del Panel de control, puede seleccionar qué sensor se utilizará, según el tipo de soporte que se va a imprimir.

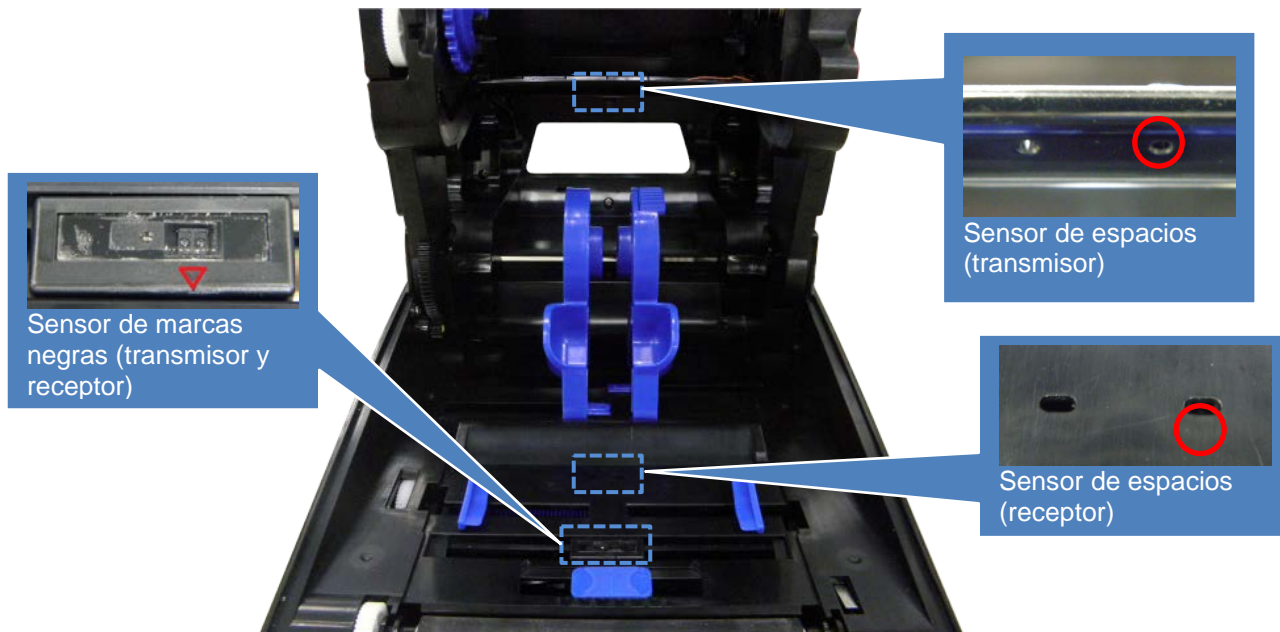

Sensor de marcas negras (móvil y reflectante)	Sensor de espacios (fijo y transmisivo)
Mueva la marca triangular (▽) directamente a la trayectoria de la marca negra que se cuenta en la parte inferior del soporte, o al recorte (muesca u orificio) que se utilizará para la detección. Asegúrese de que no haya etiquetas RFID o preimpresiones oscuras que provoquen la detección falsa de marcas negras o errores de falta de papel en la trayectoria del sensor.	El sensor de separación está en una posición fija en el centro. Asegúrese de que el soporte no tenga espacio vertical, las esquinas de las etiquetas troqueladas redondeadas o la preimpresión oscura que podría causar la falsa detección de espacio o errores de falta papel.

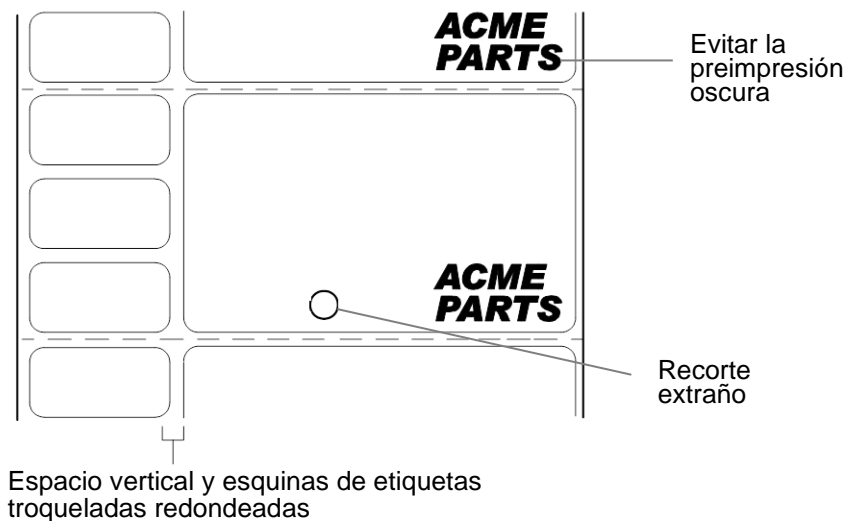

## Ajustes de impresión

### Ajuste de la línea de quemado del cabezal de impresión

El ajuste de la línea de quemado del cabezal de impresión se utiliza para ajustar con precisión la calidad de impresión dependiendo del grosor del soporte. Ajuste la línea de quemado del cabezal de impresión hacia delante o hacia detrás en lo que respecta al rodillo de la bandeja.

La línea de quemado del cabezal de impresión está ajustada de manera predeterminada para soportes de impresión con fines generales (papel normal y grosor del papel menor que 0,20 mm). En general, no se requerirá el ajuste de la línea de quemado del cabezal de impresión. Si la calidad de impresión es mala, primero intente cambiar la velocidad de impresión o la intensidad de impresión antes de mover la línea de quemado.

Si utiliza un papel con un grosor superior a 0,20 mm y la calidad de impresión no es buena, es posible que la línea de quemado del cabezal de impresión no esté en posición correcta. Consulte los pasos siguientes para mejorar la calidad de impresión.

1. Abra la impresora para quitar la cubierta frontal.

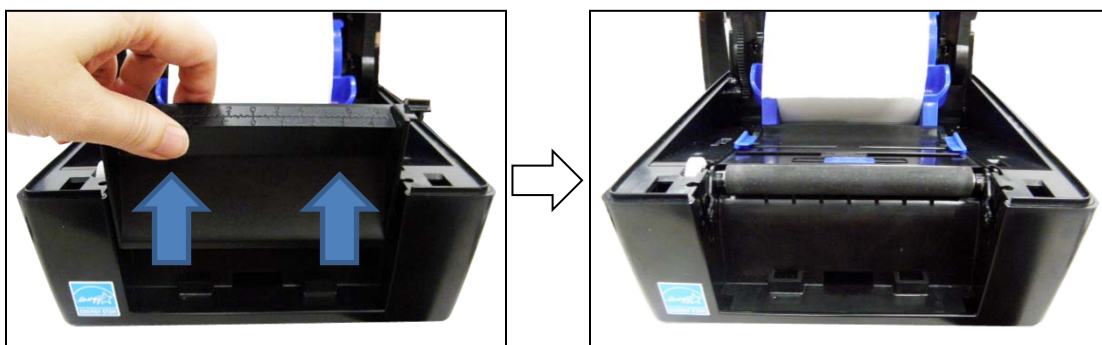

2. Ajuste los mandos de los lados derecho e izquierdo para obtener la mejor calidad de impresión. Hay 7 niveles de ajuste. Ajuste ambos mandos al mismo nivel. El valor predeterminado es 4.

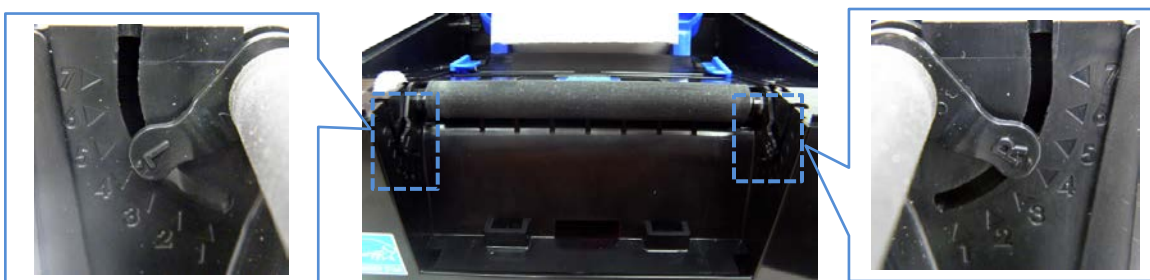

3. Ajuste la posición de la línea de quemado y realice impresiones de prueba hasta que la imagen impresa sea nítida.
4. Vuelva a instalar la cubierta frontal después de realizar el ajuste.

# Limpiar la impresora

Dependiendo del soporte utilizado, la impresora puede acumular residuos (polvo del soporte, adhesivos, etc.) como consecuencia de la impresión normal. Para mantener la máxima calidad de impresión, debe eliminar estos residuos limpiando la impresora periódicamente.

**ADVERTENCIA** Coloque el conmutador de alimentación de la impresora en la posición **O** (apagado) antes de realizar cualquier tarea de limpieza. Deje el cable de alimentación conectado para mantener la impresora conectada a tierra y reducir el riesgo de daños electrostáticos.

**IMPORTANTE** Cuando la impresora está apagada, se perderán las configuraciones de menú que se cambiaron y no se guardaron y todos los datos de impresión que queden en el búfer de impresión. Para evitar la pérdida de cambios recientes en el menú, consulte Configuraciones.

**PRECAUCIÓN**

- No lleve anillos u otros objetos metálicos mientras limpia cualquier área interna de la impresora.
- Use solo los agentes de limpieza recomendados en esta sección. El uso de otros productos de limpieza puede dañar la impresora y anular su garantía.
- No rocíe ni gotee soluciones de limpieza líquidas directamente en la impresora. Aplique la solución en un paño limpio que no suelte pelusas y, a continuación, aplique el paño humedecido a la impresora.
- No utilice aire comprimido en el interior de la impresora, ya que puede meter el polvo y la suciedad en los sensores y otros componentes críticos.
- Use solo una aspiradora con una boquilla y una manguera que sean conductoras y estén conectadas a tierra para drenar la acumulación de electricidad estática.
- Todas las referencias en estos procedimientos para el uso de alcohol isopropílico requieren que se utilice un contenido de alcohol isopropílico del 99 % o más para reducir el riesgo de corrosión por humedad en el cabezal de impresión.

## Limpieza externa

Limpie las superficies exteriores con un paño limpio y sin pelusas. Si es necesario, use un detergente suave o una solución de limpieza para escritorios.

## Limpieza interna

Limpie el interior de la impresora quitando la suciedad y las pelusas con una aspiradora, o use un cepillo con cerdas suaves no metálicas.

## Limpiar el cabezal de impresión, el rodillo de la platina y los sensores y el amortiguador de soportes

**NOTA:** Aunque el cabezal de impresión, el rodillo de la platina, los sensores de soportes y el amortiguador de soportes se enumeran individualmente en estos procedimientos de limpieza, los residuos y el adhesivo de estos componentes pueden desplazarse al área del cabezal de impresión y, por lo tanto, deben limpiarse y examinarse cada vez que se limpia el cabezal de impresión.

## Limpieza del cabezal de impresión

Mantener el cabezal de impresión limpio ayudará a mantener su vida útil.

- **Agente de limpieza:** limpie el cabezal de impresión con un lápiz de limpieza para cabezales de impresión (Printronix PN 203502-002) o una toallita con alcohol isopropílico (Printronix PN 254945-901).
- **Programación:** limpie el cabezal de impresión cada vez que instale un nuevo rollo de cinta (modo de impresión de transferencia térmica) o cuando instale un nuevo rollo o caja de soportes (modo de impresión térmica directa).

## ADVERTENCIA



Si acaba de imprimir, deje que transcurra un minuto para que el cabezal de impresión se enfríe para evitar quemaduras por el contacto con dicho cabezal.

## PRECAUCIÓN

- Evite que el cabezal de impresión sufra daños electrostáticos tocando con las manos una parte no pintada de la carcasa de la impresora o utilizando una muñequera antiestática conectada a tierra con la carcasa de la impresora.
- No utilice objetos duros, afilados o abrasivos para eliminar residuos del cabezal de impresión.
- No toque la superficie del elemento calentador del cabezal de impresión con las manos para evitar la corrosión de dicho cabezal. Si se produce un contacto accidental de la piel con la superficie del elemento, se debe realizar inmediatamente después una limpieza completa con un lápiz de limpieza para cabezales de impresión o con una toallita con alcohol isopropílico.
- En la superficie del elemento calentador no se debe producir ningún tipo de condensación para evitar la corrosión.

1. Retire el soporte y la cinta si están instalados.
2. Limpie el cabezal de impresión frotando suavemente una toallita con alcohol isopropílico o la punta de fieltro de un lápiz de limpieza para cabezales de impresión en el área marrón clara de los cabezales calentadores. Deje que el cabezal de impresión se seque durante un minuto antes de volver a cargar la cinta o el soporte.

**NOTA:** Incluso después de una limpieza a fondo con un lápiz de limpieza para cabezales de impresión o una toallita con alcohol, es posible que aún vea impresiones con huecos o rayas. Esto puede ser el resultado de la resina de la cinta cocida que puede ser difícil de eliminar cuando no se realizan los ciclos de limpieza normales. Intente usar una tarjeta de limpieza para impresoras térmicas. Cuando utilice una tarjeta de limpieza, siga las instrucciones del embalaje.

## Limpieza del rodillo de la platina

Las partes de las etiquetas, el polvo del soporte y los residuos de adhesivo de la platina pueden degradar la calidad de impresión y causar huecos en la imagen de la etiqueta.

- **Agente de limpieza:** use una toallita con alcohol isopropílico o una pequeña cantidad de alcohol isopropílico en un paño limpio para limpiar el rodillo de la platina.
  - **Programación:** limpie el rodillo de la platina cada vez que limpie el cabezal de impresión.
1. Limpie el rodillo de la platina retirando primero con la mano cualquier parte de la etiqueta de su superficie. Luego, use una toallita con alcohol isopropílico o un paño limpio humedecido con alcohol isopropílico para eliminar cualquier resto de polvo de papel, residuo o adhesivo de las etiquetas. El rodillo de la platina se puede girar hacia adelante a mano para acceder y a toda la superficie y limpiarla.

**NOTA:** A pesar de que desconectar la alimentación del motor de la platina, se percibirá cierta resistencia al girar la platina.

2. Revise el rodillo de la platina en busca de cortes, hendiduras y marcas que puedan causar huecos en la imagen impresa. Este tipo de daño normalmente requiere la sustitución del rodillo de platina.

## Limpieza del sensor de soportes

Los sensores de soportes superior e inferior deben limpiarse para garantizar una detección fiable por parte de las opciones Parte superior del formulario y Falta de papel.

**PRECAUCIÓN** No utilice alcohol isopropílico, disolventes ni agentes abrasivos para limpiar el sensor de soportes inferior, ya que pueden dañar la cubierta de la lente del sensor.

- **Agente de limpieza:** use un cepillo con cerdas suaves no metálicas o una aspiradora, como se describe anteriormente, para eliminar el polvo del papel.

**NOTA:** Se puede usar una toallita con alcohol isopropílico o un lápiz de limpieza para cabezales de impresión para quitar el adhesivo de las etiquetas del sensor superior.

- **Programación:** limpie los sensores de soportes cada vez que limpie el cabezal de impresión.
1. Limpie con un cepillo o aspire el polvo o los residuos del sensor superior e inferior antes de usar el lápiz o la toallita de limpieza.

## Limpieza de la opción del cortador

El cortador solo requiere limpieza periódica.

**ADVERTENCIA** Mantenga los dedos alejados de las cuchillas del cortador, ya que están muy afiladas.

Realice el siguiente procedimiento cuando haya demasiado polvo o residuos visibles.

1. Coloque el conmutador de alimentación de la impresora en la posición O (apagado).
2. Coloque el cortador en la posición hacia abajo (abierto).
3. Use una aspiradora o lata de aire comprimido con una boquilla alrededor del área de la cuchilla de corte para eliminar el polvo o los residuos.
4. Use un paño con una cantidad ligera de aceite WD-40 para limpiar el adhesivo de la cuchilla del cortador y de las guías del cortador de acero inoxidable superior o inferior. El aceite adhesivo debe limpiarse de la cuchilla y las guías con un paño seco para evitar la atracción de polvo.

**PRECAUCIÓN** No utilice alcohol isopropílico para limpiar la cuchilla del cortador, ya que disuelve los aceites necesarios para la lubricación.

5. Coloque el cortador en la posición hacia arriba (cerrado).
6. Dirija correctamente el soporte a través de la impresora y el cortador.
7. Coloque el conmutador de alimentación de la impresora en la posición | (encendido).
8. Pruebe la operación de corte de la impresora ejecutando una impresión de prueba mediante el menú *Tools (Herramientas) > Print Tests (Pruebas de impresión) > Run Test (Ejecutar prueba)*.

# 3 Configuraciones

## Información general



En este capítulo se proporciona información sobre:





- Configuración, almacenamiento, modificación y configuraciones de impresión.
- Estructura de la configuración.
- Parámetros de menú y configuración



## Organización de la configuración

En esta sección se mostrará cómo se organizan los menús de configuración bajo los iconos en la sección Configuración.

Pantalla nº 1		
<p><b>Configuración rápida</b></p>  <ul style="list-style-type: none"> <li>Soporte</li> <li>Sensores</li> <li>Aplicación</li> <li>Configuraciones</li> <li>Usuario administrador</li> </ul>	<p><b>Soporte</b></p>  <ul style="list-style-type: none"> <li>Imagen</li> <li>Velocidad</li> <li>Manipulación</li> <li>Cinta</li> <li>Parte superior del formulario</li> <li>Error</li> <li>Asignación automática de etiquetas</li> </ul>	<p><b>Sensores</b></p>  <ul style="list-style-type: none"> <li>Control</li> <li>Calibrar</li> <li>Diagnósticos</li> </ul>
<p><b>Sistema</b></p>  <ul style="list-style-type: none"> <li>Control</li> <li>Energy Star</li> <li>Vista de archivos en memoria flash</li> <li>Edición de archivos en memoria flash</li> <li>Vista de archivos en SD *</li> <li>Edición de archivos en SD *</li> <li>Vista de archivos en USB *</li> <li>Edición de archivos en USB *</li> <li>Administración de la impresora</li> </ul>	<p><b>E/S del host</b></p>  <ul style="list-style-type: none"> <li>Control</li> <li>Puerto USB</li> <li>Puerto serie</li> </ul>	<p><b>Red</b></p>  <ul style="list-style-type: none"> <li>Control</li> <li>Ethernet</li> <li>WLAN *</li> <li>Parámetros de WLAN *</li> <li>EAP WLAN *</li> </ul>

Pantalla nº 2		
<b>Aplicación</b>  Control Configuración de PGL ... EGL Configuración de LP+ Configuración de la serie P... Fuentes	<b>RFID *</b>  Control Etiqueta personalizada Generación de perfiles de etiquetas Diagnósticos Estadísticas	<b>Herramientas</b>  Pruebas de impresión Diagnósticos Estadísticas Acerca de
<b>Configuraciones</b>  Control Personalizado	* Se muestra si está instalado	

## Desbloquear el Panel de control

Presione el botón FLECHA ARRIBA y el botón FLECHA ABAJO simultáneamente para desbloquear el Panel de control. Este paso es necesario para guardar cualquier configuración.

## Contraseña olvidada

Si olvidó la contraseña para salir del Modo seguro, póngase en contacto con el equipo de soporte técnico de Printronix para obtener más ayuda para desbloquear la impresora.

## Establecer los parámetros de configuración de la impresora

La sección Configuración  es donde se encuentra el conjunto completo de menús y parámetros de configuración. El sistema de menús de la impresora T800 tiene tres niveles que constan del nivel ICONO, el nivel Vista y el nivel Edición.

Los parámetros de configuración se establecen desde el panel de control y se almacenan en la memoria flash de la impresora. Los parámetros definen cómo responderá la impresora a las señales de comando e interfaz del equipo principal.

**El nivel ICONO.** El nivel superior del sistema de menús se conoce como el nivel de ICONO y consta de dos pantallas, como se muestra a continuación. El sombreado verde muestra el icono actual seleccionado. Los botones de flecha se utilizan para seleccionar diferentes iconos (e incluso moverse entre pantallas).



**IMPORTANTE** El icono RFID es de color gris para indicar que estas opciones no están instaladas. Cuando un icono está coloreado de gris, no se puede seleccionar.

Cuando el icono deseado está resaltado, el usuario debe presionar ↵ ENTER (ENTRAR) para pasar al nivel Vista.

**El nivel Vista.** El 2º nivel del sistema de menús se conoce como el nivel Vista y está dividido en una pantalla a la izquierda y otra a la derecha. En el lado izquierdo hay submenús, y a la derecha están los menús reales o los parámetros de configuración. Los botones de flecha Arriba y Abajo se moverán a diferentes submenús (resaltados en verde) y el lado derecho mostrará una vista previa de los parámetros de configuración disponibles para ese submenú.

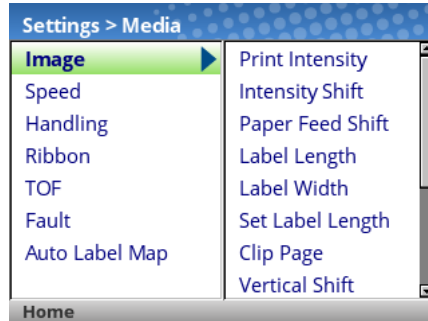

Cuando el submenú deseado está resaltado, el usuario puede presionar ↵ ENTER (ENTRAR) o el botón ENTER (ENTRAR) o el botón FLECHA DERECHA para pasar al nivel Edición. El usuario puede usar el botón FLECHA IZQUIERDA para regresar al nivel ICONO.

**El nivel Edición.** El último nivel del sistema de menús se conoce como el nivel Edición y contiene todos los parámetros de configuración para un submenú determinado. El usuario puede desplazarse por los menús mediante los botones de flecha arriba y abajo para ver los valores de configuración actuales.

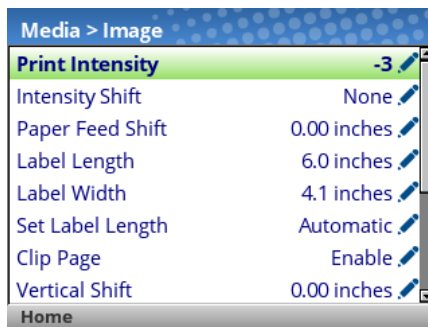

Para los menús que tienen el icono de edición ✎, el usuario puede modificar el valor presionando el botón ↵ ENTER (ENTRAR) para entrar en el modo Edición. Si el menú tiene un icono de rayo ⚡, se trata de un menú ejecutable, de manera que al presionar el botón ENTER (ENTRAR) se activará una acción concreta (por ejemplo, ejecutar una prueba de impresión, borrar estadísticas). Si el menú no tiene ningún icono, entonces es un menú de solo lectura y la pulsación del botón ENTER (ENTRAR) no tendrá ningún efecto.

**IMPORTANTE** Al entrar en el modo Edición, puede aparecer el mensaje "CONMUTADOR DE ENTRADA BLOQUEADO". En este caso, el usuario no podrá entrar en el modo Edición hasta que el panel se desbloquee. Para desbloquear la configuración, presione los botones de flecha ARRIBA+ABAJO simultáneamente hasta que aparezca el mensaje "CONMUTADOR DE ENTRADA DESBLOQUEADO".



En el modo Edición, dependiendo del tipo de menú, se le puede dar al usuario un menú desplegable de opciones o recorrer de forma cíclica un conjunto de números con un asterisco junto al valor actual. En los casos en que se deben introducir números grandes, cadenas o direcciones IP de red, se mostrará un teclado virtual en el que los usuarios pueden ir a diferentes caracteres o números. En los siguientes ejemplos se muestra el modo Edición con un menú desplegable y un teclado virtual.

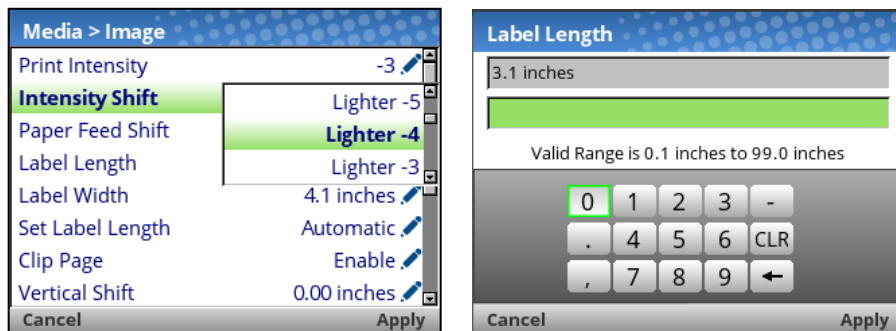

Cuando los usuarios se encuentran en el Modo Edición, pueden cambiar a un nuevo valor presionando el botón  $\downarrow$  ENTER (ENTRAR) o usando el botón PROGRAMABLE DERECHA para "Aplicar". Del mismo modo, los usuarios pueden salir del modo Edición sin realizar ninguna modificación al menú mediante el botón PROGRAMABLE IZQUIERDA para "Cancelar" la operación.

Para los menús con un icono de acción ⚡, el usuario puede ejecutar la acción concreta presionando el botón  $\downarrow$  ENTER (ENTRAR). Para los menús sin ningún icono, estos son menús de solo lectura y no se pueden modificar.



**IMPORTANTE** Algunas operaciones de menú confidenciales requieren que el usuario confirme que desea continuar. Por ejemplo, las operaciones de menú que borran los registros, eliminan la configuración, eliminan archivos, etc. En estos casos, aparecerá un mensaje en la pantalla pidiéndoles que confirmen presionando "ACEPTAR" con uno de los botones programables.

Los usuarios pueden volver al nivel Vista presionando el botón FLECHA IZQUIERDA o ir a la pantalla de menús de inicio mediante el botón PROGRAMABLE IZQUIERDA con etiqueta "Inicio".

**NOTA:** Los cambios realizados en los menús de configuración actuales son temporales. La configuración actual está vigente mientras la impresora esté encendida. Para almacenar una configuración de forma permanente, consulte la sección *Guardar una configuración a continuación*.

## Guardar una configuración

Hay dos formas de guardar una configuración de forma permanente en la memoria FLASH:

- Guarde la configuración siguiendo las instrucciones de la función **Guardar automáticamente** cuando regrese al estado EN LÍNEA.
- Seleccione el icono  Configuraciones bajo  Configuración y guarde la configuración con *Configs (Configuraciones) > Control > Save Config (Guardar configuración)*.

De forma predeterminada, la impresora tiene una configuración de fábrica. Puede guardar hasta ocho Configs (Configuraciones) diferentes para cumplir los requisitos exclusivos del trabajo de impresión. Mediante la sección *Configs (Configuraciones) > Control*, puede guardar, cargar, imprimir, eliminar y elegir qué configuración estará activa al encender la impresora.

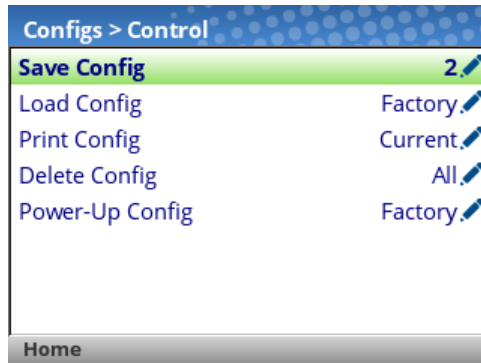

## Guardar configuración automáticamente

Si realiza cualquier cambio en los elementos de menú de configuración actuales y no los guarda manualmente mediante el menú *Configs (Configuraciones) > Control > Save Config (Guardar configuración)*, se le pedirá que guarde los cambios justo antes de colocar la impresora en el estado EN LÍNEA con la pantalla que se muestra a continuación.

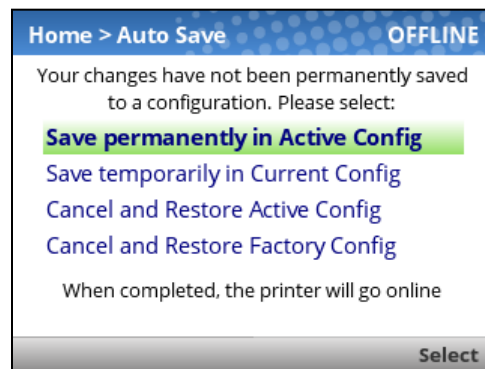

La **configuración activa** se define como la configuración para el encendido o la última configuración guardada. Existen tres casos posibles con esta elección dependiendo del estado de la impresora:

- Si la configuración activa es una de las ocho configuraciones definidas por el usuario, dicha configuración se guardará y se convertirá en la configuración para el encendido.
- Si la configuración activa es la configuración de fábrica, la impresora guardará la configuración en la primera configuración libre (sin guardar) y convertirá esa configuración abierta en la configuración para el encendido.
- La configuración activa es la configuración de fábrica y no hay configuraciones libres (sin guardar), entonces se informará al usuario mediante un mensaje y se le pedirá que guarde los cambios manualmente. La impresora volverá a la pantalla de inicio.

La **configuración actual** es la configuración almacenada en la memoria DRAM. Si el usuario selecciona esta opción, la configuración no se guardará en la memoria FLASH permanentemente, sino que seguirá estando activa.

El usuario también tiene la posibilidad de cancelar los cambios cargando la configuración activa o la **configuración de fábrica**.

Una vez realizada la selección, el usuario volverá al estado EN LÍNEA automáticamente.

## Asignar nombres a las configuraciones

Puede especificar un nombre de 15 caracteres que se puede utilizar para hacer referencia a una configuración mediante la sección *Configs (Configuraciones) > Custom (Personalizar)*. El nombre que introduzca para una configuración se utilizará siempre dentro de la sección Configuraciones . Los nombres se pueden borrar mediante el menú *Configs (Configuraciones) > Custom (Personalizar) > Restablecer nombres de configuración*.

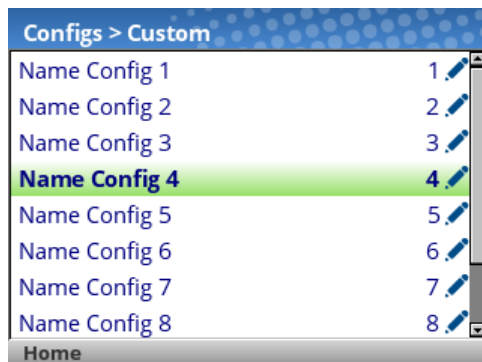

Cuando se selecciona una configuración para asignar un nombre, se proporciona un teclado virtual al usuario para que especifique el nombre que desee. Los botones de navegación se pueden utilizar para buscar caracteres el botón ENTER (ENTRAR) se puede utilizar para seleccionarlos. Cuando la cadena esté completa, el usuario debe usar el botón PROGRAMABLE DERECHA etiquetada como "Aplicar".

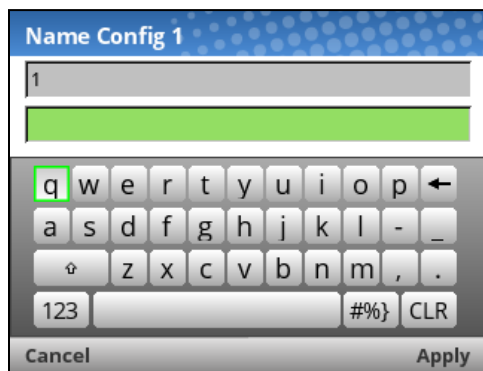

## Cargar una configuración

Puede especificar cualquiera de las nueve configuraciones (1-8 o Fábrica) para que estén activas mediante el menú *Configs (Configuraciones) > Control > Load Config (Cargar configuración)*. Si la configuración seleccionada no se ha guardado, aparecerá el mensaje "LA CONFIGURACIÓN NO EXISTE" en la pantalla para advertir al usuario.

## Especificar una configuración de encendido

Puede especificar cualquiera de las nueve configuraciones (1-8 o Fábrica) como la configuración de encendido mediante el menú *Configs (Configuraciones) > Control > Power-Up Config (Configuración de encendido)*. Si la configuración seleccionada no se ha guardado, aparecerá el mensaje "LA CONFIGURACIÓN NO EXISTE" en la pantalla para advertir al usuario.

## Modificar una configuración guardada

Las configuraciones se pueden modificar y guardar (actualizar) con la frecuencia que se desee. Puede cargar la configuración que prefiera mediante *Configs (Configuraciones) > Control > Load Config (Cargar configuración)*, cambiar el menú o los parámetros de configuración que le interesen y usar la función Guardar automáticamente o regresar al menú *Configs (Configuraciones) > Control > Save Config (Guardar configuración)* para guardar los cambios.

## Ver la configuración actual

La configuración actual se puede ver en la pantalla del panel de control seleccionando el botón PROGRAMABLE DERECHA que tiene la etiqueta "Información" en la pantalla de inicio.

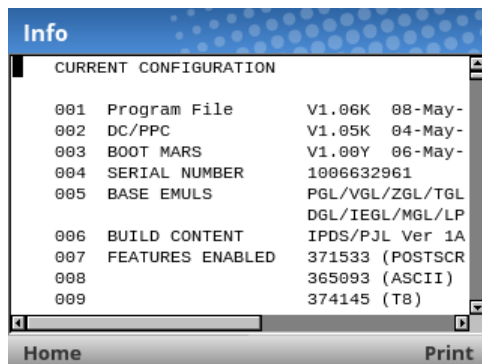

The screenshot shows a screen titled 'Info' with a blue header. Below the header, the text 'CURRENT CONFIGURATION' is displayed. A list of configuration parameters follows, each with a two-digit ID, a name, and a value. At the bottom of the screen, there are two buttons: 'Home' and 'Print'.

ID	Parameter Name	Value
001	Program File	V1.06K 08-May-
002	DC/PPC	V1.05K 04-May-
003	BOOT MARS	V1.00Y 06-May-
004	SERIAL NUMBER	1006632961
005	BASE EMULS	PGL/VGL/ZGL/TGL DGL/IEGL/MGL/LP
006	BUILD CONTENT	IPDS/PJL Ver 1A
007	FEATURES ENABLED	371533 (POSTSCR
008		365093 (ASCII)
009		374145 (T8)

El usuario puede recorrer los valores de configuración mediante los BOTONES DE FLECHA o imprimir la configuración mediante el botón PROGRAMABLE DERECHA que tiene la etiqueta "Imprimir".

## Imprimir una configuración

Le recomendamos que imprima y almacene todas las configuraciones guardadas para futuras referencias. La impresión proporciona una lista de los parámetros que se establecieron cuando configuró la impresora. La configuración se puede imprimir mediante el menú *Configs (Configuraciones) > Control > Print Config (Imprimir configuración)*. Ese menú tiene las siguientes opciones:

- Actual (es la opción predeterminada)
- Fábrica
- Encendido
- Todas

# 4 *Diagnósticos y solución de problemas*

## Pruebas de la impresora

Se realiza una secuencia de pruebas automáticas durante el encendido de la impresora. Si se detectan errores en ese momento, se muestra un mensaje de error.

Antes de colocar la impresora en su entorno operativo, ejecute patrones de prueba para garantizar el funcionamiento correcto y la calidad de impresión. La impresora tiene una serie de pruebas que le permiten comprobar el funcionamiento correcto de la misma y la calidad de impresión.

Puede invocar los distintos patrones de prueba desde el menú *Tools (Herramientas)*  > *Print Tests (Imprimir pruebas)*.

## Situaciones comunes de solución de problemas

En esta sección se enumeran las posibles situaciones de problemas y las posibles soluciones. Póngase en contacto con un técnico de servicio cualificado si tiene problemas que persisten o no se tratan en esta sección.

### Interfaz

La impresora no funcionará correctamente con un cable conectado incorrectamente o si se ha instalado un cable de interfaz incorrecto. Si el cable es sospechoso, póngase en contacto con Printronix o con su representante de servicio autorizado.

Cuando la impresora se enciende por primera vez, restablecerá automáticamente los parámetros predeterminados de comunicación. Los parámetros se enumeran en la siguiente tabla:

PARÁMETRO	VALOR PREDETERMINADO
Baudios	9600
Bits de datos	8
Paridad	NINGUNA
Bits de parada	1

Los ajustes de configuración de la interfaz de la impresora pueden especificarse desde el panel de control.

### Control la calidad de impresión

Son tres factores que tienen el mayor efecto en la calidad de impresión:

- La cantidad de calor aplicado por el cabezal de impresión (intensidad de impresión)

- La velocidad a la que se mueve el soporte debajo del cabezal de impresión (velocidad de impresión)
- La posición de la línea de quemado del cabezal de impresión (presión del cabezal de impresión)

La vida útil del cabezal de impresión puede verse negativamente afectada si se necesita una cantidad excesiva de calor para crear la imagen. Por ejemplo, el soporte térmico directo de bajo costo suele tener temperaturas de reacción muy altas, lo que significa que se necesita mucho calor para obtener una imagen clara. Esto acortará la vida del cabezal de impresión. Las cintas de resina y los soportes de película pueden requerir una mayor intensidad de impresión o una mayor presión del cabezal para crear una imagen de alto contraste, lo que también puede acortar la vida útil del cabezal de impresión.

La impresora proporciona diferentes maneras de aumentar el calor:

- Haciendo que la impresora funcione más lenta cambiando la velocidad de impresión a través de los comandos del host o del menú *Media (Soporte) > Speed (Velocidad)*, lo permite que se transfiera más calor con una configuración de intensidad de impresión más baja.
- Estableciendo la intensidad de impresión en un valor más alto con la función Intensidad de impresión, a la que se accede mediante los comandos del host o mediante el menú *Media (Soporte) > Image (Imagen)*. Esto hace que el cabezal de impresión genere más calor para que se transfiera al soporte.
- La intensidad de impresión se puede ajustar aún más con la función de Cambio de intensidad, a la que se accede a través del menú *Media (Soporte) > Image (Imagen)*, lo que permite que la configuración real alcance un máximo de 20. El uso de la función Cambio de intensidad acortará la vida útil del cabezal de impresión disponible.

La posición de la línea de quemado del cabezal de impresión afectará a la calidad de impresión. Consulte la sección *Ajuste de la línea* de quemado del cabezal de impresión para ajustar la línea de quemado del cabezal de impresión.

Además, el cabezal de impresión debe limpiarse con frecuencia para garantizar que no se acumula material extraño en dicho cabezal y que no interfiere en la transferencia de calor. Si aparecen manchas, huecos o líneas blancas en el formulario impreso, el cabezal de impresión debe limpiarse con un lápiz de limpieza para cabezales.

La limpieza debe realizarse de forma rutinaria cada vez que instale una nueva cinta (modo de transferencia térmica) o cuando instale un nuevo soporte (modo térmico directo).

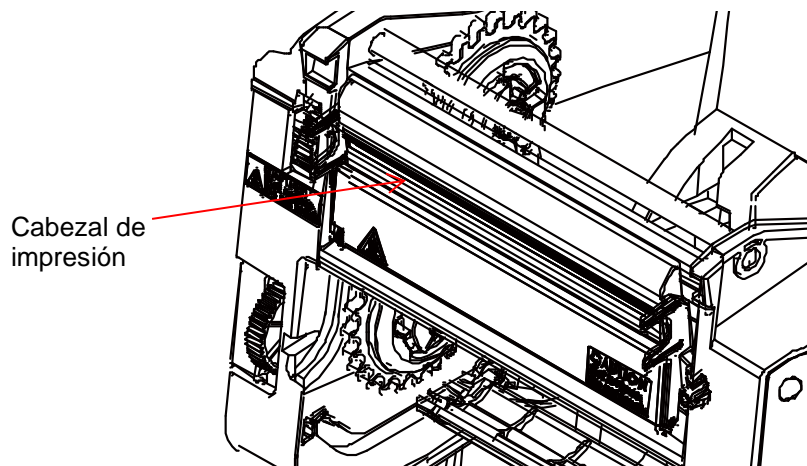

Los signos más comunes de un cabezal de impresión desgastado son rayas verticales fijas que son siempre del mismo tamaño y se encuentran en el mismo lugar en la copia impresa. Para determinar si las rayas verticales están provocadas por un cabezal de impresión desgastado, siga estos métodos:

1. Limpie el cabezal de impresión a fondo con el lápiz de limpieza para cabezales de impresión. Pruebe de nuevo para ver si aparecen rayas verticales.
2. Retire el cabezal de impresión (consulte la sección *Reemplazar el cabezal de impresión*) y examínelo para ver si tiene signos de contaminación o daños, tales como rasguños, abolladuras u otras marcas en el área de color marrón claro que contiene los elementos de calentamiento.

- Límpielo e instálelo y, a continuación, vuelva a probarlo para ver si hay rayas verticales.
3. Cargue un rollo de soporte alternativo. Pruebe de nuevo para ver si aparecen rayas verticales.
  4. Cargue un rollo de cinta alternativo. Pruebe de nuevo para ver si aparecen rayas verticales.
- Si después de realizar todas estas pruebas todavía ve rayas verticales fijas, debe reemplazar el cabezal de impresión.

## Reemplazar el cabezal de impresión

1. Coloque el conmutador de alimentación de la impresora en la posición O (apagado).

**ADVERTENCIA** Desenchufe siempre el cable de alimentación de la impresora o de la toma de corriente antes de llevar a cabo cualquier procedimiento de instalación. Si no desconecta la alimentación, podría sufrir lesiones y dañar el equipo. Cuando corresponda, se le indicará que conecte la alimentación.

2. Desenchufe el cable de alimentación de la impresora o la fuente de alimentación de CA.
3. Abra la cubierta superior de la impresora tirando de las palancas azules, situadas a cada lado, hacia la parte delantera de dicha impresora y, a continuación, levante dicha cubierta.
4. Quite la cinta y el soporte (por ejemplo, papel, etiquetas o material de archivo).

**PRECAUCIÓN** La grasa de las manos puede dañar el área marrón clara (elementos de calentamiento) del cabezal de impresión. No toque el área marrón clara cuando manipule el conjunto del cabezal de impresión.

5. Toque una parte sin pintar de la carcasa de la impresora antes de tocar el cabezal de impresión.
6. Empuje el lado del conjunto del cabezal de impresión y luego levántelo para desengancharlo de la cubierta interna.

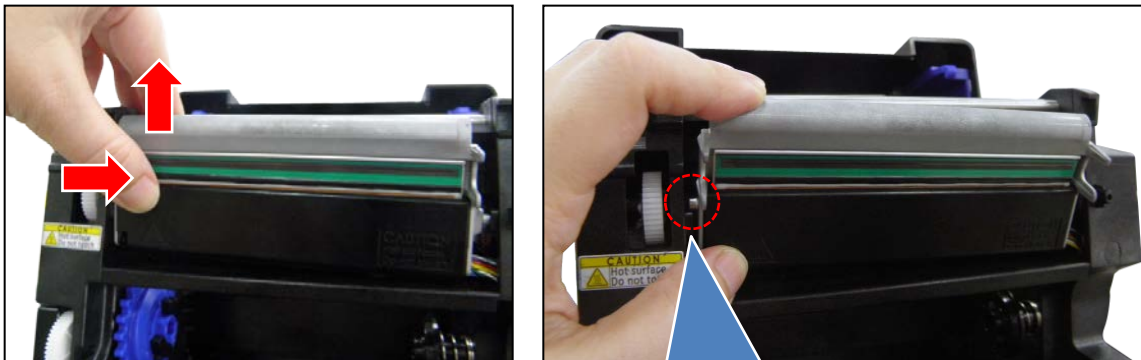

Deje que el cierre se suelte de la cubierta interna superior.

**PRECAUCIÓN** Para evitar daños electrostáticos en los componentes electrónicos, conéctese a tierra tocando una parte sin pintar de la carcasa de la impresora antes de manipular e instalar el cabezal de impresión.

7. Desconecte el cable del cabezal de impresión para reemplazar el conjunto del cabezal de impresión.

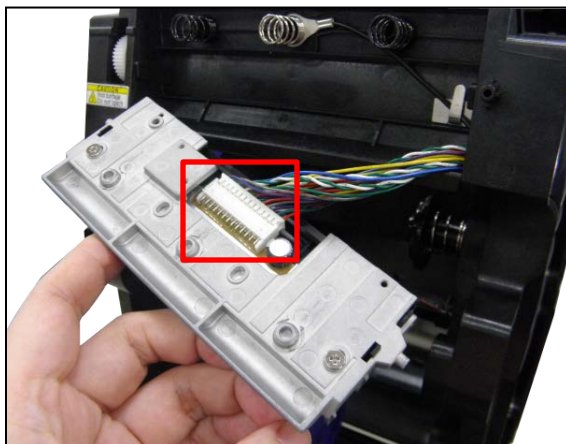

8. Instale primero el cierre del lado derecho del nuevo conjunto del cabezal de impresión para asegurarse de que el cable del cabezal de impresión ensambla en la ranura como se muestra a continuación.

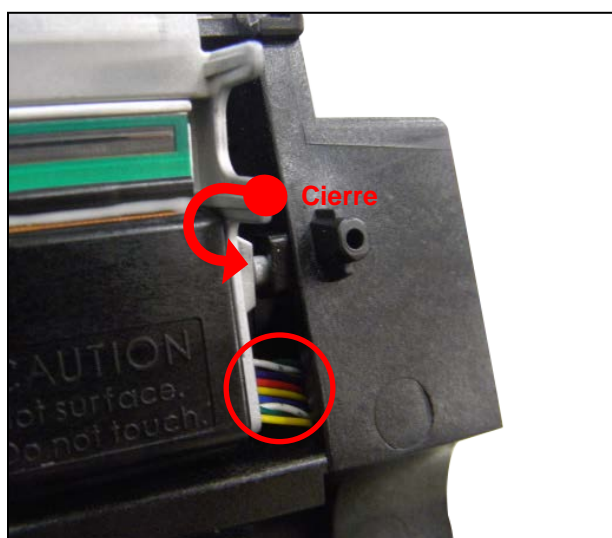
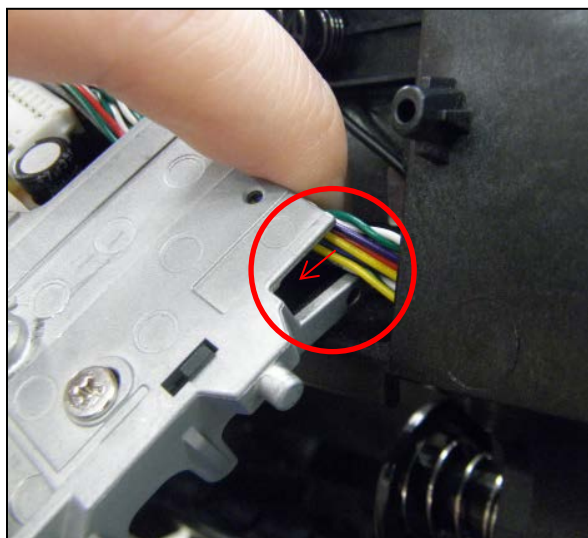

9. A continuación, instale el cierre del lado izquierdo del nuevo conjunto del cabezal de impresión para finalizar la sustitución del cabezal de impresión.

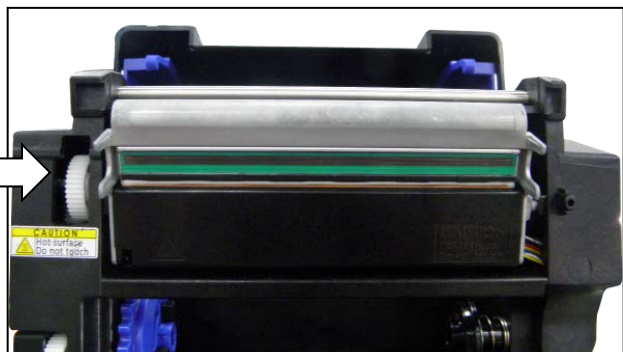
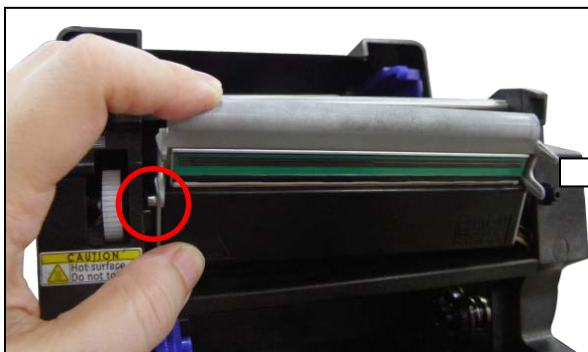



## Restaurar el funcionamiento de la impresora

1. Inspeccione el área marrón clara del cabezal de impresión en busca de manchas o huellas dactilares. Si es necesario, limpie suavemente el área de color marrón claro con un paño suave y sin pelusas (o un bastoncillo de algodón) humedecido con alcohol isopropílico, o use un lápiz de limpieza (N/P 203502-001).
2. Instale la cinta y el soporte (por ejemplo, papel, etiquetas o material de archivo).
3. Cierre la plataforma giratoria y gire la palanca de bloqueo de la plataforma completamente en sentido antihorario.
4. Cierre la cubierta de soportes.
5. Enchufe el cable de alimentación de CA a la impresora y a la fuente de alimentación.
6. Compruebe las estadísticas del cabezal de impresión en la pantalla de menús EN LÍNEA (el indicador del cabezal de impresión debe mostrar 100 %).
7. Pruebe el funcionamiento de la impresora y compruebe la calidad de impresión seleccionando *Tools (Herramientas)* > *Print Tests (Imprimir)* e imprimiendo uno de los patrones de prueba.

## Alarmas de la impresora

La impresora tiene alarmas incorporadas que supervisan su estado y las condiciones de las existencias del soporte. Aparecen mensajes de alarma que indican el estado actual de la impresora y los niveles de existencias del soporte. Las alarmas también indican si la electrónica de la impresora detecta una condición de error.

## Mensajes de error

Si se produce una condición de error en la impresora, el indicador de estado del panel de control parpadea y la pantalla de mensajes indica el error específico.

Los errores mostrados se clasifican en una de estas dos categorías:

- Solucionables por el operador
- Se requiere servicio de campo

### Mensajes de error solucionables por el operador

Para los errores que puede solucionar el operador, siga la acción correctiva sugerida en la sección de soluciones de la tabla. Después de corregir el error mostrado, presione el botón PAUSE (PAUSAR) para borrar el mensaje de error y el indicador de estado y reanude la impresión. Algunos errores requieren que el usuario pase al estado EN LÍNEA para solucionarse. Si el mensaje de error reaparece, apague la impresora y espere 15 segundos antes de volver a encenderla. Si la condición de error persiste, póngase en contacto con su representante de servicio autorizado.

### Mensajes de error que requieren atención de servicio de campo

Si el operador no puede corregir un error, el mensaje de error va seguido de un asterisco (\*). Esto normalmente indica que se necesita un representante de servicio autorizado. Debe intentar realizar dos pasos para solucionar el error antes de llamar a su representante de servicio autorizado:

1. Coloque el conmutador de alimentación de la impresora en la posición O (apagado), espere 15 segundos y, a continuación, vuelva a encender la impresora. Vuelva a ejecutar el trabajo de impresión. Si el mensaje no aparece, se trataba de una indicación falsa y no se necesita ninguna otra acción.
2. Si el mensaje vuelve a aparecer, presione el botón PAUSE (PAUSAR). Si el mensaje desaparece, se trataba de una indicación falsa y no se necesita ninguna otra acción. Si el mensaje vuelve a aparecer, llame a su representante de servicio autorizado.

## **Mensajes graves que requieren actualización de firmware o diagnósticos**

El software genera algunos errores cuando se produce un error grave que no es recuperable. Estos errores tienen el prefijo "Error grave:" y son el resultado de un error del algoritmo del software. Cuando ocurren estos errores, es recomendable realizar los siguientes pasos:

1. Apague y vuelva a encender la impresora. Vuelva a ejecutar el trabajo de impresión. Si el mensaje aparece, cargue el firmware más reciente.
2. Apague y vuelva a encender la impresora. Vuelva a ejecutar el trabajo de impresión. Si el mensaje aparece, grabe el mensaje mostrado.
3. Póngase en contacto con su representante de atención al cliente autorizado.

# A *Instalación del cortador de soportes*

## Preparar la impresora

1. Coloque el conmutador de alimentación de la impresora en la posición O (apagado).
2. Abra la impresora para quitar la cubierta frontal tal y como se muestra.

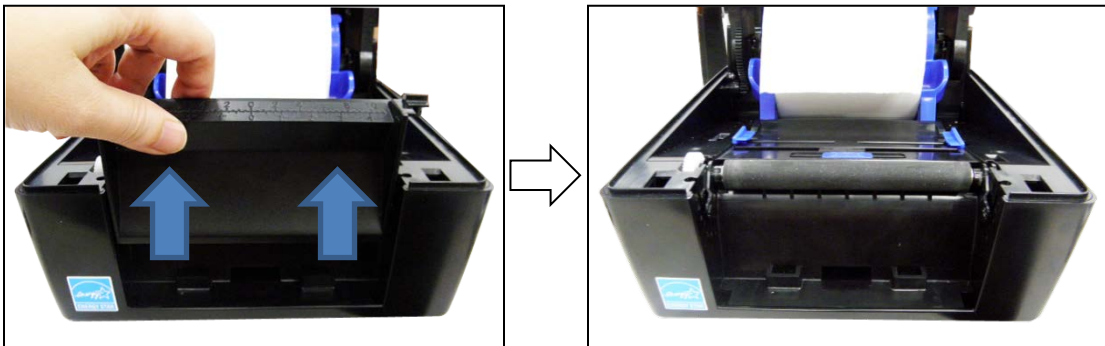

## Instalar el cortador de soportes

**ADVERTENCIA** Las cuchillas del cortador están afiladas. Mantenga los dedos alejados de las cuchillas del cortador.

3. Coloque el conector del cable del cortador a través de la abertura del lado frontal de la cubierta interna inferior.

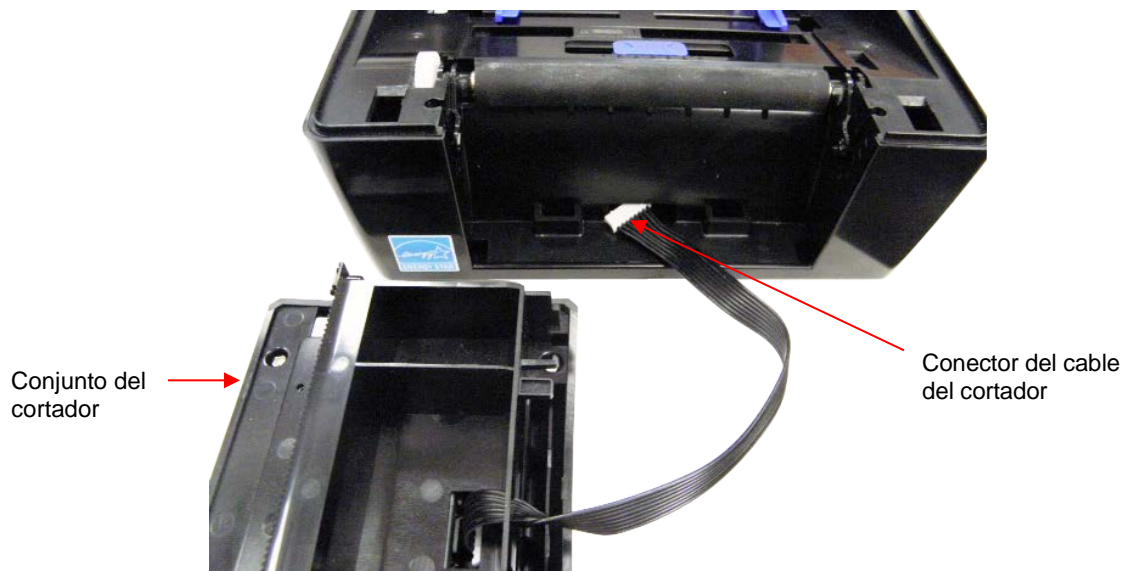

4. Coloque con cuidado el conjunto del cortador en las muescas de ambos lados de la cubierta interna inferior y, a continuación, empuje el cortador para que quede encajado en dicha cubierta. Asegúrese de que el cable del cortador se introduce en la abertura.

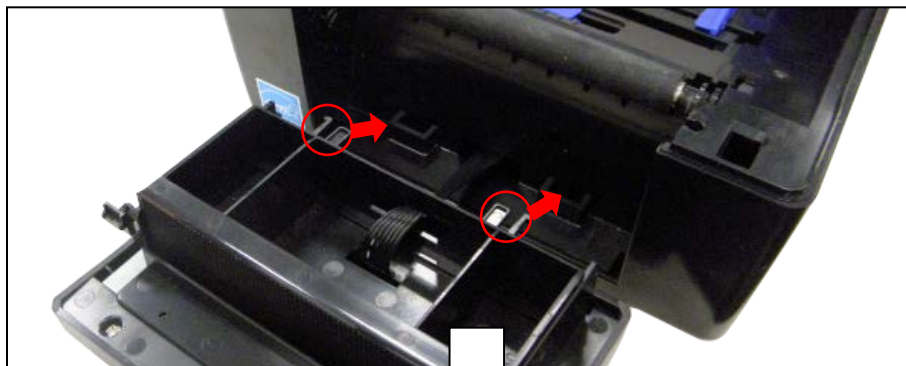

5. Coloque la impresora boca abajo. Destornille un tornillo de la cubierta inferior de la impresora.



6. Abra la cubierta para enchufar el conector del conjunto del cortador en la toma de la placa principal de la impresora.

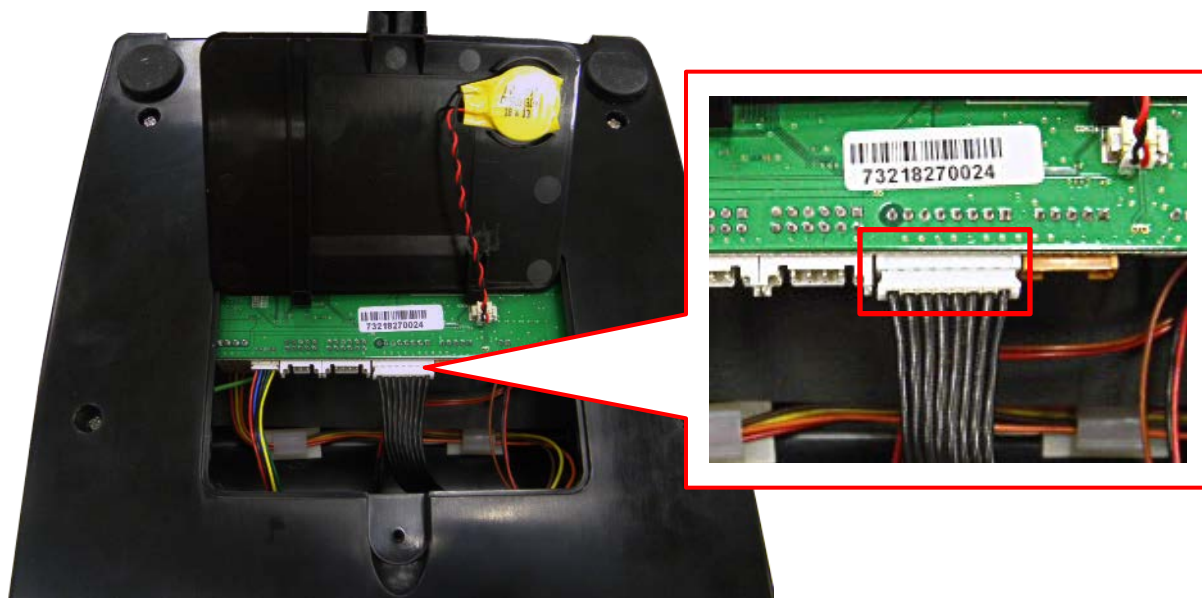

Nota: El cable de la batería RTC está en la cubierta inferior. Abra dicha cubierta con cuidado.

# B *Instalación del módulo de exfoliación*

## Preparar la impresora

1. Coloque el conmutador de alimentación de la impresora en la posición O (apagado).
2. Abra la impresora para quitar la cubierta frontal tal y como se muestra.

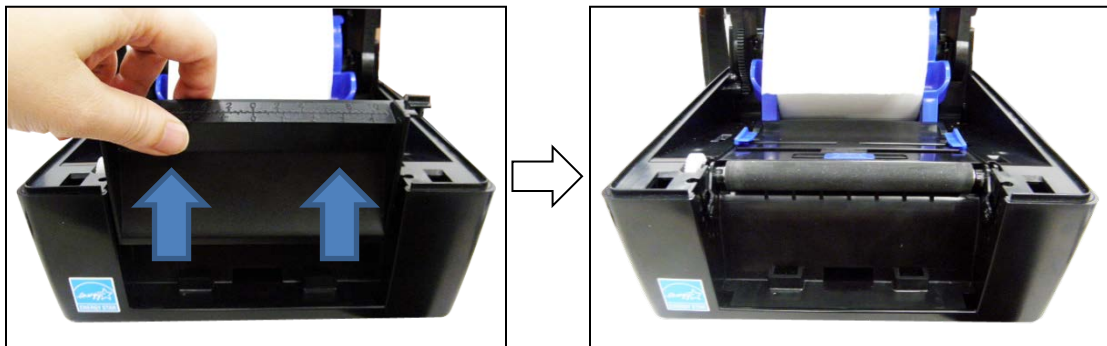

## Instalar el módulo de exfoliación

**ADVERTENCIA** Las cuchillas del cortador están afiladas. Mantenga los dedos alejados de las cuchillas del cortador.

3. Coloque el conector del cable del módulo de exfoliación a través de la abertura del lado frontal de la cubierta interna inferior.

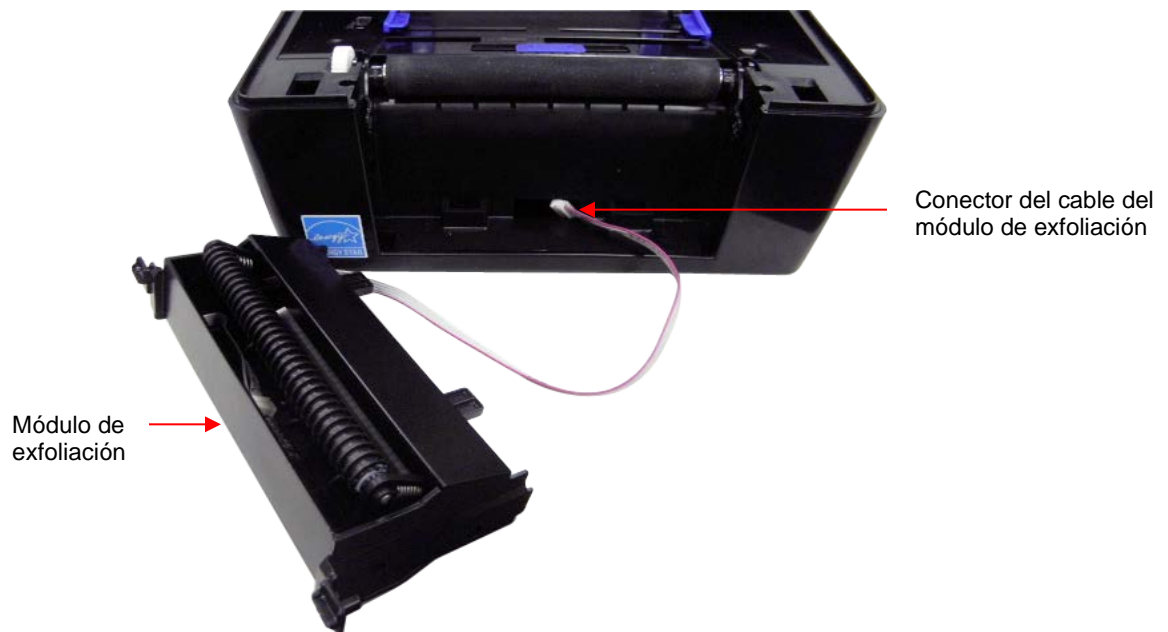

4. Coloque con cuidado el módulo de exfoliación en las muescas de ambos lados de la cubierta interna inferior y, a continuación, empújelo para que quede encajado en dicha cubierta. Asegúrese de que el cable se introduce en la abertura.

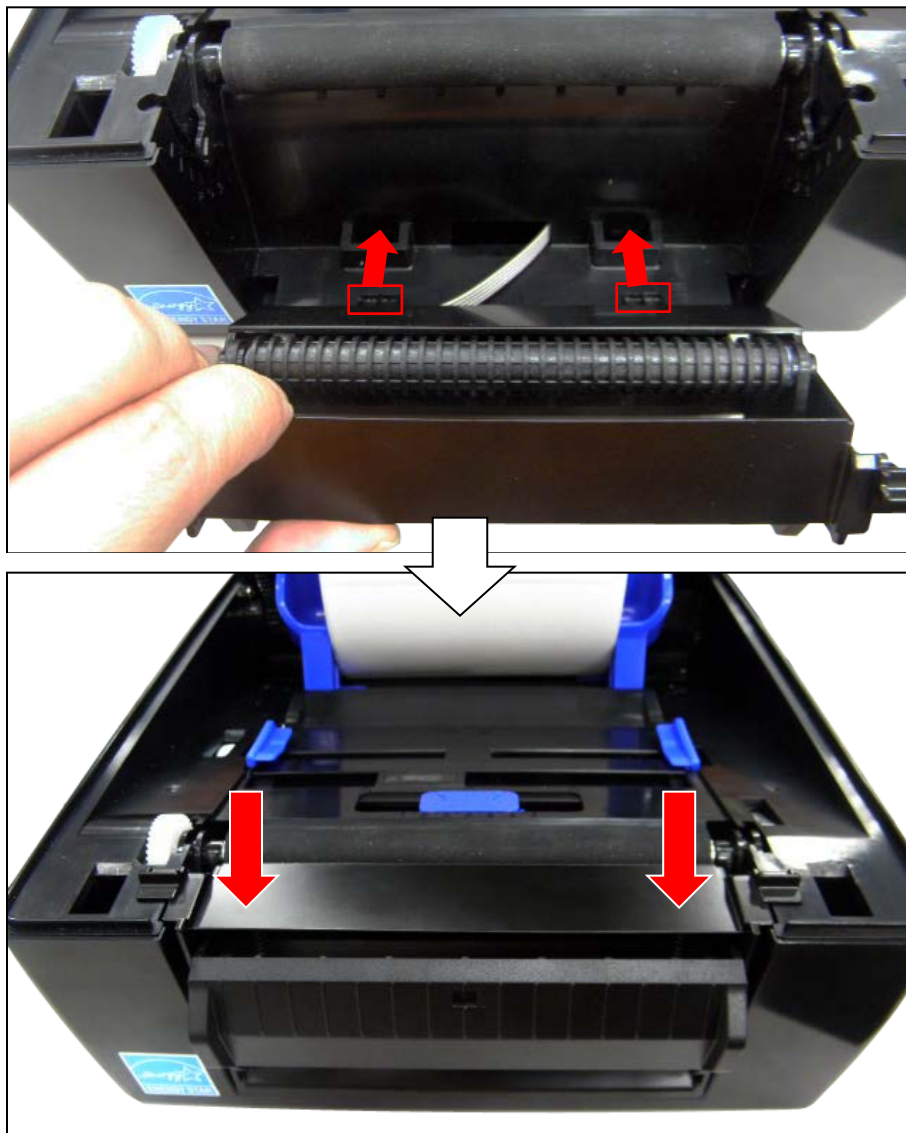

5. Coloque la impresora boca abajo. Destornille un tornillo de la cubierta inferior de la impresora.



6. Abra la cubierta para enchufar el conector del módulo de exfoliación en la toma de la placa principal de la impresora.

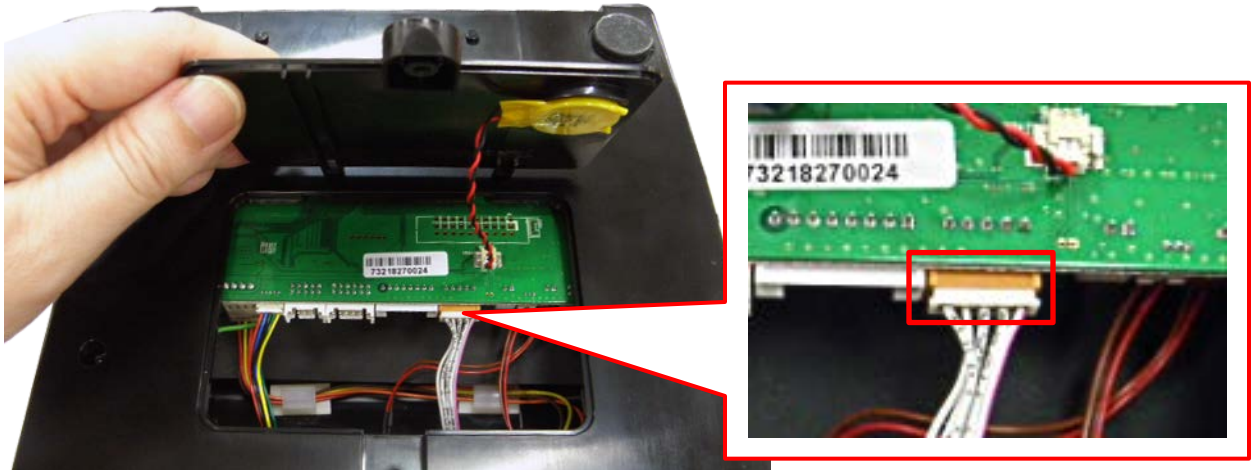

Nota: El cable de la batería RTC está en la cubierta inferior. Abra dicha cubierta con cuidado.



# C **Soporte técnico del cliente**

## Información sobre la garantía

### GARANTÍA DE LA IMPRESORA

Printronix Auto ID® garantiza al comprador que, en condiciones de uso y servicio normales, esta impresora (excluido el cabezal de impresión térmico) estará libre de defectos materiales y de mano de obra durante un período de un año a partir de la fecha de envío de Printronix Auto ID; además, se proporciona un servicio de devolución a fábrica. Los gastos de envío correrán a cargo del comprador.

Los consumibles, como soportes y cintas, no están cubiertos por esta garantía. Esta garantía no cubre equipos o piezas que se hayan utilizado de forma incorrecta, modificado o utilizado para fines distintos de aquellos para los que se fabricaron. Esta garantía tampoco cubre pérdidas, daños por envío, daños provocados por accidentes o daños causados por un servicio técnico no autorizado.

### CABEZAL DE IMPRESIÓN TÉRMICA

Printronix Auto ID garantiza nuevos cabezales de impresión por un período de un año a partir de la fecha de compra o 1,000,000 de pulgadas lineales, lo que ocurra primero. La garantía no cubre los cabezales de impresión que se hayan utilizado de forma incorrecta o se hayan dañado debido a una limpieza inapropiada o por el uso de cintas o soportes inadecuados.

## Centro de soporte técnico del cliente de Printronix

**IMPORTANTE** Tenga a mano la siguiente información antes de llamar al centro de soporte técnico del cliente de Printronix:

- Número de modelo
- Número de serie (ubicado en la parte posterior de la impresora)
- Opciones instaladas (es decir, interfaz y tipo de host si se aplica al problema)
- Copia impresa de configuración: *Imprimir una configuración* página 36
- ¿El problema es con una nueva instalación o una impresora existente?
- Descripción del problema (sea específico)
- Imágenes buenas y malas que muestran claramente el problema (puede ser necesario enviar por fax o correo electrónico estas imágenes)

<b>América</b>	(844) 307-7120 Service@PrintronixAutoID.com
<b>Europa, Medio Oriente y África</b>	+31 24 3030 340 EMEA_support@PrintronixAutoID.com
<b>Asia-Pacífico</b>	+886 3 990 6155 APAC_support@PrintronixAutoID.com
<b>China</b>	+86 755 2398 0479 CHINA_support@PrintronixAutoID.com
<b>Soporte técnico de Printronix Auto ID</b>	<a href="http://PrintronixAutoID.com/support/">http://PrintronixAutoID.com/support/</a>

# Oficinas de la empresa

## **Printronic Auto ID**

3040 Saturn Street, Suite 200  
Brea, CA 92821  
U.S.A.

Teléfono: (844) 307-7120

Fax: (657) 258-0817

## **Printronic Auto ID, oficina central de Europa, Oriente Próximo y África**

Georg-Wimmer-Ring 8b  
D-85604 Zorneding, Germany

Teléfono: +49 (0) 8106 37979-000

Correo electrónico: [EMEA\\_Sales@PrintronicAutoID.com](mailto:EMEA_Sales@PrintronicAutoID.com)

## **Printronic Auto ID, oficina central de Asia-Pacífico**

Taiwan  
9F, No. 95, Minquan Rd.  
Xindian Dist., New Taipei City  
231 Taiwan (R.O.C)

Teléfono: +886 3 990 6155

Fax: +886 3 990 6215

## **Printronic Auto ID, oficina central de china**

Shenzhen  
New World Center 2510 room  
No. 6009, Yitian road  
Futian District, Shenzhen  
518000  
China

Teléfono: +86 755 2398 0479

Fax: +86 755 2398 0773

Visite el sitio web de Printronic en [www.PrintronicAutoID.com](http://www.PrintronicAutoID.com)

P180109 B