

TTP-245C / TTP-343C / TTP-244CE

**IMPRIMANTE CODE BARRES THERMIQUE
DIRECT / TRANSFERT THERMIQUE**

**MANUEL
DE L'UTILISATEUR**

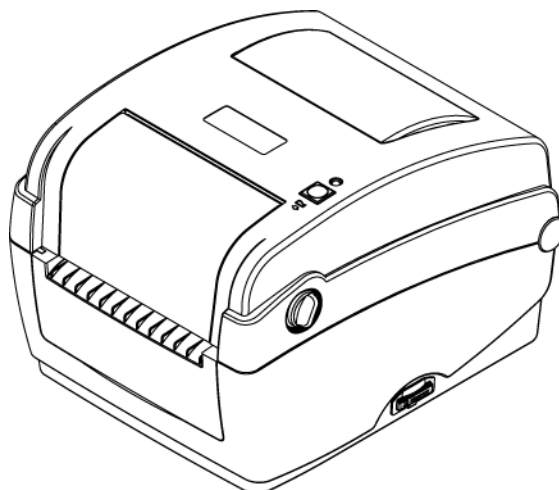

Table des Matières

Déclaration de Droits d’Auteur	i
1. Présentation	ii
1.1 Présentation du produit.....	ii
1.2 Informations de conformité	ii
2. Vue d’ensemble du fonctionnement	1
2.1 Déballage et Inspection.....	1
2.2 Vue d’ensemble de l’imprimante	2
2.2.1 Vue de face.....	2
2.2.2 Vue intérieure.....	4
2.2.3 Vue Arrière.....	5
3. Configuration	6
3.1 Installation de l’imprimante.....	6
3.2 Ouvrir/fermer le couvercle supérieur	7
3.3 Installer le ruban	8
3.4 Installation des consommables.....	12
3.4.1 Chargement des consommables	12
3.4.2 Installation de la Monture pour Rouleau d’Etiquettes Externe (Option)	14
3.4.3 Installer les consommables dans le Mode Décollage (optionnel) ..	16
3.4.4 Installer les consommables dans le Mode Découpage (optionnel)	18
3.5 Outil de diagnostic.....	19
3.5.1 Démarrer l’outil de diagnostic	19
3.5.2 Fonctions de l’imprimante (Calibrer le capteur, Configuration Ethernet, Configuration RTC,...)	20
3.6 Configuration de l’Ethernet avec l’Outil de diagnostic.....	21
3.6.1 Utiliser l’interface USB pour configurer l’interface Ethernet.	21
3.6.2 Utiliser l’interface RS-232 pour configurer l’interface Ethernet.....	22
3.6.3 Utiliser l’interface Ethernet pour configurer l’interface Ethernet.	23
3.7 Installer une carte mémoire SD	26
4. Fonctions des DEL et des boutons	28
4.1 Indicateur DEL	28
4.2 Fonctions des boutons normaux	28
4.3 Utilitaires de mise en marche	29
4.3.1 Calibrage du capteur de Film et d’Espacement/de Marque Noire..	30
4.3.2 Calibrage du Capteur d’espacement/de Marque noire, Test	

automatique et Mode Vidage (Dump)	30
4.3.3 Initialisation de l'imprimante	33
4.3.4 Régler le capteur de marque noire comme capteur de consommable et calibrer le capteur de marque noire	34
4.3.5 Régler le capteur d'espacement comme capteur de consommable et calibrer le capteur d'espacement	34
4.3.6 Ignorer AUTO.BAS.....	35
5. Dépannage	36
5.1 Etats des indicateurs DEL.....	36
5.2 Qualité d'Impression	38
6. Maintenance	39
Historique des révisions	41

Déclaration de Droits d'Auteur

Les informations présentes dans ce manuel sont sujettes à modification sans avis préalable et ne constituent pas un engagement de la part de TSC Auto ID Technology Co., Ltd. Aucune partie de ce manuel ne peut être reproduite ou transmise sous quelque forme que ce soit et par aucun moyen que ce soit pour des fins différentes d'une utilisation personnelle de l'acheteur, sans la permission écrite explicite de TSC Auto ID Technology Co., Ltd.

1. Présentation

1.1 Présentation du produit

Merci d'avoir acheté cette imprimante de code à barres TSC. Bien qu'il s'agisse d'une imprimante de petite taille, elle reste fiable et extrêmement performante.

Cette imprimante à transfert thermique et à impression thermique directe a une vitesse qui peut être réglée par l'utilisateur : 2.0, 3.0, 4.0 or 5.0 ips, pour la série TTP-245C ; 2.0 ou 3.0 ips pour la série TTP-343C. Elle est compatible avec les étiquettes en rouleau, les étiquettes à découper et les étiquettes en paravent à la fois pour des impressions en transfert thermique et en thermique direct. Tous les formats codes barres courants sont disponibles. Les polices et les codes barres peuvent être imprimés dans les 4 directions et en 8 polices bitmap alphanumériques différentes et une police TrueType intégrée. Grâce à cette imprimante, vous profiterez d'un haut débit pour l'impression de vos étiquettes .

1.2 Informations de conformité

CE Classe B :

EN55022 : 1998+A1 : 2000+A2 : 2003

EN55024 : 1998+A1 : 2001+A2 : 2003 IEC 61000-4 Series

EN61000-3-2 : 2006 & EN61000-3-3 : 1995+A1 : 2001

FCC Partie 15, Classe B

UL, CUL

C-Tick :

CFR 47, Partie 15/CISPR 22 3^{ème} Edition : 1997, Classe B

ANSI C63.4 : 2003

Canadian ICES-003

TÜV/Safety : EN60950 : 2000

Wichtige Sicherheits-Hinweise

1. Bitte lesen Sie diese Hinweis sorgfältig durch.
2. Heben Sie diese Anleitung für den späteren Gebrauch auf.
3. Vor jedem Reinigen ist das Gerät vom Stromnetz zu trennen. Verwenden Sie keine Flüssig-oder Aerosolreiniger. Am besten eignet sich ein angefeuchtetes Tuch zur Reinigung.
4. Die Netzanschluß-Steckdose soll nahe dem Gerät angebracht und leicht zugänglich sein.
5. Das Gerät ist vor Feuchtigkeit zu schützen.
6. Bei der Aufstellung des Gerätes ist auf sicheren Stand zu achten. Ein Kippen oder Fallen könnte Beschädigungen hervorrufen.
7. Beachten Sie beim Anschluß ans Stromnetz die Anschlußwerte.
8. Dieses Gerät kann bis zu einer Außentemperatur von maximal 40°C betrieben werden.

ATTENTION

- 1. PIÈCES DANGEREUSES EN MOUVEMENT DANS LE MODULE DE COUPAGE. GARDER VOS DOIGTS ET AUTRES PARTIES DU CORPS À L'ÉCART DE CES ZONES.**
- 2. LE CIRCUIT PRINCIPAL CONTIENT UNE HORLOGE EN TEMPS RÉEL AVEC UNE BATTERIE AU LITHIUM DE TYPE CR2032. RISQUE D'EXPLOSION SI LA PILE EST REMPLACÉE PAR UNE PILE D'UN AUTRE TYPE.**
- 3. SUIVRE LES INSTRUCTIONS DU FABRICANT POUR LA MISE AU REBUT DES PILES USÉES.**

"ORSICHT"

Explosionsgefahr bei unsachgemäßen Austausch der Batterie. Ersatz nur durch denselben oder einem vom Hersteller empfohlenen gleichen Typ. Entsorgung gebrauchter Batterien nach Angaben des Herstellers.

WARNUNG! GEFÄHRLICHE BEWEGLICHE TEILE – FINGER UND ANDERE KÖRPERTEILE FERNHALTEN!

**VORSICHT!
EXPLOSIONSGEFAHR BEI ERSATZ DER
BATTERIE DURCH UNZULÄSSIGEN TYP.
VERBRAUCHTE BATTERIEN IMMER
VORSCHRIFTSGEMÄSS ENTSORGEN!**

Remarque :

* Une impression en continu peut causer une surchauffe du moteur de l'imprimante. L'imprimante arrêtera d'imprimer automatiquement après 10-15 minutes pour permettre au moteur de se refroidir. Ne coupez pas l'alimentation lorsque l'imprimante est en pause, ou les données transférées à la mémoire tampon de l'imprimante seront perdues.

* Le rapport d'impression maximal par ligne point de cette imprimante est 15%. Pour imprimer une toile noire entière, la hauteur maximale de ligne noire est limitée à 40 points, ce qui correspond à 5mm pour une imprimante avec une résolution de 203 DPI et 3,3mm pour une imprimante avec une résolution de 300 DPI.

2. Vue d'ensemble du fonctionnement

2.1 Déballage et Inspection

Cette imprimante a été spécifiquement emballée pour résister aux éventuels dommages durant le transport. Veuillez inspecter avec précautions l'emballage et l'imprimante lors de la réception de l'imprimante code barres. Veuillez conserver les matériels d'emballage au cas où il vous faudrait renvoyer l'imprimante.

Lors du déballage de l'imprimante, vous devez disposer des éléments suivants dans le carton.

- Une imprimante
- Un logiciel d'étiquetage Windows / CD du pilote Windows
- Un guide d'installation rapide
- Un câble d'alimentation
- Une alimentation à commutation automatique
- Un câble d'interface USB

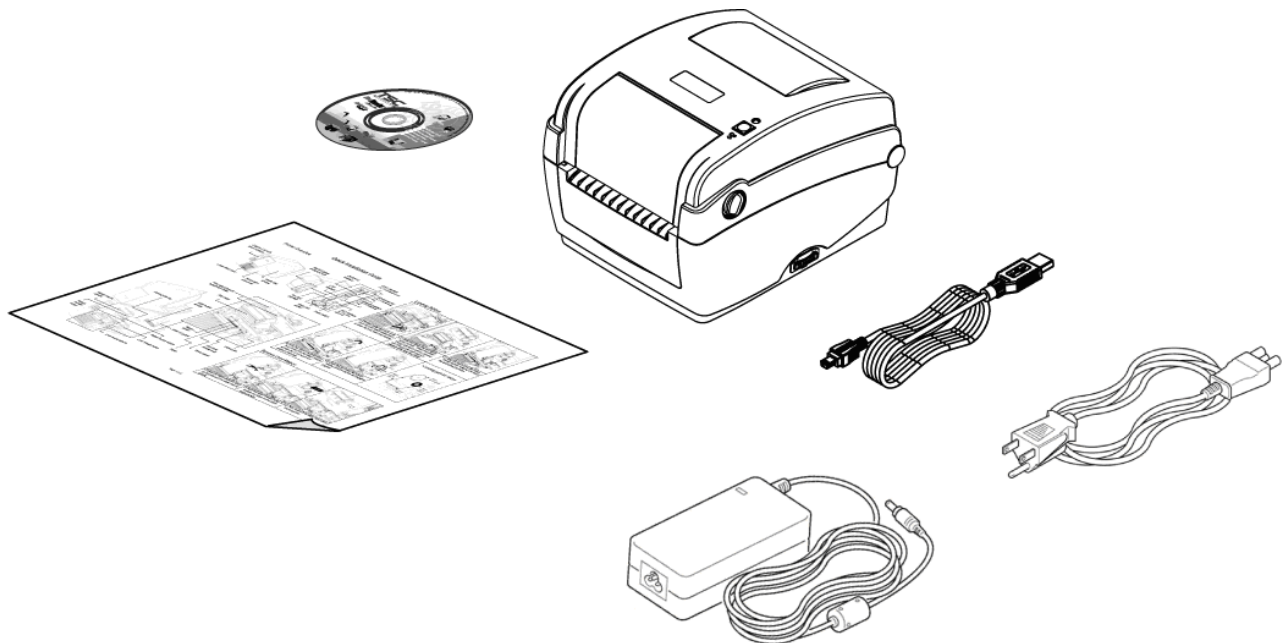

Si un ou plusieurs des éléments sont manquants, veuillez contacter le Service Clientèle de votre revendeur ou de votre distributeur.

2.2 Vue d'ensemble de l'imprimante

2.2.1 Vue de face

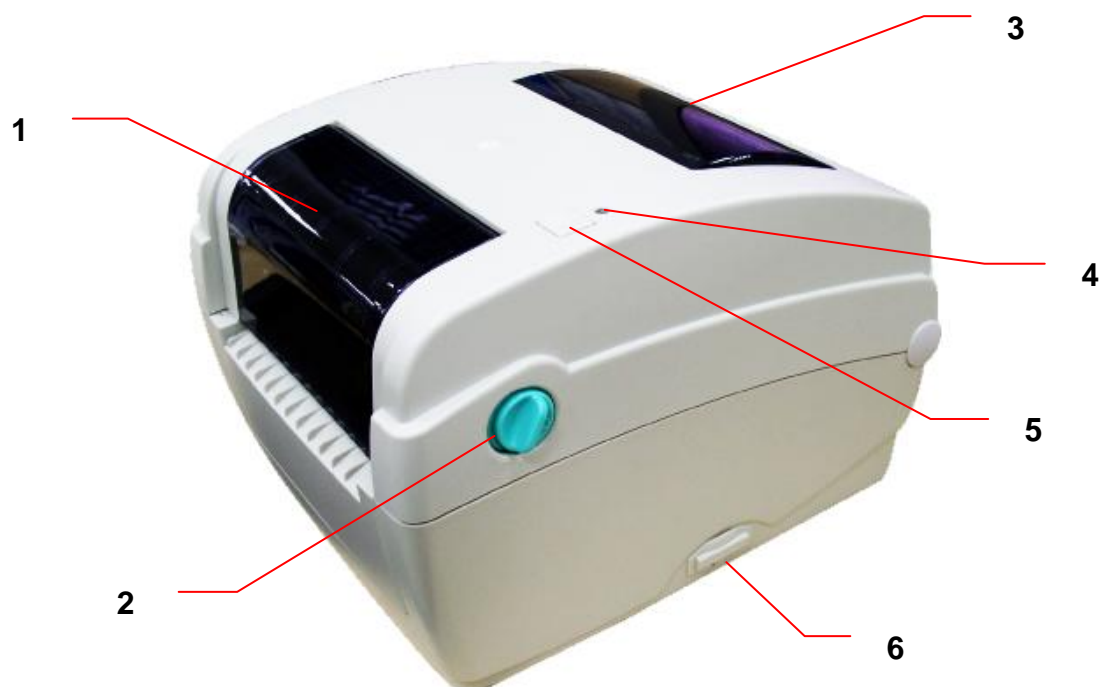

1. Couverture d'accès au ruban
2. Levier d'ouverture du couvercle supérieur
3. Fenêtre de visualisation du consommable
4. Voyant DEL
5. Bouton Avancer
6. Fente pour carte SD

* Spécifications recommandées pour les cartes SD.

Spéc. de la carte SD	Capacité de la carte SD	Fabricant agréé de carte SD
V1.0, V1.1	128 Mo	SanDisk, Transcend
V1.0, V1.1	256 Mo	SanDisk, Transcend, Panasonic
V1.0, V1.1	512 Mo	SanDisk, Transcend, Panasonic
V1.0, V1.1	1 GB	SanDisk, Transcend, Panasonic
V2.0 SDHC CLASSE 4	4 GB	
V2.0 SDHC CLASSE 6	4 GB	SanDisk, Transcend, Panasonic
V1.0, V1.1	microSD 128 Mo	Transcend, Panasonic
V1.0, V1.1	microSD 256 Mo	Transcend, Panasonic
V1.0, V1.1	microSD 512 Mo	Panasonic
V1.0, V1.1	microSD 1 GB	Transcend, Panasonic
V2.0 SDHC CLASSE 4	microSD 4 GB	Panasonic
V2.0 SDHC CLASSE 6	microSD 4 GB	Transcend
V1.0, V1.1	miniSD 128 Mo	Transcend, Panasonic
V1.0, V1.1	miniSD 256 Mo	Transcend, Panasonic
V1.0, V1.1	miniSD 512 Mo	Transcend, Panasonic
V1.0, V1.1	miniSD 1 GB	Transcend, Panasonic
V2.0 SDHC CLASSE 4	miniSD 4 GB	Transcend
V2.0 SDHC CLASSE 6	miniSD 4 GB	
<p>- Le système de fichiers DOS FAT est supporté pour la carte SD.</p> <p>- Les dossiers/fichiers enregistrés sur la carte SD doivent avoir le format de nom de fichier 8.3.</p> <p>- L'adaptateur de fente MiniSD/MicroSD vers carte SD est requis.</p>		

2.2.2 Vue intérieure

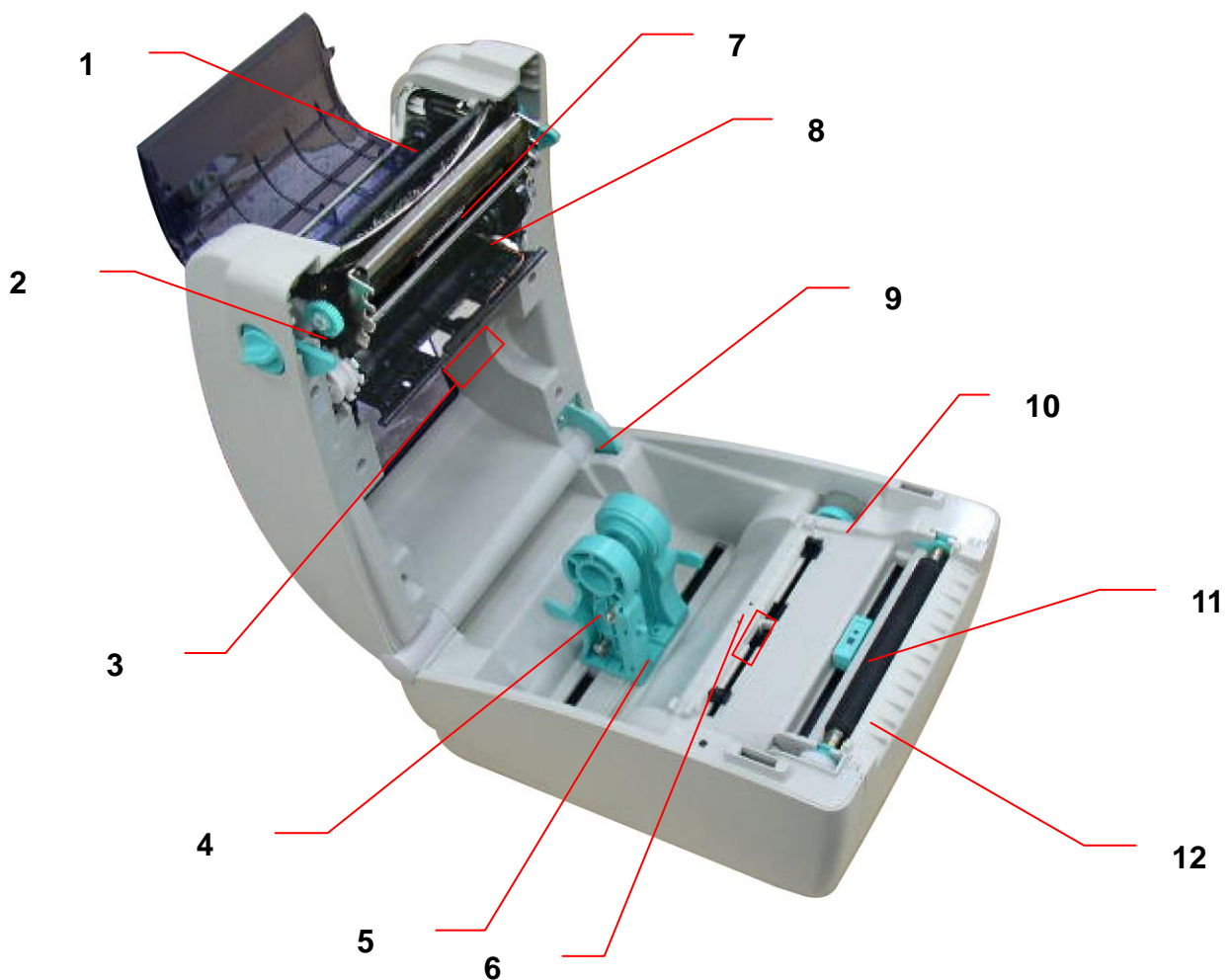

1. Hub de rembobinage du ruban
2. Moteur de rembobinage du ruban
3. Capteur d'espacement (récepteur)
4. Support de consommable
5. Interrupteur de verrouillage du support du consommable
6. Capteur d'espacement (émetteur)
7. Tête d'impression
8. Hub d'alimentation du ruban
9. Support du couvercle supérieur
10. Poignée de réglage du guide du consommable
11. Capteur Marque Noire
12. Cylindre d'entraînement

2.2.3 Vue Arrière

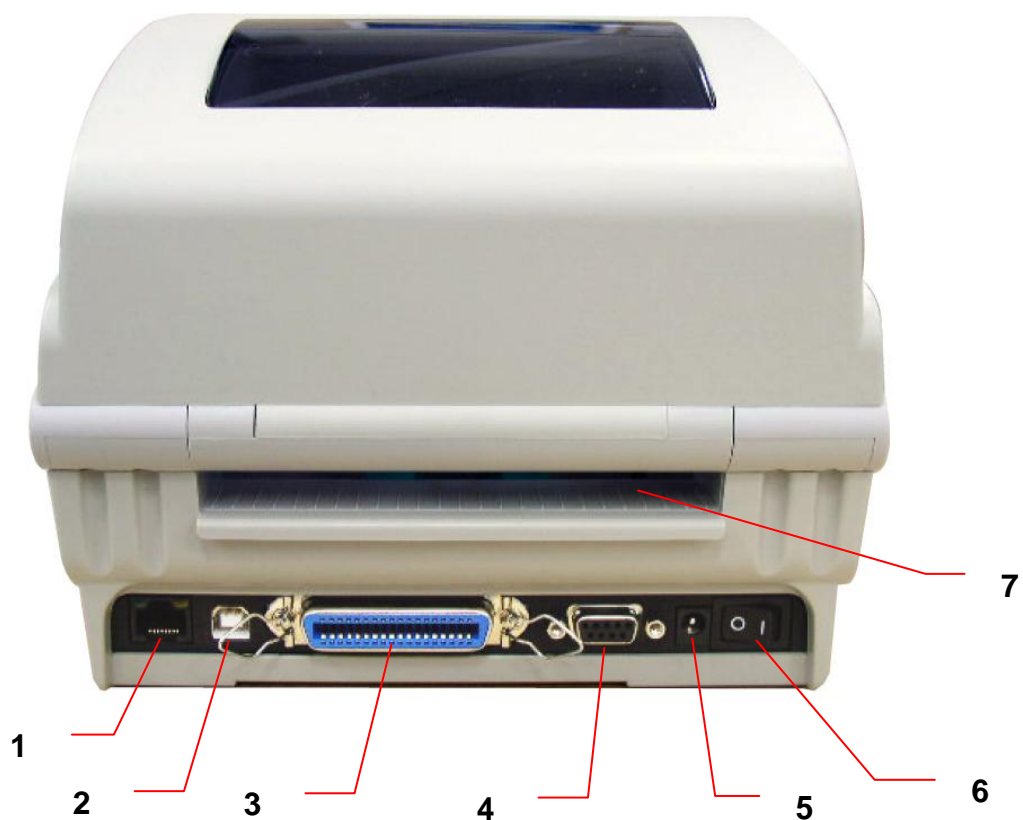

1. Interface Ethernet
2. Interface USB
3. Interface Centronics
4. Interface RS-232C
5. Prise d'alimentation
6. Bouton d'alimentation
7. Ouverture pour l'alimentation du papier en paravent

3. Configuration

3.1 Installation de l'imprimante

1. Placez l'imprimante sur une surface plate et stable.
2. Assurez-vous d'avoir bien réglé l'interrupteur d'alimentation en position d'arrêt.
3. Connectez l'imprimante à l'ordinateur à l'aide du câble USB qui a été fourni.
4. Branchez le cordon d'alimentation sur la prise d'alimentation CA située à l'arrière de l'imprimante, puis branchez le cordon d'alimentation sur une prise de courant correctement mise à la terre.

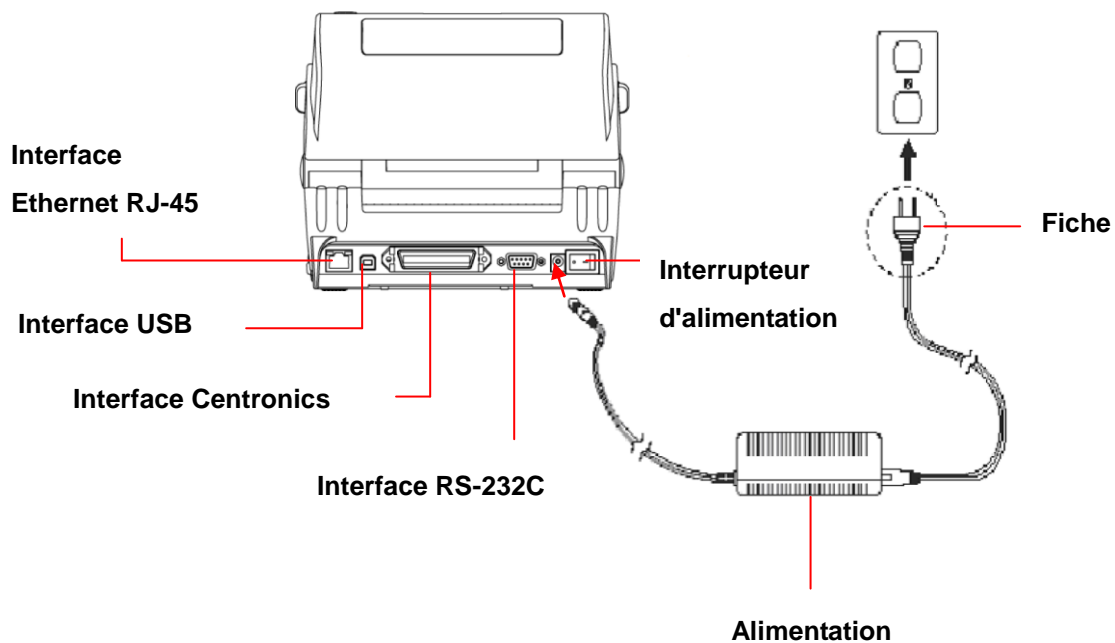

3.2 Ouvrir/fermer le couvercle supérieur

1. Ouvrez le couvercle supérieur de l'imprimante en tirant les loquets situés de chaque côté vers l'avant de l'imprimante et en soulevant le couvercle supérieur pour l'ouvrir au maximum.



2. Un support pour couvercle supérieur situé à l'arrière de l'imprimante se déclenchera avec la partie inférieure interne du couvercle pour maintenir ouvert le couvercle supérieur de l'imprimante.

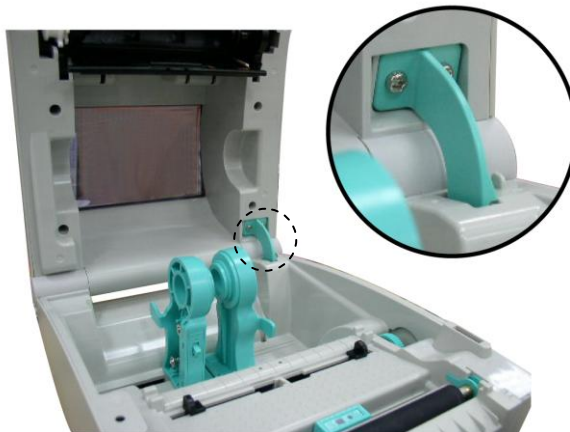

3. Tenez le couvercle supérieur et appuyez sur le support du couvercle supérieur pour désactiver le support du couvercle supérieur avec le couvercle inférieur interne. Fermez le couvercle supérieur.

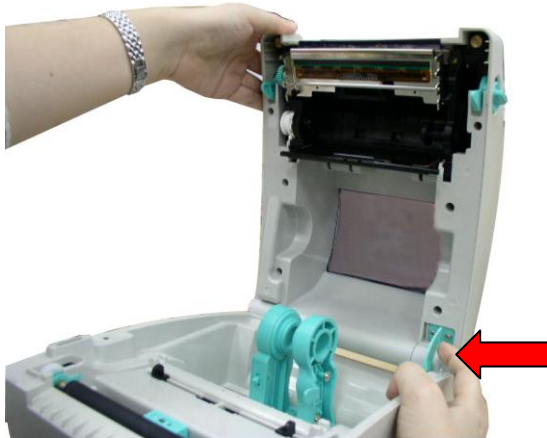

3.3 Installer le ruban

1. Ouvrez le couvercle supérieur de l'imprimante en tirant les leviers d'ouverture du couvercle supérieur situés de chaque côté de l'imprimante et en soulevant le couvercle supérieur pour l'ouvrir au maximum.
2. Ouvrez le couvercle d'accès au ruban.



Remarque :

1. En mode d'impression normal, le couvercle d'accès au ruban peut être ouvert lorsque vous ouvrez le couvercle supérieur. Le couvercle d'accès au ruban peut être fermé lorsque le couvercle supérieur est ouvert ou fermé.
 2. En mode de décollage et de découpage, veuillez ouvrir le couvercle supérieur et le couvercle d'accès au ruban peut être ouvert ou fermé.
3. Installez le côté droit du ruban sur le mandrin d'alimentation. Alignez les pointeurs du côté gauche et installez sur les roulettes.

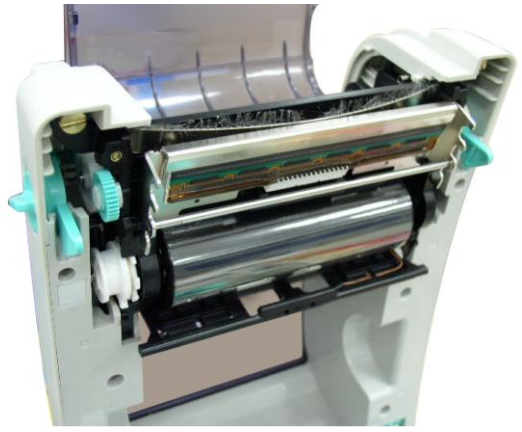

4. Installez le coté droit du rouleau de papier sur le mandrin de rembobinage. Alignez les pointeurs du coté gauche et installez sur les roulettes.



5. Fixez le ruban sur le mandrin en papier de rembobinage du ruban.



6. Faites tourner le moteur de rembobinage du ruban jusqu'à ce que la bobine en plastique du ruban soit complètement recouverte et que la partie noire du ruban recouvre la tête d'impression. Fermez le couvercle d'accès au ruban et le couvercle supérieur.



- **Chemin d'installation du ruban**

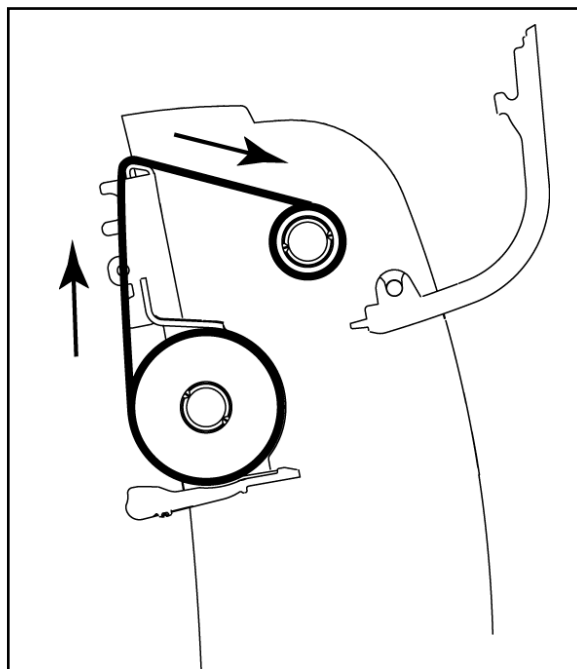

3.4 Installation des consommables

3.4.1 Chargement des consommables

1. Ouvrez le couvercle supérieur de l'imprimante en tirant les loquets situés de chaque côté vers l'avant de l'imprimante et en soulevant le couvercle supérieur pour l'ouvrir au maximum.
2. Séparez et tenez ouvert le support des consommables.

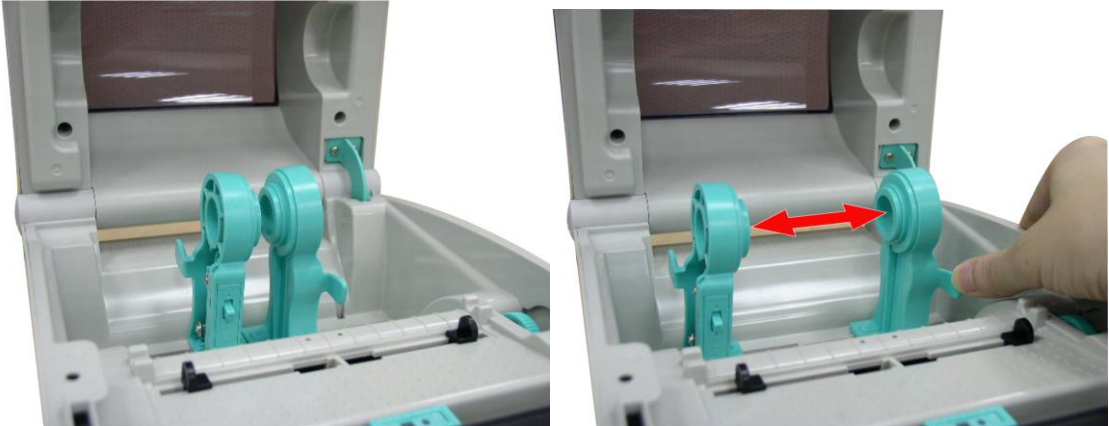

3. Placez le rouleau entre les supports et fermez-les autour du rouleau.

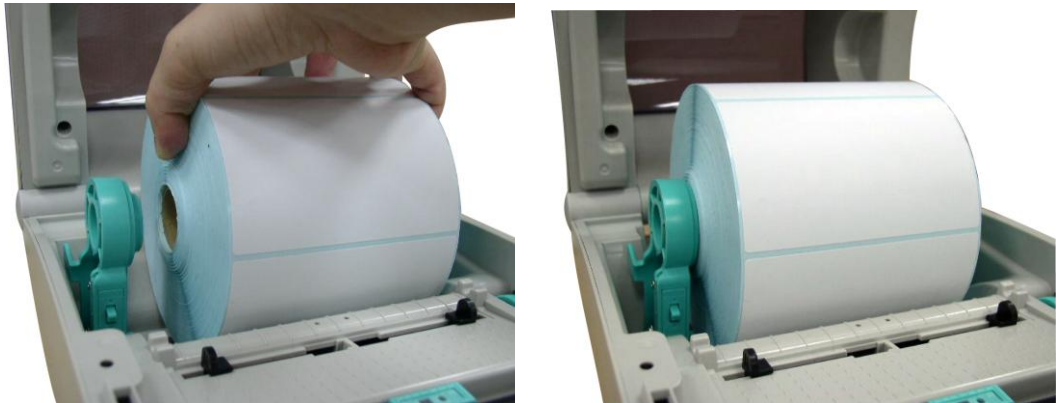

4. Enfoncez l'interrupteur de verrouillage du support des consommables pour tenir fermement le rouleau de label.

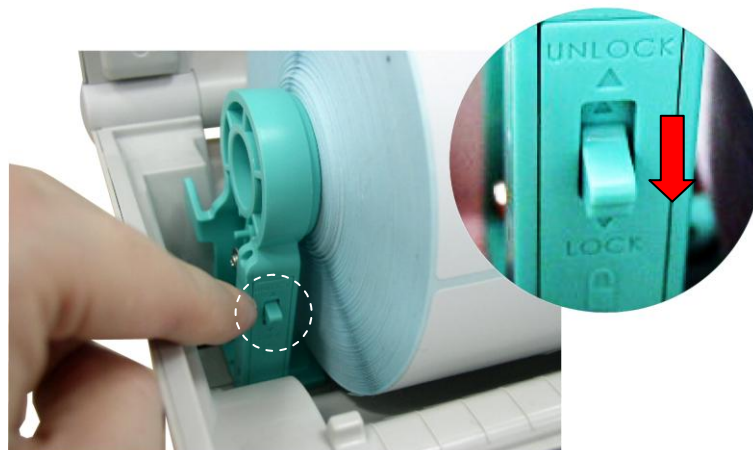

5. Posez le papier, coté d'impression vers le haut, sur le capteur de consommable et placez le coté du label sur le rouleau du plateau. Réglez le guide des consommables pour qu'il s'adapte à la largeur des étiquettes, en tournant la poignée de réglage du guide. Désactivez le support du couvercle supérieur et fermez gentiment le couvercle supérieur.

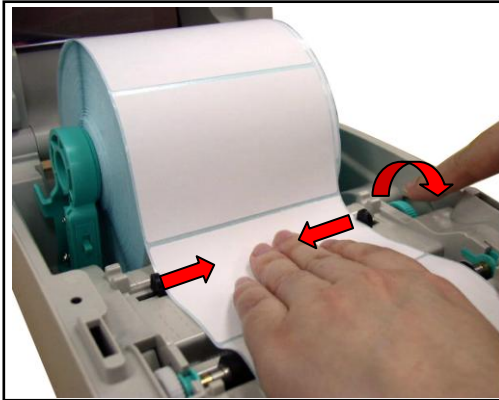

6. Utilisez "Diagnostic Tool" (Outil de diagnostic) pour régler le type de capteur de consommables et calibrer le capteur sélectionné. (Lancez "Diagnostic Tool" (Outil de diagnostic) → Sélectionnez l'onglet "Printer Configuration" (Configuration de l'imprimante) → Cliquez sur le bouton "Calibrate Sensor" (Calibrer le capteur)). Référez-vous au guide de mise en route de l'outil de diagnostic pour plus d'informations.

Remarque : Veuillez calibrer le capteur d'espacement/ de marque noire lorsque vous changez de consommable.

- **Chemin d'installation du rouleau d'étiquettes**

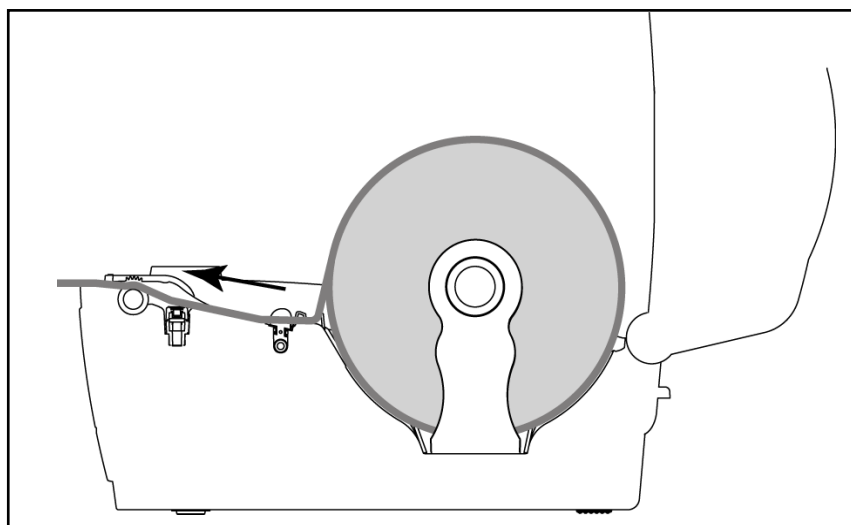

3.4.2 Installation de la Monture pour Rouleau d'Étiquettes Externe (Option)

1. Installez une monture pour rouleau de papier externe en bas de l'imprimante.



2. Insérez un axe d'étiquettes de 3 pouce dans le cylindre de papier. Et installez le sur le support pour rouleau de papier externe.



3. Ouvrez le couvercle supérieur de l'imprimante et espacez les supports de consommables en fonction de la largeur du rouleau d'étiquettes.
4. Enfoncez le bouton de verrouillage du support de consommables pour tenir fermement le support de consommables.
5. Faites passer les consommables via la chute d'entrée de label externe à l'arrière. Et posez le papier, coté d'impression vers le haut, sur le capteur de consommable et placez le coté du label sur le rouleau du plateau.



6. Réglez le guide des consommables pour qu'il s'adapte à la largeur des étiquettes, en tournant la poignée de réglage du guide.
7. Désactivez le support du couvercle supérieur et fermez gentiment le couvercle supérieur.



8. Utilisez "Diagnostic Tool" (Outil de diagnostic) pour régler le type de capteur de consommables et calibrer le capteur sélectionné. (Lancez "Diagnostic Tool" (Outil de diagnostic) → Sélectionnez l'onglet "Printer Configuration" (Configuration de l'imprimante) → Cliquez sur le bouton "Calibrate Sensor" (Calibrer le capteur)). Référez-vous au guide de mise en route de l'outil de diagnostic pour plus d'informations.

Remarque : Veuillez calibrer le capteur d'espacement/ de marque noire lorsque vous changez de consommable.

3.4.3 Installer les consommables dans le Mode Décollage (optionnel)

1. Référez-vous à la section 3.4.1 pour installer les consommables.
2. Insérez le papier, la face d'impression vers le haut, à travers le guide papier puis faites passer à travers le cylindre d'entraînement.
3. Réglez le guide des consommables pour qu'il s'adapte à la largeur des étiquettes, en tournant la poignée de réglage du guide.
4. Utilisez "Diagnostic Tool" (Outil de diagnostic) pour régler le type de capteur de consommables et calibrer le capteur sélectionné. (Lancez "Diagnostic Tool" (Outil de diagnostic) → Sélectionnez l'onglet "Printer Configuration" (Configuration de l'imprimante) → Cliquez sur le bouton "Calibrate Sensor" (Calibrer le capteur)). Référez-vous au guide de mise en route de l'outil de diagnostic pour plus d'informations.
5. Ouvrez le panneau de pré-décollage (peel-off) en le retirant.

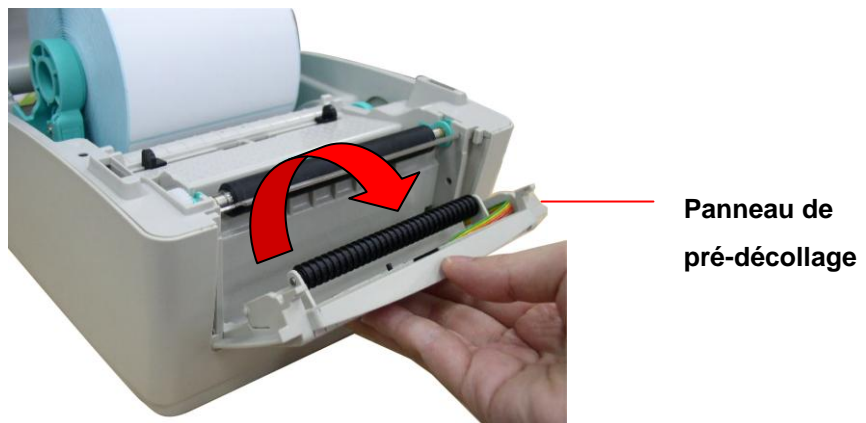

6. Insérez le papier consommable à travers l'ouverture pour papier support, au-dessous du rouleau de décollage.

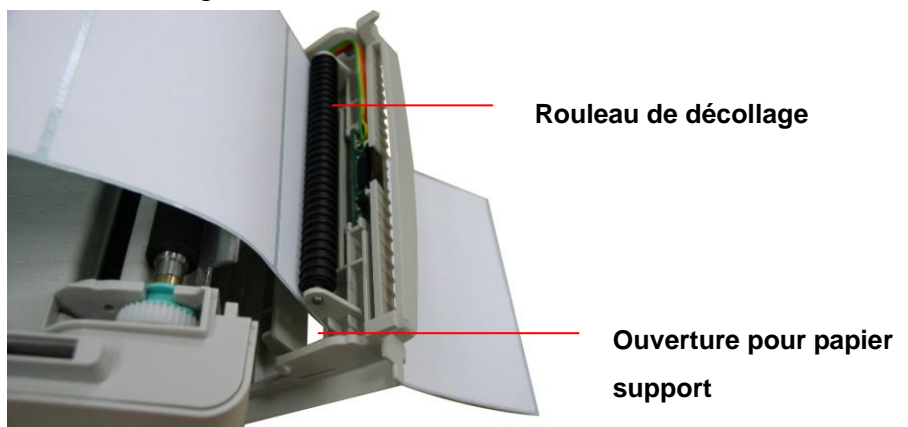

7. Poussez le panneau de pré-décollage dans l'imprimante.



8. Désactivez le support du couvercle supérieur et fermez gentiment le couvercle supérieur.

9. Le décollage débutera automatiquement. Appuyez sur le bouton AVANCER pour faire un test.



Papier support (Liner)

Remarque :

Veillez calibrer le capteur d'espacement/ de marque noire lorsque vous changez de consommable.

3.4.4 Installer les consommables dans le Mode Découpage (optionnel)

1. Référez-vous à la section 3.4.1 pour installer les consommables.
2. Insérez le papier consommable à travers l'ouverture pour papier du module de découpage.

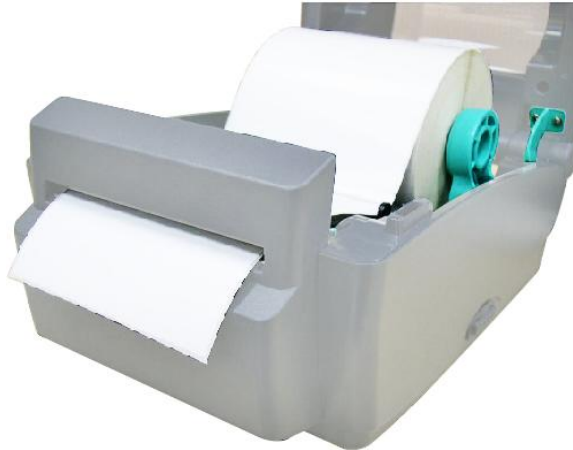

3. Réglez le guide des consommables pour qu'il s'adapte à la largeur des étiquettes, en tournant la poignée de réglage du guide.
4. Désactivez le support du couvercle supérieur et fermez gentiment le couvercle supérieur.
5. Utilisez "Diagnostic Tool" (Outil de diagnostic) pour régler le type de capteur de consommables et calibrer le capteur sélectionné. (Lancez "Diagnostic Tool" (Outil de diagnostic) → Sélectionnez l'onglet "Printer Configuration" (Configuration de l'imprimante) → Cliquez sur le bouton "Calibrate Sensor" (Calibrer le capteur)). Référez-vous au guide de mise en route de l'outil de diagnostic pour plus d'informations.

Remarque :

Veillez calibrer le capteur d'espacement/ de marque noire lorsque vous changez de consommable.

3.5 Outil de diagnostic

L'outil de diagnostic est un utilitaire qui permet à l'utilisateur de vérifier les réglages et l'état de l'imprimante ; de changer les réglages de l'imprimante ; de télécharger des graphiques, des polices de caractères et des mises à jour du microprogramme ; de créer des polices d'imprimante en bitmap ; et d'envoyer des autres commandes à l'imprimante. En utilisant cet utilitaire pratique, vous pouvez vérifier l'état de l'imprimante et les réglages et résoudre les problèmes d'impression.

Remarque : Cet utilitaire ne marche qu'avec la version de microprogramme V6.00 et les version plus récentes.

3.5.1 Démarrer l'outil de diagnostic

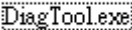
1. Cliquez deux fois sur l'icône   Outil de diagnostic pour démarrer le logiciel.
2. L'outil de diagnostic contient quatre parties principales (Configuration de l'imprimante, Gestion des fichiers, Gestion de la police bitmap et Outil de commande).

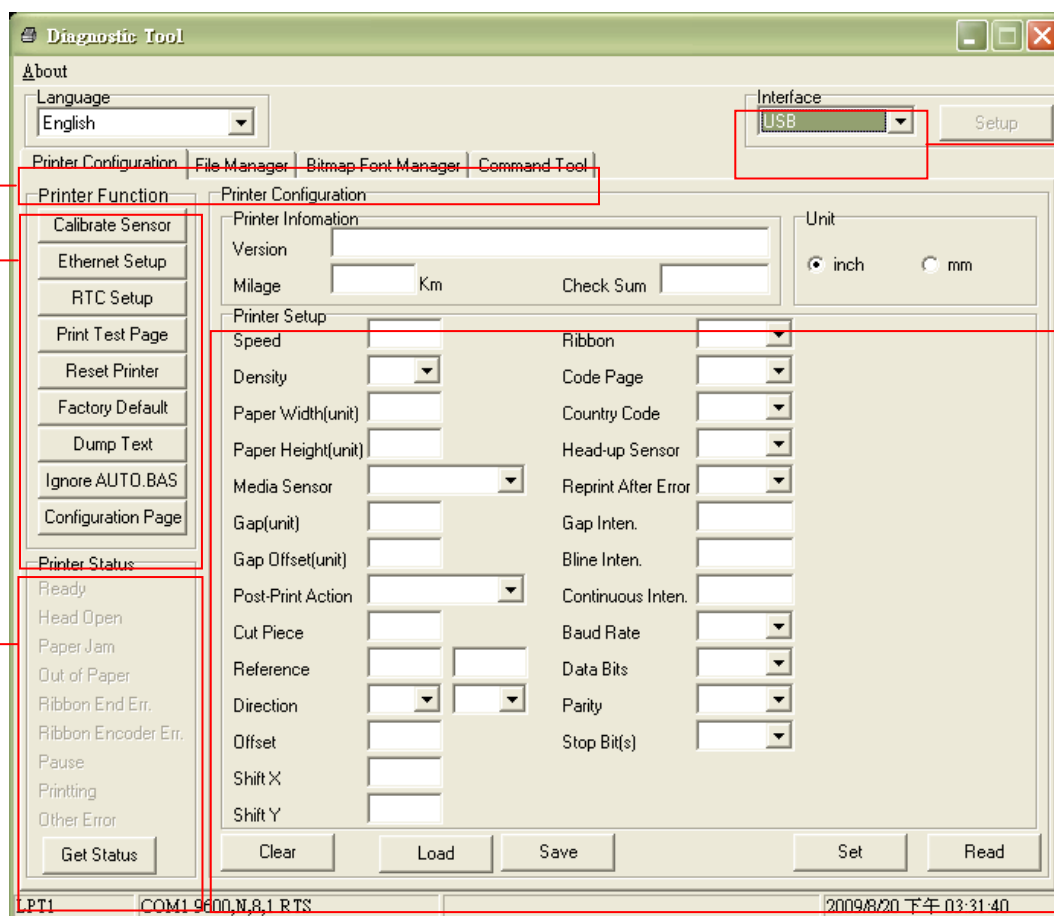

Onglet de description

Fonctions de l'imprimante

État de l'imprimante

Interface

Réglage de l'imprimante

3.5.2 Fonctions de l'imprimante (Calibrer le capteur, Configuration Ethernet, Configuration RTC,...)

1. Sélectionnez l'interface PC connectée à l'imprimante de code à barres.
2. Cliquez sur le bouton "Fonctions" pour faire des réglages.
3. Les fonctions de la partie Fonctions de l'imprimante sont décrites ci-dessous en détails.

	Fonction	Description
	Calibrate Sensor (Calibrer le capteur)	Calibre le capteur spécifié dans le champ du capteur de consommables Configuration de l'imprimante.
	Ethernet Setup (Réglages Ethernet)	Configure l'adresse IP, le masque de sous-réseau, la passerelle pour la carte Ethernet intégrée (voir la section suivante).
	RTC Setup (Réglages RTC)	Synchronise l'horloge en temps réel de l'imprimante avec celle du PC.
	Print Test Page (Imprimer page de test)	Imprime une page de test.
	Reset Printer (Réinitialiser l'imprimante)	Redémarre l'imprimante.
	Factory Default (Défaut d'usine)	Réinitialise l'imprimante et restaure tous les réglages d'usine.
	Dump Text (Jeter texte)	Pour activer le mode de jetage de l'imprimante.
	Ignore AUTO.BAS (Ignorer AUTO.BAS)	Ignore le programme téléchargé AUTO.BAS.
	Configuration Page (Page de configuration)	Configuration de l'imprimante d'impression

Remarque :

Pour plus d'informations sur l'Outil de diagnostic, référez-vous au guide de démarrage rapide de l'Outil de diagnostic sur le CD, dans le dossier \Utilities.

3.6 Configuration de l'Ethernet avec l'Outil de diagnostic

L'Outil de diagnostic est fourni sur le CD, dans le dossier \Utilities. Les utilisateurs peuvent utiliser l'Outil de diagnostic pour configurer Ethernet via les interfaces RS-232, USB et Ethernet. Le contenu qui suit va aider les utilisateurs à configurer correctement Ethernet avec ces trois interfaces.

3.6.1 Utiliser l'interface USB pour configurer l'interface Ethernet.

1. Branchez le câble USB sur l'ordinateur et sur l'imprimante.
2. Allumez l'imprimante.
3. Ouvrez l'Outil de diagnostic en double-cliquant sur l'icône .

Remarque : Cet utilitaire ne marche qu'avec la version de microprogramme V6.00 et les version plus récentes.

4. Le réglage par défaut de l'interface de l'Outil de diagnostic est Interface USB. Si l'interface USB est connectée à l'imprimante, aucun réglage n'est nécessaire dans le champ de l'interface.

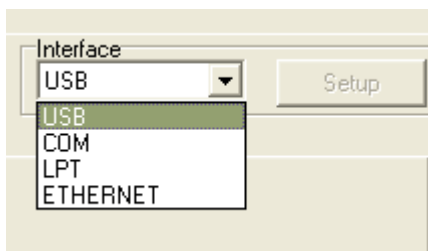

5. Cliquez sur le bouton "Ethernet Setup" (Configuration Ethernet) dans la partie "Printer Function" (Fonctions de l'imprimante) dans l'onglet Configuration de l'imprimante pour régler l'adresse IP, le masque de sous-réseau et la passerelle pour l'Ethernet intégré.

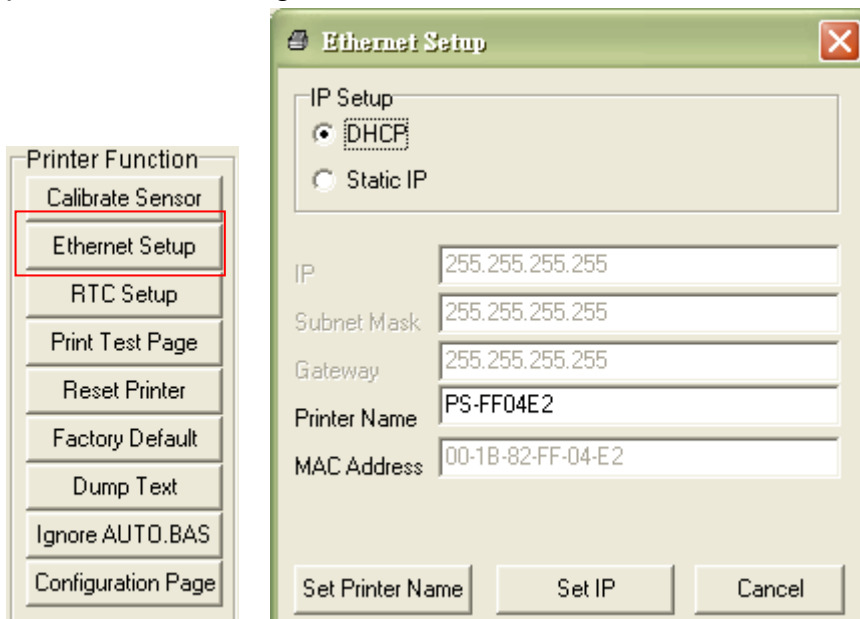

3.6.2 Utiliser l'interface RS-232 pour configurer l'interface Ethernet.

1. Connectez l'imprimante à l'ordinateur à l'aide d'un câble RS-232.
2. Allumez l'imprimante.
3. Ouvrez l'Outil de diagnostic en double-cliquant sur l'icône  DiagTool.exe.

Remarque : Cet utilitaire ne marche qu'avec la version de microprogramme V6.00 et les version plus récentes.

4. Sélectionnez l'interface "COM" puis cliquez sur le bouton "Setup" (Configuration) pour configurer les paramètres de vitesse en bauds du port série, de parité, des bits de données, de bit d'arrêt et de contrôle du débit.

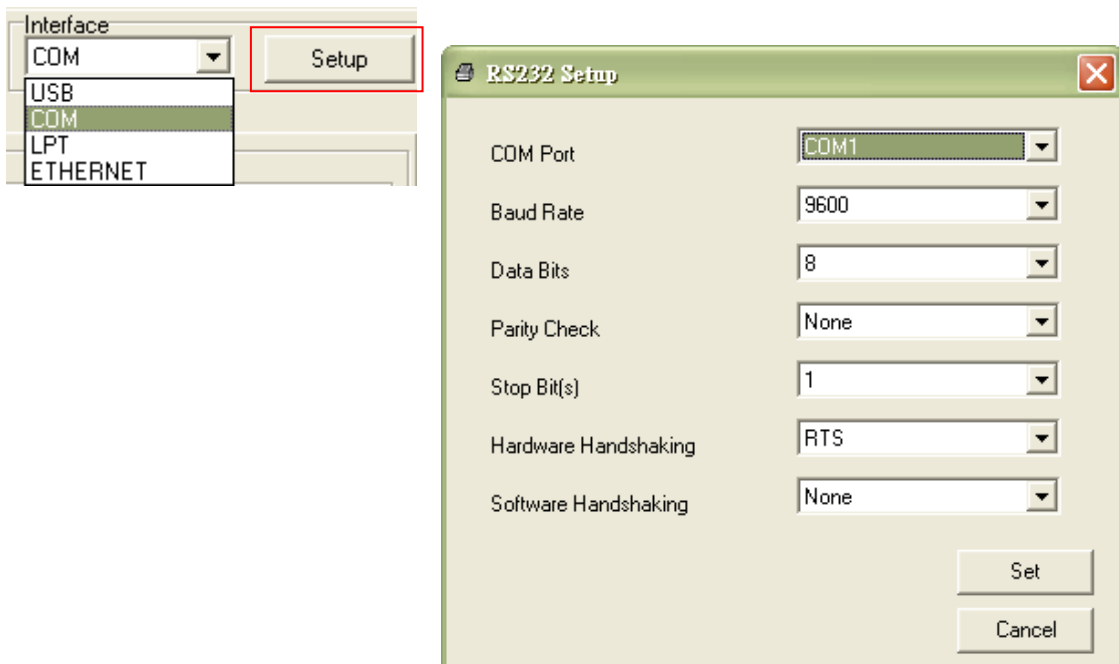

5. Cliquez sur le bouton "Ethernet Setup" (Configuration Ethernet) dans la partie "Printer Function" (Fonctions de l'imprimante) dans l'onglet Configuration de l'imprimante pour régler l'adresse IP, le masque de sous-réseau et la passerelle pour l'Ethernet intégré.

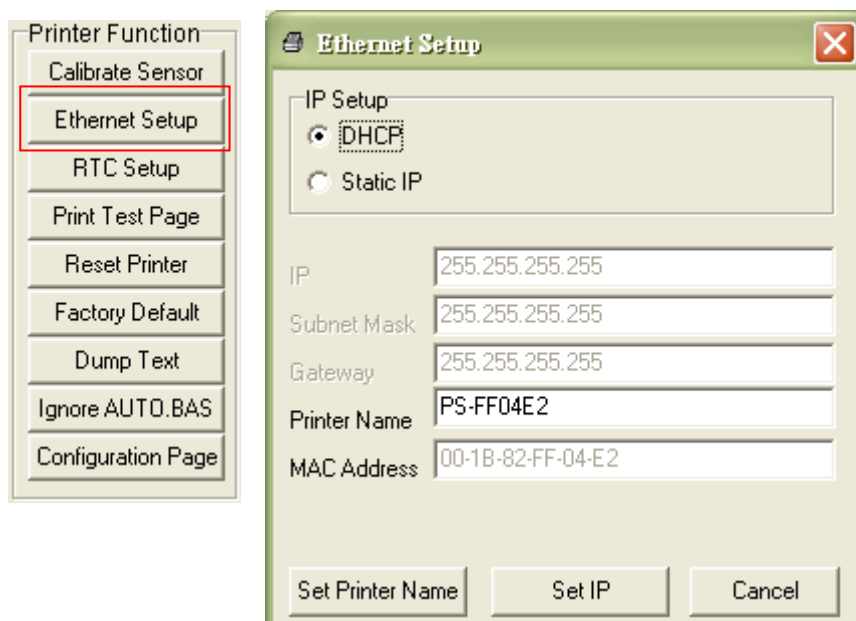

3.6.3 Utiliser l'interface Ethernet pour configurer l'interface Ethernet.

1. Connectez l'imprimante et l'ordinateur au LAN.
 2. Allumez l'imprimante.
 3. Ouvrez l'Outil de diagnostic en double-cliquant sur l'icône  `Diag Tool.exe`.
- Remarque : Cet utilitaire ne marche qu'avec la version de microprogramme V6.00 et les version plus récentes.**
4. Sélectionnez l'interface "Ethernet" puis cliquez sur le bouton "Setup" (Configuration) pour régler l'adresse IP, le masque de sous-réseau et la passerelle pour l'Ethernet intégré.

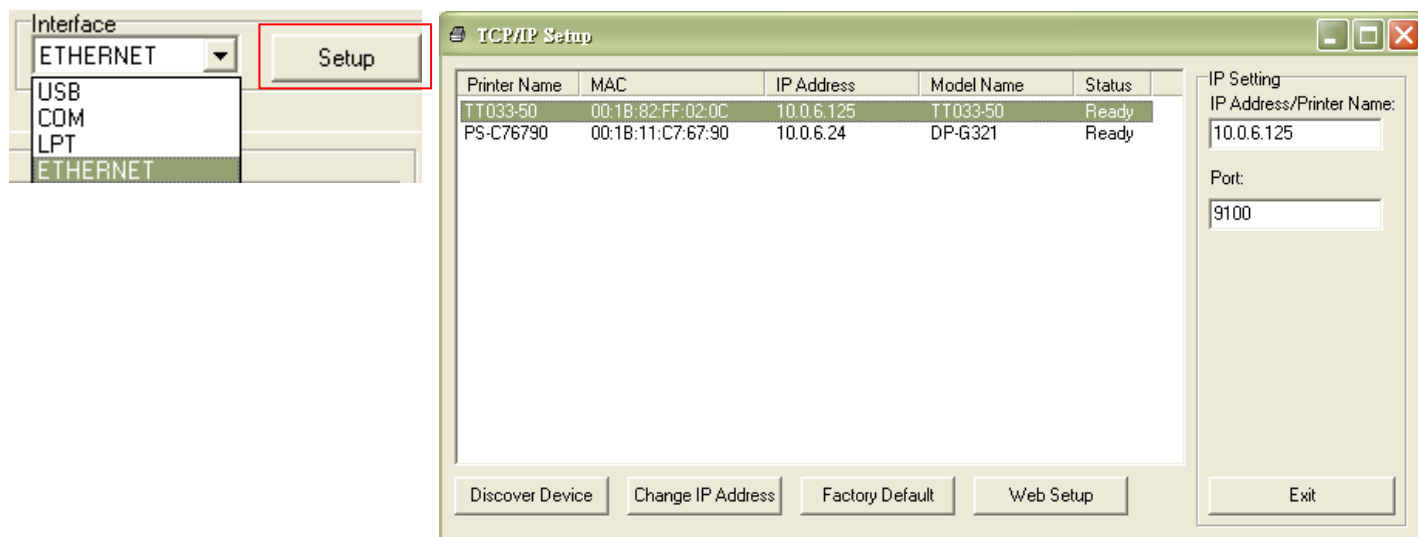

5. Cliquez sur le bouton “Discover Device” (Découvrir appareil) pour rechercher les imprimantes du réseau.
6. Sélectionnez l'imprimante dans la liste des imprimantes dans la partie gauche, l'adresse IP correspondante s'affichera dans le champ “IP address/Printer Name” (Adresse IP/Nom de l'imprimante) dans la partie droite.
7. Cliquez sur “Change IP Address” (Changer l'adresse IP) pour configurer l'adresse IP obtenue via DHCP ou statique.

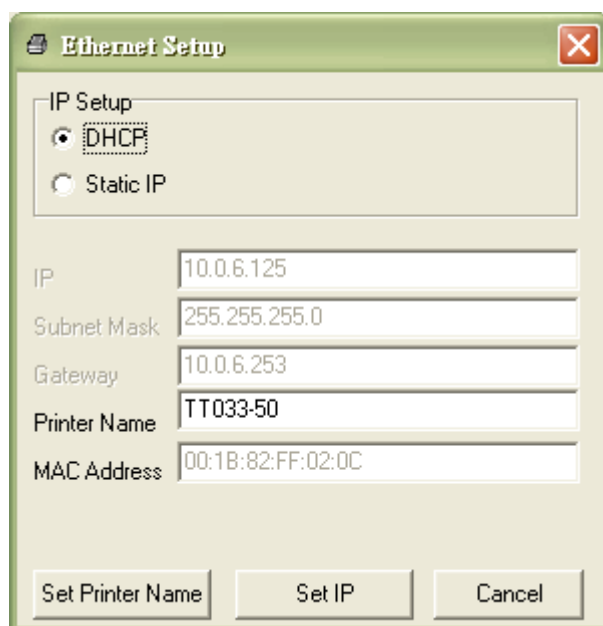

L'adresse IP est obtenue par défaut via DHCP. Pour changer le réglage sur Adresse IP statique, cliquez sur le bouton radio “Static IP” (IP statique) puis entrez l'adresse IP, le masque de sous-réseau et la passerelle. Cliquez sur “Set IP” (Régler IP) pour confirmer les réglages.

Vous pouvez aussi changer le “Printer Name” (Nom de l'imprimante) avec un nom de modèle différent dans ce champ, cliquez alors sur “Set Printer Name” (Régler le nom de l'imprimante) pour confirmer les réglages

Remarque : Lorsque vous cliquez sur le bouton “Set Printer Name” (Régler le nom de l'imprimante) ou “Set IP” (Régler IP), l'imprimante s'éteindra et se rallumera pour utiliser les nouveaux réglages.

8. Cliquez sur le bouton “Exit” (Quitter) pour quitter la configuration de l'interface Ethernet et retourner à l'écran principal de l'Outil de diagnostic.

Bouton Réinitialisation usine

Cette fonction permet de réinitialiser tous les réglages d'IP, de masque de sous-réseau et de passerelle obtenus par DHCP et de réinitialiser le nom de l'imprimante.

Bouton de configuration Web

En plus de pouvoir utiliser l'Outil de diagnostic pour configurer l'imprimante, vous pouvez aussi vérifier et configurer les réglages et l'état de l'imprimante ou mettre à jour le firmware avec le navigateur IE ou Firefox. Cette fonctionnalité a une interface de configuration facile à utiliser et permet de gérer l'imprimante via un réseau longue distance.

3.7 Installer une carte mémoire SD

1. Ouvrez le couvercle de la fente de carte mémoire SD.



2. Branchez la carte SD sur le circuit principal.



3. Fermez le couvercle de la fente de carte mémoire.



* Spécifications recommandées pour les cartes SD.

Spéc. de la carte SD	Capacité de la carte SD	Fabricant agréé de carte SD
V1.0, V1.1	128 Mo	SanDisk, Transcend
V1.0, V1.1	256 Mo	SanDisk, Transcend, Panasonic
V1.0, V1.1	512 Mo	SanDisk, Transcend, Panasonic
V1.0, V1.1	1 GB	SanDisk, Transcend, Panasonic
V2.0 SDHC CLASSE 4	4 GB	
V2.0 SDHC CLASSE 6	4 GB	SanDisk, Transcend, Panasonic
V1.0, V1.1	microSD 128 Mo	Transcend, Panasonic
V1.0, V1.1	microSD 256 Mo	Transcend, Panasonic
V1.0, V1.1	microSD 512 Mo	Panasonic
V1.0, V1.1	microSD 1 GB	Transcend, Panasonic
V2.0 SDHC CLASSE 4	microSD 4 GB	Panasonic
V2.0 SDHC CLASSE 6	microSD 4 GB	Transcend
V1.0, V1.1	miniSD 128 Mo	Transcend, Panasonic
V1.0, V1.1	miniSD 256 Mo	Transcend, Panasonic
V1.0, V1.1	miniSD 512 Mo	Transcend, Panasonic
V1.0, V1.1	miniSD 1 GB	Transcend, Panasonic
V2.0 SDHC CLASSE 4	miniSD 4 GB	Transcend
V2.0 SDHC CLASSE 6	miniSD 4 GB	
<p>- Le système de fichiers DOS FAT est supporté pour la carte SD.</p> <p>- Les dossiers/fichiers enregistrés sur la carte SD doivent avoir le format de nom de fichier 8.3.</p> <p>- L'adaptateur de fente MiniSD/MicroSD vers carte SD est requis.</p>		

4. Fonctions des DEL et des boutons

Cette imprimante est équipée d'un bouton et d'un témoin DEL de trois couleurs. En appuyant sur le bouton en fonction des différentes couleurs de la DEL, l'imprimante avancera les étiquettes, fera une pause pendant la tâche d'impression, sélectionnera et calibrera le capteur du consommable, imprimera le rapport du test automatique de l'imprimante ou se réinitialisera aux paramètres par défaut (initialisation). Veuillez vous référer au fonctionnement du bouton présenté ci-dessous pour différentes fonctions.

4.1 Indicateur DEL

Couleur DEL	Description
Verte / Fixe	Ceci indique que l'alimentation est en marche et que l'imprimante est prête pour l'utilisation.
Verte / Clignotante	Il s'allume lorsque le système est en train de télécharger des données depuis le PC sur la carte mémoire et lorsque l'imprimante est en pause.
Orange	Ceci indique que le système est en train d'effacer les données de l'imprimante.
Rouge / Fixe	Ceci indique l'ouverture de la tête d'impression ou l'erreur de découpage (cutter).
Rouge / Clignotante	Il s'allume lorsqu'il y a un problème d'impression, comme le couvercle ouvert, l'absence de papier, l'absence de ruban ou une erreur de mémoire etc.

4.2 Fonctions des boutons normaux

1. Avancer les étiquettes

Lorsque l'imprimante est prête, appuyez sur le bouton pour insérer un label au début du label suivant.

2. Faire une pause pendant l'impression

Lors de l'impression, appuyez sur le bouton pour faire une pause. Lorsque l'imprimante est en pause, le témoin DEL clignotera en vert. Appuyez de nouveau sur le bouton pour continuer l'impression.

4.3 Utilitaires de mise en marche

Il existe six utilitaires de mise en marche pour configurer et tester les fonctions matérielles de l'imprimante. Ces utilitaires sont activés en appuyant sur le bouton AVANCER et en allumant l'imprimante simultanément puis en relâchant le bouton en fonction des couleurs de la DEL.

Veillez suivre les étapes ci-dessous en fonction des utilitaires de mise en marche.

1. Coupez l'alimentation.
2. Maintenez appuyé le bouton puis allumez l'imprimante.
3. Relâchez le bouton lorsque la DEL s'allume en différentes couleurs indiquant les différentes fonctions.

Utilitaires de Mise en Marche	La couleur du témoin LED changera de manière suivante:							
Couleur DEL	Orange	Rouge	Orange	Vert	Vert/ Orange	Rouge/ Orange	Verte Fixe	
Fonctions		(5 clignote- ments)	(5 clignote- ments)	(5 clignote- ments)	(5 clignote- ments)	(5 clignote- ments)	(5 clignote- ments)	
1. Calibrage du capteur de film et Calibrage du capteur d'espacement / de marque noire		<i>Relâcher</i>						
2. Calibrage du capteur d'espacement / de marque noire, Test automatique et Passage en Mode Vidage (dump).			<i>Relâcher</i>					
3. Initialisation de l'Imprimante				<i>Relâcher</i>				
4. Règle le capteur de marque noire comme capteur de consommable et calibre le capteur de marque noire					<i>Relâcher</i>			
5. Règle le capteur d'espacement comme capteur de consommable et calibre le capteur d'espacement						<i>Relâcher</i>		
6. Ignorer AUTO.BAS							<i>Relâcher</i>	

4.3.1 Calibrage du capteur de Film et d'Espacement/de Marque Noire

La sensibilité du capteur d'espacement/de marque noire doit être calibrée dans les conditions suivantes:

1. Une toute nouvelle imprimante
2. Changement des papiers étiquettes.
3. Initialisation de l'Imprimante.

Veillez suivre les étapes ci-dessous pour calibrer le capteur de film et d'espacement/de marque noire :

1. Coupez l'alimentation.
2. Maintenez appuyé le bouton puis allumez l'imprimante.
3. Relâchez le bouton lorsque l'indicateur DEL devient **rouge** et clignote. (à effectuer pendant les 5 clignotements rouges).

- L'imprimante calibrera la sensibilité du capteur de film et du capteur d'espacement/de marque noire.
- La couleur du témoin DEL changera dans l'ordre suivant:
Orange → **rouge (5 clignotements)** → orange (5 clignotements) → vert (5 clignotements) → vert/orange (5 clignotements) → rouge/orange (5 clignotements)
→ Vert fixe

Remarque :

Veillez sélectionner le capteur d'espacement ou le capteur de marque noire par commande GAP (Espacement) ou BLINE sur l'imprimante avant de calibrer le capteur.

Pour de plus amples informations concernant les commandes GAP et BLINE, veuillez vous référer au manuel de programmation TSPL2.

4.3.2 Calibrage du Capteur d'espacement/de Marque noire, Test automatique et Mode Vidage (Dump).

Lors du calibrage du capteur d'espacement/de marque noire, l'imprimante mesurera la longueur du label, imprimera la configuration interne (test automatique) sur le label puis passera en mode Vidage. Le calibrage du capteur d'espacement ou de marque noire dépend du paramétrage du capteur de la dernière tâche d'impression.

Veillez suivre les étapes ci-dessous pour calibrer le capteur.

1. Coupez l'alimentation.
2. Maintenez appuyé le bouton puis allumez l'imprimante.
3. Relâchez le bouton lorsque le témoin DEL devient **orange** et clignote. (à effectuer

pendant les 5 clignotements oranges).

- La couleur du témoin DEL changera dans l'ordre suivant.
Orange → rouge (5 clignotements) → **orange (5 clignotements)** → vert (5 clignotements) → vert/orange (5 clignotements) → rouge/orange (5 clignotements)
→ vert fixe

4. L'imprimante calibrera le capteur, mesurera la longueur d'étiquettes et imprimera les paramètres internes puis passera en mode vidage (dump).

Remarque :

Veillez sélectionner le capteur d'espacement ou le capteur de marque noire avec l'Outil de diagnostic ou par commande GAP (Espacement) ou BLINE avant de calibrer le capteur.

Pour de plus amples informations concernant les commandes GAP et BLINE, veuillez vous référer au manuel de programmation TSPL2.

Test Automatique

L'imprimante imprimera la configuration d'imprimante une fois le calibrage du capteur d'espacement/de marque noire effectué. L'impression du test automatique est utile pour vérifier la présence d'éventuels points endommagés sur le composant thermique, les configurations d'imprimante et l'espace de la mémoire disponible.

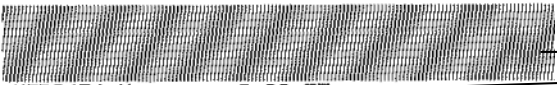
<pre> PRINTER INFO.  TTP245C Version: 6.33 EZ MILAGE(m): 272 CHECKSUM: 0594C7F2 SERIAL PORT: 9600,N,8,1 CODE PAGE: 850 COUNTRY CODE: 001 SPEED: 2 INCH DENSITY: 12 SIZE: 4.00 , 2.50 GAP: 0.00 , 0.00 TRANSPARENCE: 16 MAC ADDRESS: 00-1B-82-FF-01-98 DHCP ENABLED: YES IP ADDRESS: 10.0.2.88 SUBNET MASK: 255.255.255.0 DEFAULT GATEWAY: 10.0.2.254 ***** FILE LIST: DRAM FILE: 0 FILE(S) FLASH FILE: 0 FILE(S) PHYSICAL DRAM: 8192 KBYTES AVAILABLE DRAM: 256 KBYTES FREE PHYSICAL FLASH: 2048 KBYTES AVAILABLE FLASH: 1088 KBYTES FREE END OF FILE LIST ***** </pre>	<ul style="list-style-type: none"> — Motif de test de la tête d'impression — Nom du modèle de l'imprimante & version du firmware du circuit principal — Distance imprimée — Checksum du firmware de la carte mère — Paramétrage du port série — Page Codes — Code Pays — Vitesse d'impression — Densité d'Impression — Taille d'étiquette (largeur, hauteur) — Espacement (Espacement vertical, décalage) — Sensibilité du capteur <p style="text-align: center;">} Information Gestion Fichier</p>
---	--

■ Mode Vidage (Dump)

L'imprimante passera en mode vidage (dump) après avoir imprimé la configuration d'imprimante. En mode vidage (dump) tous les caractères seront imprimés dans 2 colonnes comme illustré ci-dessous. Les caractères du côté gauche sont reçus depuis votre système et les données du côté droit présentent les valeurs hexadécimales correspondants aux caractères. Ceci permet aux utilisateurs ou aux ingénieurs de vérifier et de débayer les problèmes.

Données ASCII



```
SPEED 2.0 53 50 45 45 44 20 32 2E 30 0D
DENSITY 8 0A 44 45 4E 53 49 54 59 20 38
SET PEEL 0D 0A 53 45 54 20 50 46 45 4C
OFF DIRE 20 4F 46 46 0D 0A 44 49 52 45
CTION 0 3 43 54 49 4F 4E 20 30 0D 0A 47
AP 3.00 mm 41 50 20 33 2E 30 30 20 6D 6D
.0.00 mm 2C 30 2E 30 30 20 6D 6D 0D 0A
REFERENCE 52 45 46 45 52 45 4E 43 45 20
0.0 SET C 30 2C 30 0D 0A 53 45 54 20 43
UTTER OFF 55 54 54 45 52 20 4F 46 46 0D
SIZE 100. 0A 53 49 5A 45 20 31 30 30 2E
02 mm.65.0 30 32 20 6D 6D 2C 36 35 2E 30
4 mm CLS 34 20 6D 6D 0D 0A 43 4C 53 0D
BARCODE 1 0A 42 41 52 43 4F 44 45 20 31
44.149.39 34 34 2C 31 34 39 2C 22 33 39
.120.1.0. 22 2C 31 32 30 2C 31 2C 30 2C
2.6.57114 32 2C 36 2C 22 35 37 31 31 34
38T PRIN 33 38 54 22 0D 0A 50 52 49 4E
T 1.1 SPE 54 20 31 2C 31 0D 0A 53 50 45
ED 2.0 DE 45 44 20 32 2E 30 0D 0A 44 45
NSITY 8 S 4E 53 49 54 59 20 38 0D 0A 53

ET PEEL OF 45 54 20 50 45 45 4C 20 4F 46
F DIRECTI 46 0D 0A 44 49 52 45 43 54 49
ON 0 GAP 4F 4E 20 30 0D 0A 47 41 50 20
3.00 mm.0. 33 2E 30 30 20 6D 6D 2C 30 2E
00 mm REF 30 30 20 6D 6D 0D 0A 52 45 46
ERENCE 0.0 45 52 45 4E 43 45 20 30 2C 30
SET CUTT 0D 0A 53 45 54 20 43 55 54 54
ER OFF SI 45 52 20 4F 46 46 0D 0A 53 49
ZE 100.02 5A 45 20 31 30 30 2E 30 32 20
mm.65.04 m 6D 6D 2C 36 35 2E 30 34 20 6D
m CLS BA 6D 0D 0A 43 4C 53 0D 0A 42 41
RCODE 144. 52 43 4F 44 45 20 31 34 34 2C
149.39.1 31 34 39 2C 22 33 39 22 2C 31
20.1.0.2.0 32 30 2C 31 2C 30 2C 32 2C 36
.571143BT 2C 22 35 37 31 34 33 38 54
PRINT 1 22 0D 0A 50 52 49 4E 54 20 31
.1 2C 31 0D 0A
```

Données hexadécimales
correspondant à la colonne
gauche des données ASCII

Remarque :

1. Le mode Vidage requiert un papier avec une largeur de 4".
2. Coupez et rallumez l'alimentation pour réinitialiser l'imprimante pour une impression normale.
3. Appuyer sur le bouton AVANCER pour revenir au menu précédent.

4.3.3 Initialisation de l'imprimante

L'initialisation de l'imprimante est utilisée pour effacer la mémoire DRAM et réinitialiser les paramètres de l'imprimante aux valeurs d'usine par défaut. La seule exception est la sensibilité du ruban qui ne sera pas restaurée au paramètre par défaut.

L'initialisation de l'imprimante est activée par les procédures ci-dessous.

1. Coupez l'alimentation.
2. Maintenez appuyé le bouton puis allumez l'imprimante.
3. Relâchez le bouton lorsque le témoin DEL devient **vert** après 5 clignotements oranges. (à effectuer pendant les 5 clignotements verts).

- La couleur du témoin LED changera de la manière suivante:
Orange → rouge (5 clignotements) → orange (5 clignotements) → **vert (5 clignotements)** → vert/orange (5 clignotements) → rouge/orange (5 clignotements) → Vert fixe

La configuration de l'imprimante sera restaurée aux valeurs par défaut comme illustré ci-dessous après l'initialisation.

Paramètre	Paramètre par défaut
Vitesse	127 mm/sec (5 ips) (203DPI) 76 mm/sec (3 ips) (300DPI)
Densité	8
Largeur d'étiquette	4" (101,5 mm)
Hauteur d'étiquette	4" (101,5 mm)
Type de capteur	Capteur d'espacement
Réglage d'espacement	0.12" (3,0 mm)
Direction d'impression	0
Point de référence	0,0 (angle supérieur gauche)
Décalage	0
Mode Déchirement	Activé
Mode Pré-décollage	Désactivé
Mode Découpage(Cutter)	Désactivé
Réglages du port Série	9600 bps, pas de parité, 8 bits de données, 1 bit de stop
Page Codes	850
Code Pays	001
Effacement de Mémoire Flash	Non
Adresse IP	DHCP

4.3.4 Régler le capteur de marque noire comme capteur de consommable et calibrer le capteur de marque noire

Veillez suivre les étapes ci-dessous.

1. Coupez l'alimentation.
2. Maintenez appuyé le bouton puis allumez l'imprimante.
3. Relâchez le bouton lorsque le témoin DEL devient **vert/orange** après 5 clignotements verts. (à effectuer pendant les 5 clignotements verts/oranges).

- La couleur du témoin LED changera de la manière suivante:
Orange → rouge (5 clignotements) → orange (5 clignotements) → vert (5 clignotements) → **vert/orange (5 clignotements)** → rouge/orange (5 clignotements) → Vert fixe

4.3.5 Régler le capteur d'espacement comme capteur de consommable et calibrer le

capteur d'espacement

Veillez suivre les étapes ci-dessous.

1. Coupez l'alimentation.
2. Maintenez appuyé le bouton puis allumez l'imprimante.
3. Relâchez le bouton lorsque le témoin DEL devient **rouge/orange** après 5 clignotements verts/oranges. (à effectuer pendant les 5 clignotements rouges/oranges).

- La couleur du témoin LED changera de la manière suivante:
Orange → rouge (5 clignotements) → orange (5 clignotements) → vert (5 clignotements) → vert/orange (5 clignotements) → **rouge/orange (5 clignotements)** → Vert fixe

4.3.6 Ignorer AUTO.BAS

Le langage de programmation TSPL2 permet à l'utilisateur de télécharger un fichier exécutable automatique dans la mémoire flash. L'imprimante exécutera immédiatement le programme AUTO.BAS dès que l'imprimante sera allumée. Le programme AUTO.BAS peut être interrompu sans lancer de programme grâce à l'utilitaire de mise en marche.

Veillez suivre les étapes ci-dessous pour ignorer un programme AUTO.BAS.

1. Coupez l'alimentation de l'imprimante.
2. Appuyez sur le bouton AVANCER puis allumez l'imprimante.
3. Relâchez le bouton AVANCER lorsque le témoin DEL devient **vert fixe**.
 - La couleur du témoin LED changera de la manière suivante:
Orange → rouge (5 clignotements) → orange (5 clignotements) → vert (5 clignotements) → vert/orange (5 clignotements) → rouge/orange (5 clignotements) → **Vert fixe**
4. L'imprimante n'exécutera pas le programme AUTO.BAS.

5. Dépannage

Le guide suivant liste certains des problèmes les plus courants que les utilisateurs peuvent rencontrer lors de l'utilisation de l'imprimante code barres. Si l'imprimante ne fonctionne toujours pas après avoir effectué toutes les solutions suggérées, veuillez contacter le Service Clientèle de votre revendeur ou de votre distributeur pour obtenir de l'aide.

5.1 Etats des indicateurs DEL

Cette section liste les problèmes courants en fonction de l'état du témoin DEL et d'autres problèmes que vous pourriez rencontrer lors de l'utilisation de cette imprimante. Les solutions sont également proposées dans cette section.

Etat / Couleur du DEL	État de l'imprimante	Cause possible	Procédure corrective
ETEINT	Pas de réponse	Pas d'alimentation	<ul style="list-style-type: none"> * Mettez l'interrupteur d'alimentation en position marche. * Vérifiez si l'indicateur DEL vert de l'alimentation s'allume. Dans le cas contraire, cela signifie que l'alimentation est endommagée. * Vérifiez la connexion d'alimentation entre le cordon d'alimentation et la source d'alimentation ainsi que la connexion d'alimentation entre la source d'alimentation et la prise d'alimentation de l'imprimante et assurez-vous que tout est bien branché.
Verte Fixe	ALLUMÉ	L'imprimante est prête pour l'impression.	* Pas d'action nécessaire.
Verte avec clignotement	Pause	L'imprimante est en pause.	* Appuyez sur le bouton AVANCER pour continuer l'impression.
Rouge avec clignotement	Erreur	L'imprimante est à court d'étiquettes ou de film ou la configuration de l'imprimante n'est pas correcte.	<ul style="list-style-type: none"> 1. Absence d'étiquettes ou de film * Chargez un rouleau d'étiquettes et suivez les instructions d'installation des consommables puis appuyez sur le bouton AVANCER pour continuer l'impression. * Chargez un rouleau de ruban et suivez les instructions d'installation du ruban puis appuyez

			sur le bouton AVANCER pour continuer l'impression. 2. La configuration de l'imprimante est incorrecte * Réinitialisez l'imprimante en suivant les instructions présentées dans la section "Utilitaire de Mise en Marche" ou "Outil de diagnostic".
--	--	--	--

Remarque :

L'état de l'imprimante peut être vérifié facilement dans l'Outil de diagnostic. Pour plus d'informations sur l'Outil de diagnostic, veuillez vous référer au Manuel de l'utilisateur sur le CD qui a été fourni.

5.2 Qualité d'Impression

Problème	Cause possible	Procédure corrective
Pas d'impression	Vérifiez si le câble d'interface est bien connecté au connecteur d'interface.	Reconnectez le câble à l'interface.
	La configuration des broches du câble du port série n'est pas correctement broche à broche.	Veillez remplacer le câble avec broche à broche connecté.
	Le réglage du port série n'est pas homogène entre l'hôte et l'imprimante.	Veillez réinitialiser les paramètres du port série.
	Le port spécifié dans le pilote de Windows est incorrect.	Sélectionnez le port correct de l'imprimante dans le pilote.
	L'IP Ethernet, le masque de sous-réseau, la passerelle ne sont pas correctement configurés.	Configurez l'IP, le masque de sous-réseau et la passerelle.
Pas d'impression sur l'étiquette	Les étiquettes ou le ruban a mal été installé.	Suivez les instructions pour l'installation des consommables ou l'installation du ruban.
	Ruban fini.	Installer le ruban.
Avance des étiquettes en continu	La configuration de l'imprimante pourrait être erronée.	Veillez effectuer une initialisation et un calibrage d'espacement/de marque noire.
Bourrage papier	La sensibilité du capteur d'espacement/de marque noire n'est pas réglé correctement (la sensibilité du capteur est trop faible).	Calibrez le capteur d'espacement / de marque noire.
	Assurez-vous que la taille d'étiquette est correctement réglée.	Réglez correctement la taille des étiquettes en fonction du papier utilisé, dans le logiciel ou programme.
	Les étiquettes peuvent être coincées dans le mécanisme d'impression près du capteur.	Retirez les étiquettes bloquées.
Mauvaise qualité d'impression	Le capot supérieur n'est pas fermé correctement.	Fermez le couvercle supérieur complètement et assurez-vous que les leviers à gauche et à droite sont verrouillés fermement.
	Vérifiez si l'alimentation est bien connectée.	Rechargez les consommables.
	Le ruban et les consommables ne sont pas compatibles.	Changez le ruban ou la combinaison des consommables.
	Vérifiez qu'il n'y a pas de la poussière ou de l'adhésif sur la tête d'impression.	Nettoyez la tête d'impression.
	Vérifiez si la densité d'impression est correctement configurée.	Réglez la densité et la vitesse d'impression.
	Vérifiez le motif de test de la tête d'impression pour déterminer si la tête d'impression est endommagée.	Exécutez le test automatique de l'imprimante et vérifiez le motif de test de la tête d'impression pour vérifier si des points manquent sur le motif

6. Maintenance

Cette section présente les outils et les méthodes de nettoyage pour entretenir votre imprimante.

1. Veuillez utiliser l'un des éléments suivants pour nettoyer l'imprimante.

- Cotton tige (stylo de nettoyage de la tête)
- Chiffon sans peluche
- Aspirateur / Brosse soufflante
- Ethanol pur

2. La procédure de nettoyage est décrite ci-dessous :

Éléments de l'Imprimante	Méthode	Intervalle
<p>Tête d'impression</p>	<p>1. Toujours éteindre l'imprimante avant de nettoyer la tête d'impression.</p> <p>2. Laisser la tête d'impression se refroidir au minimum une minute.</p> <p>3. Utilisez un coton tige et de l'éthanol pur pour nettoyer la surface de la tête d'impression.</p> <div data-bbox="539 1196 1394 1615" style="text-align: center;"> <p>The diagram shows a hand holding a cotton swab (labeled 'Stylo de nettoyage de la tête') and cleaning the 'Tête d'impression'. A callout box provides a detailed view of the 'Tête d'impression' with 'Élément' labels pointing to the internal components.</p> </div>	<p>Nettoyez la tête d'impression lorsque vous remplacez le rouleau d'étiquette</p>
<p>Cylindre d'entraînement</p>	<p>1. Coupez l'alimentation.</p> <p>2. Faites tourner le cylindre d'entraînement et nettoyez-le précautionneusement avec de l'éthanol pur et un coton-tige ou un chiffon sans peluche.</p>	<p>Nettoyez le cylindre d'entraînement lorsque vous remplacez le rouleau d'étiquette</p>
<p>Plaque de déchirement/ Plaque de pré-décollage</p>	<p>Utilisez un chiffon sans peluche avec de l'éthanol pur pour le nettoyage.</p>	<p>Dès que nécessaire</p>

Capteur	Air comprimé ou aspirateur	Tous les mois
Extérieur	Nettoyez avec un chiffon humide	Dès que nécessaire
Intérieur	Brosse ou aspirateur	Dès que nécessaire

Remarque :

- **Ne pas toucher la tête d'impression avec votre main. Si vous la touchez par maladresse, veuillez utiliser de l'éthanol pour la nettoyer.**
- **Veuillez utiliser de l'Éthanol 100%. NE PAS utiliser un alcool standard qui peut endommager votre tête d'impression.**
- **Nettoyez fréquemment la tête d'impression et les capteurs d'alimentation lorsque vous changez le ruban pour des meilleures performances et une durée de vie plus longue de l'imprimante.**
- **Une impression en continu peut causer une surchauffe du moteur de l'imprimante. L'imprimante arrêtera d'imprimer automatiquement après 10-15 minutes pour permettre au moteur de se refroidir. Ne coupez pas l'alimentation lorsque l'imprimante est en pause, ou les données transférées à la mémoire tampon de l'imprimante seront perdues.**
- **Le rapport d'impression maximal par ligne point de cette imprimante est 15%. Pour imprimer une toile noire entière, la hauteur maximale de ligne noire est limitée à 40 points, ce qui correspond à 5mm pour une imprimante avec une résolution de 203 DPI et 3,3mm pour une imprimante avec une résolution de 300 DPI.**

Historique des révisions

Date	Contenu	Editeur
2008/8/6	Réviser la section 3.4.3 (Installer les consommables dans le mode pré-décollage)	Camille
2008/11/17	Réviser la section 3.4.2 (Installation de la monture pour rouleau d'étiquettes externe/optionnel)	Camille
2009/2/4	Réviser la section 3.4.4 (Installer les consommables dans le mode découpage/optionnel)	Camille
2009/3/11	Réviser les sections 2.2.1 & 3.6 (Spécifications recommandées pour les cartes SD)	Camille
2009/6/19	Réviser la section 1.2	Camille
2009/10/13	*Réviser la section 3.5 *Ajouter la section 3.6	Camille
2011/1/25	Modify TSC address	Camille



TSC Auto ID Technology Co., Ltd.

Corporate Headquarters

9F., No.95, Minquan Rd., Xindian Dist.,
New Taipei City 23141, Taiwan (R.O.C.)

TEL: +886-2-2218-6789

FAX: +886-2-2218-5678

Web site: www.tscprinters.com

E-mail: printer_sales@tscprinters.com

tech_support@tscprinters.com

Li Ze Plant

No.35, Sec. 2, Ligong 1st Rd., Wujie Township,
Yilan County 26841, Taiwan (R.O.C.)

TEL: +886-3-990-6677

FAX: +886-3-990-5577