

Serie TTP-2610MT/ TTP-368MT

**STAMPANTE CODICI A BARRE A
TRASFERIMENTO TERMICO / TERMICA
DIRETTA**

**MANUALE
D'USO**

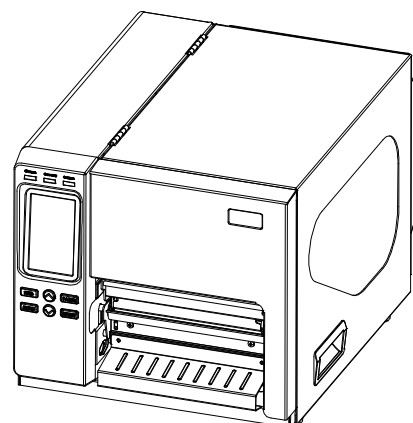

Informazioni sul Copyright

©2015 TSC Auto ID Technology Co., Ltd,

Il Copyright di questo manuale, il software ed il firmware della stampante qui descritti sono di proprietà di TSC Auto ID Technology Co., Ltd. Tutti i diritti riservati.

CG Triumvirate è un marchio di Agfa Corporation. CG Triumvirate Bold Condensed è usato sotto licenza della Monotype Corporation. Windows è un marchio registrato della Microsoft Corporation.

Tutti gli altri marchi sono di proprietà dei loro rispettivi proprietari.

Le informazioni nel presente documento sono soggette a modifica senza preavviso e non costituiscono un impegno da parte della TSC Auto ID Technology Co..

Nessuna parte di questo manuale può essere riprodotta o trasmessa con qualsiasi mezzo, per qualsiasi scopo diverso dall'uso personale dell'acquirente, senza previa autorizzazione scritta della TSC Auto ID Technology Co.

Conformità alle disposizioni di legge e Approvazioni



EN 55022 (Classe A)
EN 55024
EN 61000-3-2 / EN 61000-3-3
EN 60950-1

Questo è un prodotto classe A. In un ambiente domestico questo prodotto può causare interferenze radio di cui l'utente potrebbe dover adottare adeguate contromisure.



FCC CFR Title 47 Parte 15B, Classe A
ICES-003, Classe A

Questa apparecchiatura è stata collaudata ed è risultata conforme ai limiti per i dispositivi digitali di Classe A, ai sensi della Parte 15 delle norme FCC. Questi limiti sono progettati per fornire una protezione ragionevole dalle interferenze nocive quando l'apparecchiatura è in funzione in un ambiente commerciale.

Questa apparecchiatura genera, utilizza ed è in grado di irradiare energia a radiofrequenza e, se non installata ed utilizzata secondo le istruzioni presenti nel manuale del produttore, può causare interferenze dannose alle comunicazioni radio. Il funzionamento di questa apparecchiatura in un'area residenziale potrebbe causare interferenze nocive, che l'utente deve correggere a proprie spese.

Questo apparecchio digitale di Classe A è conforme alle norme canadesi ICES-003
Cet appareil numérique de la classe A est conform à la norme NMB-003 du Canada.



AS/NZS CISPR 22 (Classe A)



GB -4943,1
GB9254 (Classe A)
GB17625,1

此为 A 级产品，在生活环境中，该产品可能会造成无线电干扰，在这种情况下，可能需要用户对干扰采取切实可行的措施。

Wichtige Sicherheits-Hinweise

1. Bitte lesen Sie diese Hinweis sorgfältig durch.
2. Heben Sie diese Anleitung für den späteren Gebrauch auf.
3. Vor jedem Reinigen ist das Gerät vom Stromnetz zu trennen. Verwenden Sie keine Flüssig-oder Aerosolreiniger. Am besten eignet sich ein angefeuchtetes Tuch zur Reinigung.
4. Die Netzanschluß-Steckdose soll nahe dem Gerät angebracht und leicht zugänglich sein.
5. Das Gerät ist vor Feuchtigkeit zu schützen.
6. Bei der Aufstellung des Gerätes ist auf sicheren Stand zu achten. Ein Kippen oder Fallen könnte Beschädigungen hervorrufen.
7. Beachten Sie beim Anschluß ans Stromnetz die Anschlußwerte.
8. Dieses Gerät kann bis zu einer Außentemperatur von maximal 40°C betrieben werden.

ATTENZIONE

Rischio di esplosioni se la batteria sostituita non è del tipo corretto.

Smaltire le batterie esauste secondo le istruzioni.

“VORSICHT”

Explosionsgefahr bei unsachgemäßen Austausch der Batterie. Ersatz nur durch denselben oder einem vom Hersteller empfohlenem ähnlichen Typ. Entsorgung gebrauchter Batterien nach Angaben des Herstellers.

ATTENZIONE:

Qualsiasi modifica o alterazione non approvata espressamente dal concessionario di questo dispositivo possono invalidare il diritto dell'utente ad utilizzare l'apparecchiatura.

ATTENZIONE

1. CI SONO DELLE PARTI MOBILI PERICOLOSE NEL MODULO DEL TAGLIERINO. TENERE LONTANE LE DITA E ALTRE PARTI DEL CORPO.
2. LA SCHEDA MADRE INCLUDE LA FUNZIONE DI OROLOGIO IN TEMPO REALE ED INSTALLA UNA BATTERIA AL LITIO DI TIPO CR2032. C'È IL RISCHIO D'ESPLOSIONI SE LA BATTERIA SOSTITUITA NON È DEL TIPO CORRETTO.
3. SMALTIRE LE BATTERIE USATE SEGUENDO LE ISTRUZIONI DEL PRODUTTORE.

ATTENTION

1. PIÈCES DANGEREUSES EN MOUVEMENT DANS LE MODULE DE COUPAGE. GARDER VOS DOIGTS ET AUTRES PARTIES DU CORPS À L'ÉCART DE CES ZONES.
2. LE CIRCUIT PRINCIPAL CONTIENT UNE HORLOGE EN TEMPS RÉEL AVEC UNE BATTERIE AU LITHIUM DE TYPE CR2032. RISQUE D'EXPLOSION SI LA PILE EST REMPLACÉE PAR UNE PILE D'UN AUTRE TYPE.
3. SUIVRE LES INSTRUCTIONS DU FABRICANT POUR LA MISE AU REBUT DES PILES USÉES.

Indice

1. Introduzione.....	1
1.1 Introduzione al prodotto.....	1
1.2 Caratteristiche del prodotto	2
1.2.1 Caratteristiche standard della stampante	2
1.2.2 Caratteristiche opzionali della stampante	4
1.3 Specifiche generali	5
1.4 Specifiche di stampa	5
1.5 Specifiche del nastro	5
1.6 Specifiche del supporto stampabile.....	6
2. Panoramica delle operazioni	7
2.1 Disimballaggio ed Ispezione.....	7
2.2 Descrizione della stampante	8
2.2.1 Vista anteriore	8
2.2.2 Vista interna	9
2.2.3 Vista posteriore	10
2.3 Controlli operatore.....	12
2.3.1 Indicatore LED e tasti	13
2.3.2 Touch Screen	14
3. Impostazione	16
3.1 Configurazione della stampante	16
3.2 Caricamento del nastro	17
3.2.1 Caricamento del nastro	17
3.3 Caricamento della carta.....	20
3.3.1 Caricamento dei rotoli di etichette	20
3.3.2 Caricamento del supporto stampabile su fogli ripiegati/esterno	24
3.3.3 Caricamento del supporto in modalità di taglio (optional)	25
3.3.4 Caricamento del supporto in modalità di spellicolazione (optional)	26
4. Regolatori.....	28
4.1 Regolatore pressione testina.....	28
4.2 Meccanismo di regolazione per evitare l'increspamento del nastro	29
5. Menu funzioni del pannello LCD.....	31
5.1 Accesso al menu principale	31
5.2 Descrizione del Menu principale	32
5.3 TSPL2.....	33

5.4 ZPL2	35
5.5 Sensore.....	38
5.6 Interfaccia	39
5.6.1 Comunicazione seriale - Serial Comm.	39
5.6.2 Ethernet	40
5.7 Gestione file	41
5.8 Diagnostica	42
5.8.1 Configurazione stampante	42
5.8.2 Modalità Dump	44
5.8.3 Testina	45
5.8.4 Display	45
5.8.5 Sensore	45
5.9 Avanzate	46
5.10 Servizio.....	47
6. Strumento di diagnostica	48
6.1 Avvio dello Strumento di diagnostica.....	48
6.2 Funzioni della stampante.....	49
6.3 Configurazione della rete Ethernet tramite Diagnostic Tool.....	50
6.3.1 Uso dell'interfaccia USB per configurare l'interfaccia Ethernet	50
6.3.2 Uso dell'interfaccia RS-232 per configurare l'interfaccia Ethernet	51
6.3.3 Uso dell'interfaccia Ethernet per configurare l'interfaccia Ethernet	52
7. Risoluzione dei problemi	54
8. Manutenzione.....	57
Cronologia revisioni	58

1. Introduzione

1.1 Introduzione al prodotto

Congratulazioni per l'acquisto della stampante di codici a barre TSC.

Questa stampante è progettata con struttura e meccanismo di stampa pressofuso di alluminio, coperture metalliche con ampia finestra per il controllo dei supporti stampabili, che la rendono adatta agli ambienti e le applicazioni industriali estreme.

Grazie al display LCD grafico illuminato, lo stato della stampante può essere gestito in modo più semplice e la stampante è fatta funzionare con più facilità. Grazie al suo design movibile, il sensore è in grado di adattarsi ad una vasta gamma di etichette. Sono inclusi tutti i più comuni formati dei codici a barre. I caratteri ed i codici a barre possono essere stampati in una qualsiasi delle quattro direzioni.

Questa stampante integra il Font Engine d'alta qualità e ad alte prestazioni MONOTYPE IMAGING® True Type ed un carattere smooth CG Triumvirate Bold Condensed. Grazie al design flessibile del firmware, si possono scaricare caratteri True Type dal PC alla memoria della stampante per stampare le etichette. Oltre alle dimensioni dei caratteri, mette anche a disposizione cinque diverse dimensioni di caratteri alfanumerici bitmap, OCR-A ed OCR-B. Integrando copiose funzioni, è la stampante dalle prestazioni più alte e più economica della sua classe!

- Applicazioni
 - Stampante industriale
 - Sicurezza dei pazienti del settore sanitario
 - Etichettatura di conformità
 - Lavori in corso
 - Evasione ordini
 - Distribuzione
 - Spedizione/ricezione
 - Biglietteria
 - Etichettatura prodotti elettronici e di gioielli

1.2 Caratteristiche del prodotto

1.2.1 Caratteristiche standard della stampante

La stampante offre le seguenti caratteristiche standard.

Caratteristiche standard del prodotto	Modelli 203 dpi	Modelli 300 dpi
Trasferimento termico/ o stampa termica diretta	<input type="radio"/>	<input type="radio"/>
Design d'alluminio pressofuso d'alta qualità	<input type="radio"/>	<input type="radio"/>
Copertura metallica con ampia finestra per il controllo dei supporti stampabili	<input type="radio"/>	<input type="radio"/>
Sensore spaziatura trasmissivo (posizione regolabile da 2" a 4"; ca. 5 – 10 cm)	<input type="radio"/>	<input type="radio"/>
Posizione sensore marcatura riflettente, regolabile completamente via web	<input type="radio"/>	<input type="radio"/>
Sensore di fine nastro trasmissivo	<input type="radio"/>	<input type="radio"/>
Sensore di codifica nastro (Supporto nastro colorato)	<input type="radio"/>	<input type="radio"/>
Sensore di apertura testina	<input type="radio"/>	<input type="radio"/>
Touch screen robusto, colori a 16 bit, 480 x 272 pixel, retroilluminazione	<input type="radio"/>	<input type="radio"/>
Pannello di controllo con 6 tasti di funzione	<input type="radio"/>	<input type="radio"/>
Indicatori LED	<input type="radio"/>	<input type="radio"/>
Orologio in tempo reale	<input type="radio"/>	<input type="radio"/>
Interfaccia Ethernet (10/100 Mbps) interna server di stampa	<input type="radio"/>	<input type="radio"/>
Client USB 2.0 (Modalità ad alta velocità)	<input type="radio"/>	<input type="radio"/>
Interfaccia seriale RS-232C (2400-115200 bps)	<input type="radio"/>	<input type="radio"/>
Interfaccia host USB, per scanner o tastiera PC	<input type="radio"/>	<input type="radio"/>
Centronics (modalità SPP)	<input type="radio"/>	<input type="radio"/>
Memoria SDRAM DDR2 256 MB	<input type="radio"/>	<input type="radio"/>
512 MB di memoria FLASH	<input type="radio"/>	<input type="radio"/>
Lettore di schede flash SD per espansione della memoria flash fino a 32GB	<input type="radio"/>	<input type="radio"/>
Processore ad elevate prestazioni RISC 32 bit /BGA 536MHz)	<input type="radio"/>	<input type="radio"/>
Emulazioni standard del settore predefinite, includendo il supporto del linguaggio Eltron® e Zebra®	<input type="radio"/>	<input type="radio"/>
8 caratteri alfanumerici bitmap interni	<input type="radio"/>	<input type="radio"/>
I caratteri ed i codici a barre possono essere stampati in una qualsiasi delle quattro direzioni (0, 90,180, 270 gradi)	<input type="radio"/>	<input type="radio"/>
Font Engine True Type interno Monotype Imaging® con un carattere scalabile CG Triumvirate Bold Condensed	<input type="radio"/>	<input type="radio"/>
Caratteri scaricabili dal PC alla memoria della stampante	<input type="radio"/>	<input type="radio"/>

Stampa di codici a barre, grafica/immagini											
<table border="1"> <thead> <tr> <th colspan="2">Codici a barre supportati</th> <th>Immagini supportate</th> </tr> </thead> <tbody> <tr> <td>Codici a barre 1D</td> <td>Codici a barre 2D</td> <td rowspan="2"> BITMAP, BMP, PCX (Grafica 256 colori al massimo) </td> </tr> <tr> <td> Codice 128 Sottogruppi A, B e C, Codice 128UCC, EAN128, 2/5 Interleaved 2 di 5, Codice 39, Codice 93, EAN-13, EAN-8, Codabar, POSTNET, UPC-A, UPC-E, EAN e UPC a 2(5) cfre, MSI, PLESSEY, China Post, ITF14, EAN14, Codice 11, TELPEN, PLANET, Codice 49, Deutsche Post Identcode, Deutsche Post Leitcode, LOGMARS </td> <td> CODABLOCK modalità F, DataMatrix, Maxicode, PDF-417, Aztec, MicroPDF417, Codice QR, Codice a barre RSS (GS1 Databar) </td> </tr> </tbody> </table>		Codici a barre supportati		Immagini supportate	Codici a barre 1D	Codici a barre 2D	BITMAP, BMP, PCX (Grafica 256 colori al massimo)	Codice 128 Sottogruppi A, B e C, Codice 128UCC, EAN128, 2/5 Interleaved 2 di 5, Codice 39, Codice 93, EAN-13, EAN-8, Codabar, POSTNET, UPC-A, UPC-E, EAN e UPC a 2(5) cfre, MSI, PLESSEY, China Post, ITF14, EAN14, Codice 11, TELPEN, PLANET, Codice 49, Deutsche Post Identcode, Deutsche Post Leitcode, LOGMARS	CODABLOCK modalità F, DataMatrix, Maxicode, PDF-417, Aztec, MicroPDF417, Codice QR, Codice a barre RSS (GS1 Databar)	○	○
Codici a barre supportati		Immagini supportate									
Codici a barre 1D	Codici a barre 2D	BITMAP, BMP, PCX (Grafica 256 colori al massimo)									
Codice 128 Sottogruppi A, B e C, Codice 128UCC, EAN128, 2/5 Interleaved 2 di 5, Codice 39, Codice 93, EAN-13, EAN-8, Codabar, POSTNET, UPC-A, UPC-E, EAN e UPC a 2(5) cfre, MSI, PLESSEY, China Post, ITF14, EAN14, Codice 11, TELPEN, PLANET, Codice 49, Deutsche Post Identcode, Deutsche Post Leitcode, LOGMARS	CODABLOCK modalità F, DataMatrix, Maxicode, PDF-417, Aztec, MicroPDF417, Codice QR, Codice a barre RSS (GS1 Databar)										
Codici di pagina supportati: <ul style="list-style-type: none"> • Pagina di codici 437 (Inglese - USA) • Pagina di codici 737 (Greco) • Pagina di codici 850 (Latino-1) • Pagina di codici 852 (Latino-2) • Pagina di codici 855 (Cirillico) • Pagina di codici 857 (Turco) • Pagina di codici 860 (Portoghese) • Pagina di codici 861 (Islandese) • Pagina di codici 862 (Ebraico) • Pagina di codici 863 (Francese canadese) • Pagina di codici 864 (Arabo) • Pagina di codici 865 (Nordico) • Pagina di codici 866 (Russo) • Pagina di codici 869 (Greco 2) • Pagina di codici 950 (Cinese tradizionale) • Pagina di codici 936 (Cinese semplificato) • Pagina di codici 932 (Giapponese) • Pagina di codici 949 (Coreano) • Pagina di codici 1250 (Latino-2) • Pagina di codici 1251 (Cirillico) • Pagina di codici 1252 (Latino-1) • Pagina di codici 1253 (Greco) • Pagina di codici 1254 (Turco) • Pagina di codici 1255 (Ebraico) • Pagina di codici 1256 (Arabo) • Pagina di codici 1257 (Baltico) • Pagina di codici 1258 (Vietnam) • ISO-8859-1: Latino-1 (Europa occidentale) • ISO-8859-2: Latino-2 (Europa centrale) • ISO-8859-3: Latino-3 (Europa meridionale) • ISO-8859-4: Latino-4 (Europa settentrionale) • ISO-8859-5: Cirillico • ISO-8859-6: Arabo • ISO-8859-7: Greco • ISO-8859-8: Ebraico • ISO-8859-9: Turco 		○	○								

<ul style="list-style-type: none"> • ISO-8859-10: Nordico • ISO-8859-15: Latino-9 • UTF-8 		
--	--	--

1.2.2 Caratteristiche opzionali della stampante

La stampante offre le seguenti caratteristiche opzionali.

Caratteristiche opzionali del prodotto	Opzione utente	Opzioni rivenditore	Opzione di fabbrica
Interfaccia I/O applicatore (GPIO)			○
Modulo per funzione adesiva		○	
Modulo taglierino per impieghi pesanti (Taglio su materiale non adesivo) <small>Larghezza massima carta: 178 mm Spessore: 0,25 mm massimo</small>		○	
Tastiera serie KP-200 Plus	○		
Tastiera intelligente programmabile KU-007 Plus	○		
Modulo Bluetooth (Interfaccia seriale)	○		
Modulo wireless 802.11 b/g/n (Interfaccia seriale)	○		

Nota: Tranne che per la taglierina linerless, tutte le taglierine standard/per impieghi pesanti/per etichette di lavaggio NON tagliano i supporti con colla.

1.3 Specifiche generali

Specifiche generali	
Dimensioni fisiche	355 mm (L) x 337 mm (H) x 520 mm (P)
Peso	21,5 kg
Alimentazione	Alimentatore a commutazione interna Ingresso: AC 100-240V, 3,0A, 50-60Hz Uscita: DC 24V, 8.33A, 200W
Condizioni ambientali	Funzionamento: 5 ~ 40°C (41 ~ 104°F), 20~85% senza condensa Immagazzinaggio: -40 ~ 60° C(-40 ~ 140° F), 10~90% senza condensa
Aspetti ambientali	Conforme con RoHS, WEEE

1.4 Specifiche di stampa

Specifiche di stampa	Modelli 203 dpi	Modelli 300 dpi
Risoluzione della testina di stampa (punti per pollice/mm)	203 punti/pollice (8 punti/mm)	300 punti/pollice (12 punti/mm)
Metodo di stampa	Trasferimento termico/ o stampa termica diretta	
Dimensioni punto (larghezza x lunghezza)	0,125 x 0.125 mm (1 mm = 8 punti)	0,084 x 0,084 mm (1 mm = 12 punti)
Velocità di stampa (pollici/secondo)	Fino a 12 ips (11~12 ips per supporti speciali)	Fino a 10 ips (9-10 ips per supporti speciali)
Larghezza massima di stampa	168 mm (6,61")	
Lunghezza massima di stampa	14.732 mm (580")	6.604 mm (260")
Deviazione stampa	Verticale: 1 mm massimo Orizzontale: 1 mm massimo	

1.5 Specifiche del nastro

Specifiche del nastro	
Diametro esterno del nastro	Diametro esterno massimo 81,3 mm
Lunghezza del nastro	450 metri
Diametro interno anima nastro	Anima da 1" (25,4 mm)
Larghezza del nastro	50,8~178 mm (2"~7")
Tipo di avvolgimento del nastro	Lato inchiostrato esterno o interno
Nota: Supporto per nastro colorato	

1.6 Specifiche del supporto stampabile

Specifiche del supporto stampabile	Modelli 203 dpi	Modelli 300 dpi
Capacità rotolo etichette	208,3 mm (8,2") OD	
Allineamento supporto stampabile	Allineamento bordi	
Tipo di supporto stampabile	Continuo, fustellato, con marcatore, ripiegato, con tacca	
Tipo di avvolgimento del supporto stampabile	Avvolgimento esterno superficie stampata	
Ampiezza del supporto	50,8 ~ 172.7 mm (2" ~ 6,8")	
Spessore del supporto	0,06 mm ~ 0,254 mm (2,36" ~ 10").	
Diametro anima supporto stampabile	76,2 mm (3")	
Lunghezza etichette	10 mm (0,39") minimo	
Lunghezza etichette (modalità taglierino)	25,4~5.080 mm (1" ~ 200")	25,4~2.540 mm (1" ~ 100")
Lunghezza etichette (modalità spellicolatore)	25,4~152,4 mm (1"~6")	
Altezza spaziatura	2 mm minimo	
Altezza marcatore	2 mm minimo	
Larghezza marcatore	8 mm (0,31") minimo	

2. Panoramica delle operazioni

2.1 Disimballaggio ed Ispezione

Questa stampante è confezionata in modo da sopportare eventuali danni provocati durante il trasporto. Al ricevimento della stampante codici a barre, controllare con attenzione la stampante ed i contenuti della confezione. Conservare i materiali d'imballaggio nel caso si debba inviare la stampante in futuro. La confezione della stampante deve includere i seguenti elementi.

- Una stampante
- Un CD software etichettatura Windows/driver Windows
- Una Guida all'installazione rapida
- Un cavo d'alimentazione
- Un cavo interfaccia USB
- Una anima di carta (per il mandrino di riavvolgimento del nastro)

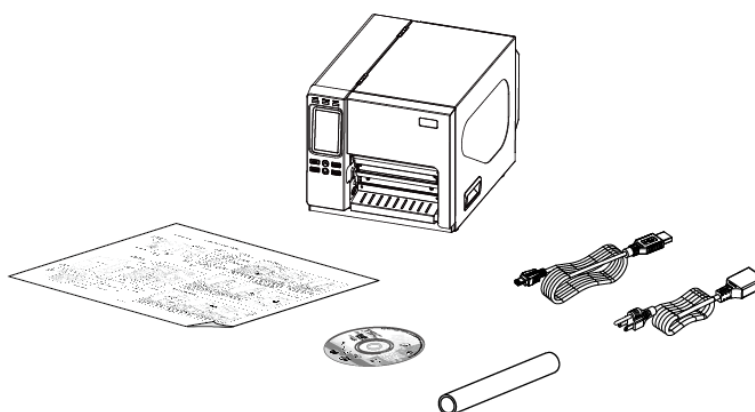

Se manca uno di questi elementi, mettersi in contatto con il Centro assistenza clienti del rivenditore o distributore.

2.2 Descrizione della stampante

2.2.1 Vista anteriore



1. Indicatori LED
2. Touch screen
3. Pulsanti di funzionamento
4. Media Viewer
5. Uscita carta
6. Meccanismo d'apertura copertura laterale destra della stampante

2.2.2 Vista interna

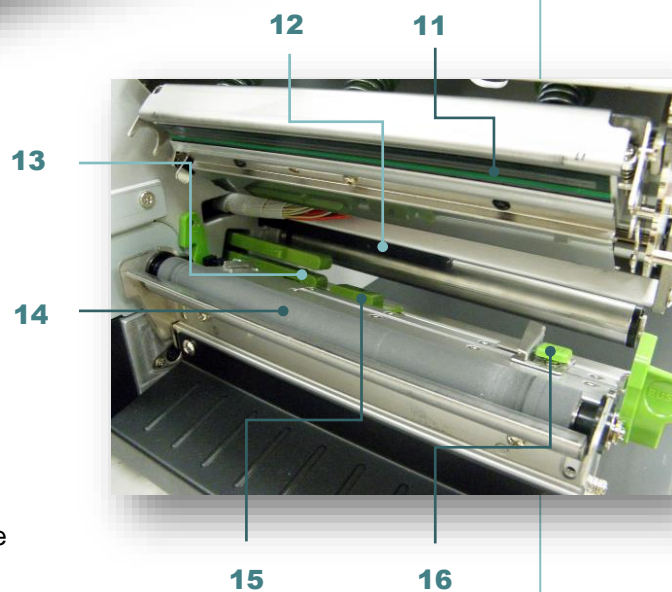
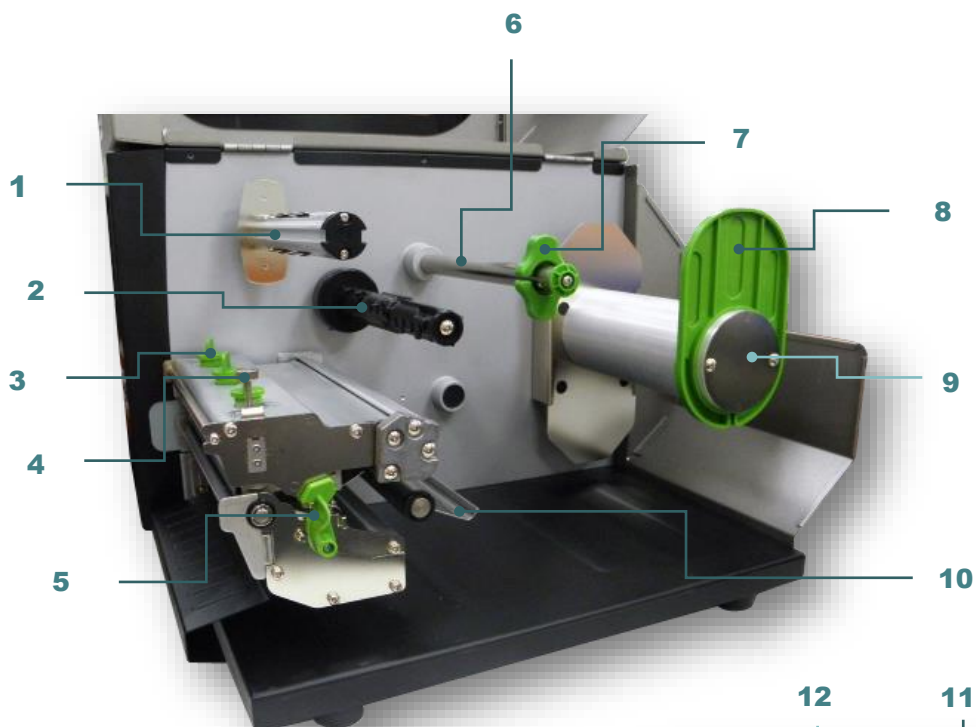

1. Mandrino di riavvolgimento nastro
2. Mandrino di fornitura nastro
3. Regolatori di pressione della testina
4. Regolatore meccanismo asse Z
5. Leva di sblocco della testina
6. Barra di guida del supporto stampabile
7. Guida posteriore etichette
8. Protezione rotolo etichette
9. Mandrino di fornitura etichette
10. Umidificatore
11. Testina della stampante
12. Sensore del nastro
13. Sensore spaziatura
14. Rullo della piastra
15. Sensore marcatore
16. Guida etichette anteriore

2.2.3 Vista posteriore

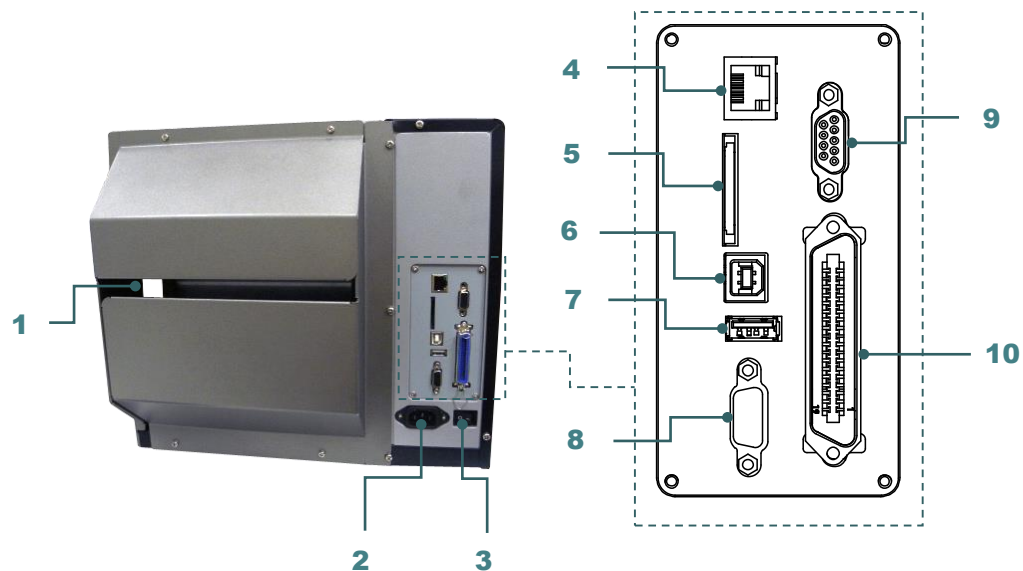

1. Ingresso etichette esterne
2. Connettore del cavo di alimentazione
3. Interruttore d'alimentazione
4. Interfaccia Ethernet
5. * Alloggiamento scheda SD
6. Interfaccia USB
7. Host USB
8. Interfaccia RS-232C
9. Interfaccia GPIO (Opzionale)
10. Interfaccia Centronics

Nota:

Questa immagine dell'interfaccia è solo per riferimento. Fare riferimento alle specifiche del prodotto per informazioni sulle interfacce disponibili.

*** Specifiche raccomandate per le schede SD**

Tipo	Specifiche della scheda SD	Capacità della scheda SD	Produttori di schede SD approvati
SDHC	V2.0 Classe 4	2G	Transcend
	V3.0 Classe 10	32G	Kingston
	V3.0 Classe 10	16G	Kingston

	V2.0 Classe 4	8G	Sandisk
	V3.0 Classe 10	32G	Sandisk
	V2.0 Classe 4	4G	Transcend
Micro SD	V2.0 Classe 4	8G	Transcend
	V3.0 Classe 10 UHS-I	16G	Transcend
	V3.0 Classe 10 UHS-I	32G	Transcend
	V3.0 Classe 10	16G	Kingston
	V2.0 Classe 4	16G	Sandisk
	V3.0 Classe 10 UHS-I	16G	Sandisk
<ul style="list-style-type: none"> - Il File System DOS FAT è supportato per le schede SD. - Le cartelle e i file archiviati nella scheda SD devono avere il nome file in formato 8.3. - È necessario l'adattatore alloggiamento miniSD/microSD a SD. 			

2.3 Controlli operatore

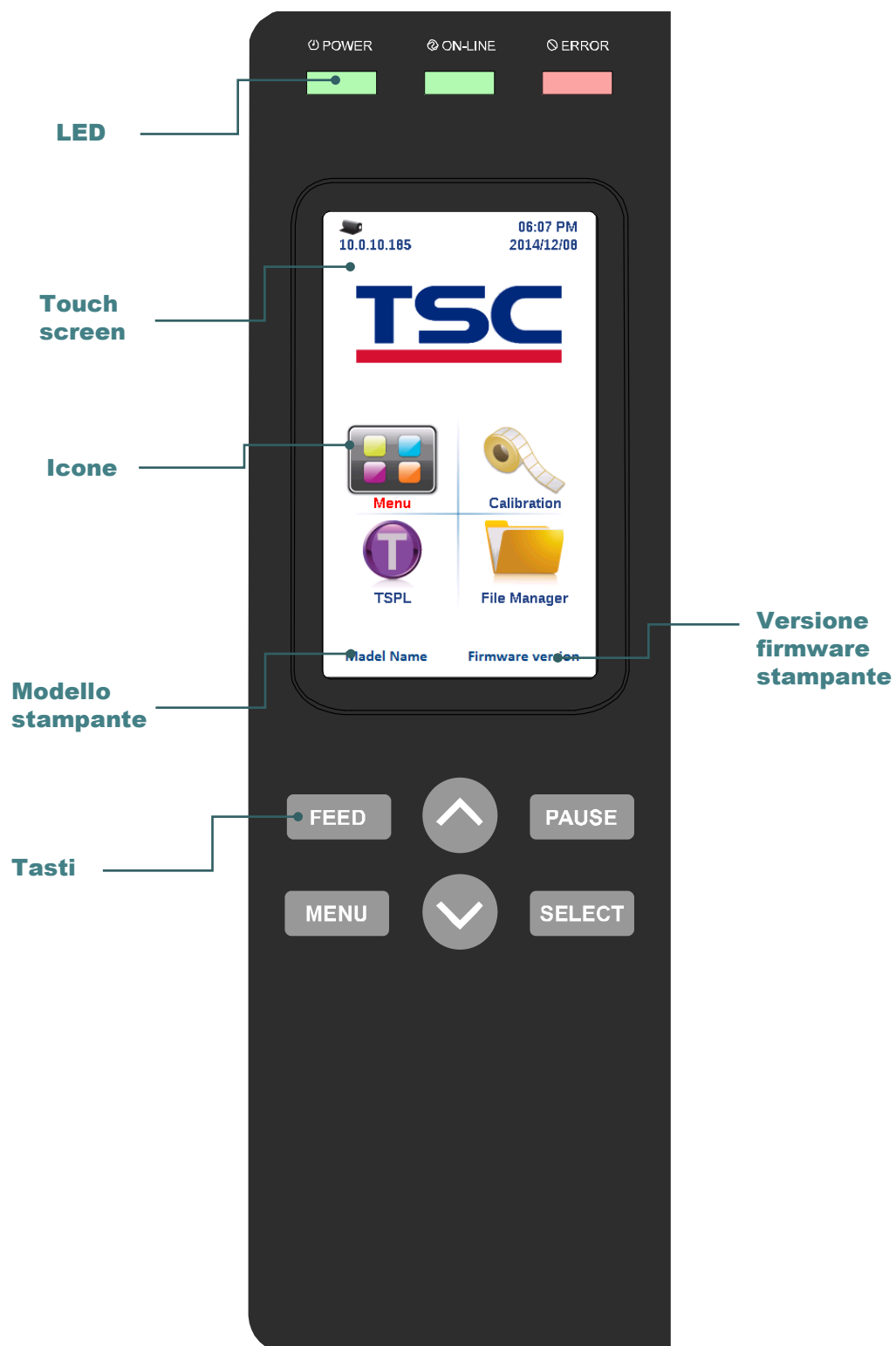

2.3.1 Indicatore LED e tasti

LED	Stato	Indicazione
POWER (ALIMENTAZIONE)	Spento	Stampante spenta
	Acceso	Stampante accesa
ON-LINE	Acceso	La stampante è pronta
	Lampeggiante	La stampante è in pausa
		La stampante sta scaricando i dati
ERROR (ERRORE)	Spento	La stampante è pronta
	Acceso	Carrello aperto o errore taglierino
	Lampeggiante	Carta esaurita, carta inceppata oppure nastro esaurito
Tasti	Funzione	
PAUSE (PAUSA)	Pausa/Recupero del processo di stampa	
MENU	1. Accesso al menu 2. Uscita da un menu oppure annullamento di una impostazione e ritorno al menu precedente	
FEED	Avanza di una etichetta	
UP	Scorrimento verso l'alto nell'elenco del menu	
SELECT (SELEZIONA)	Invio/Selezione opzione su cui si trova il cursore	
DOWN (GIÙ)	Scorrimento verso il basso nell'elenco del menu	

2.3.2 Touch Screen

Toccare una voce per aprila/utilizzarla

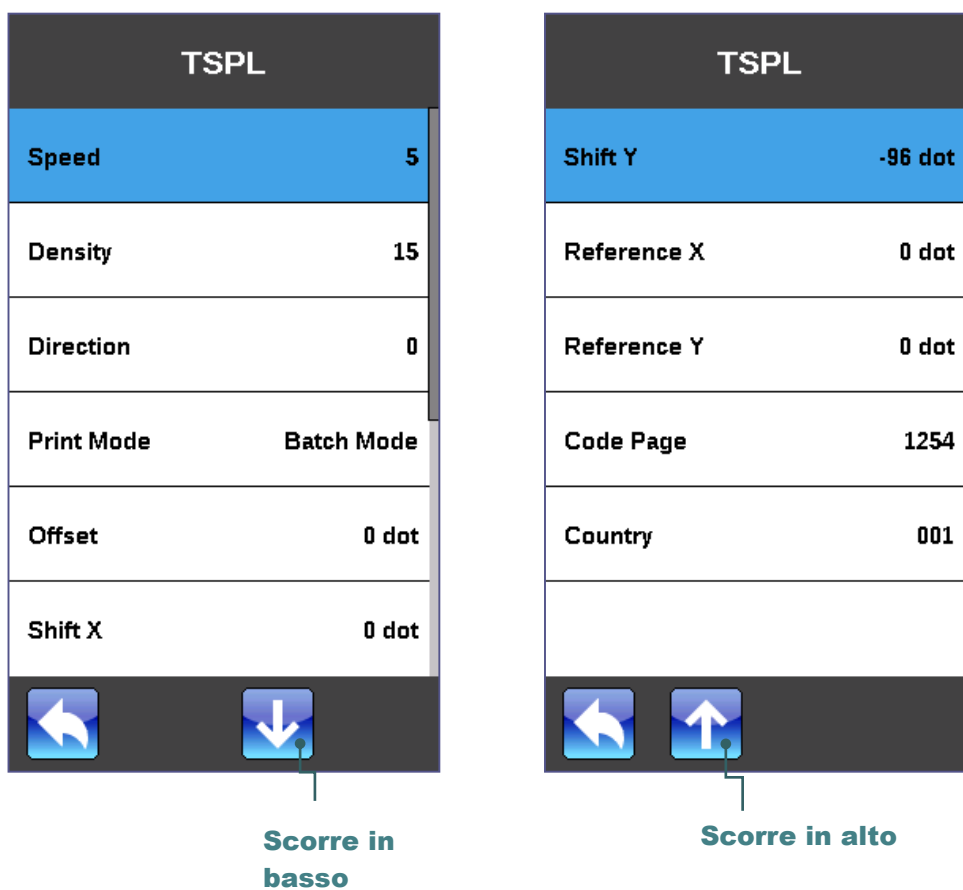
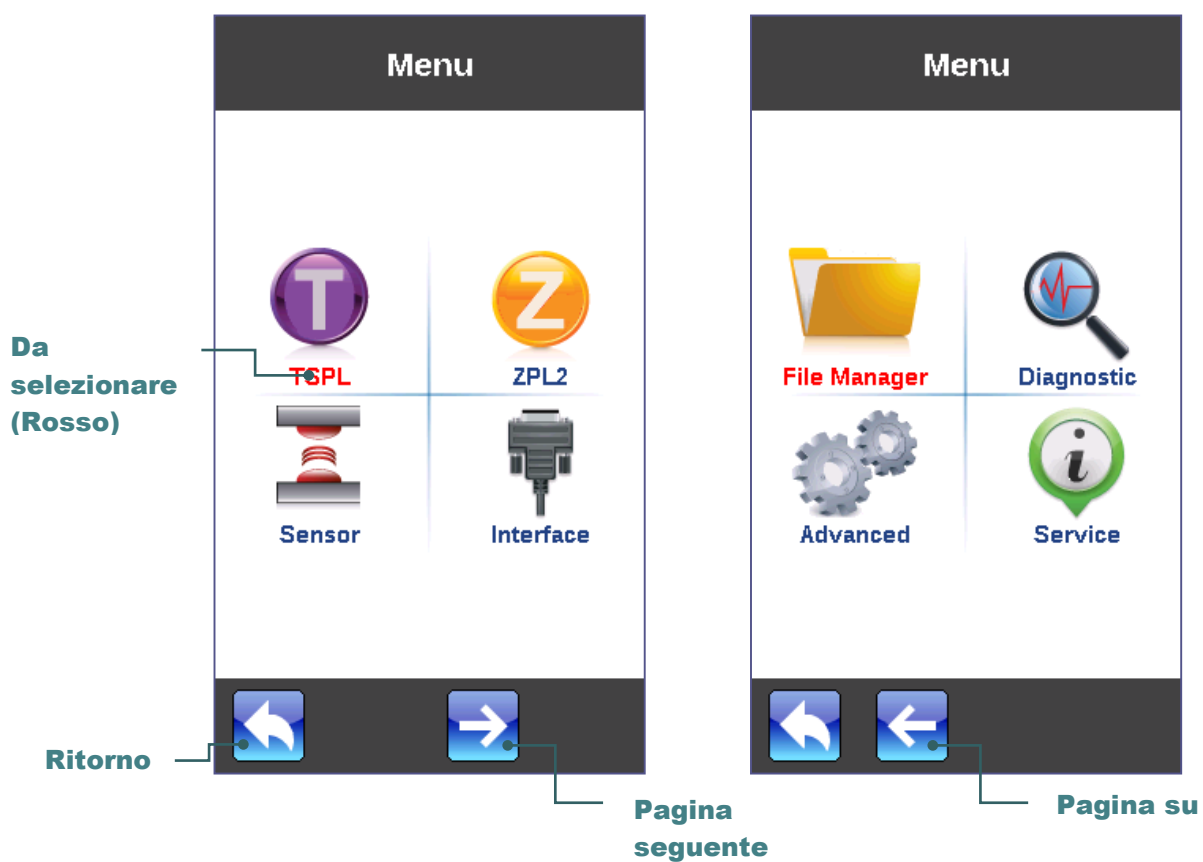

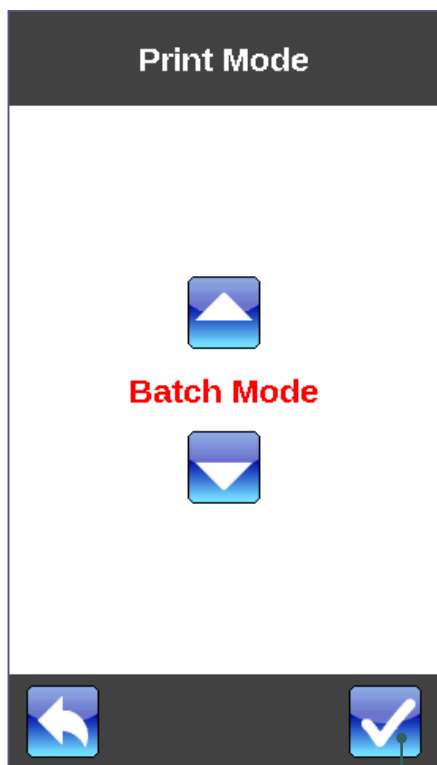

Imposta

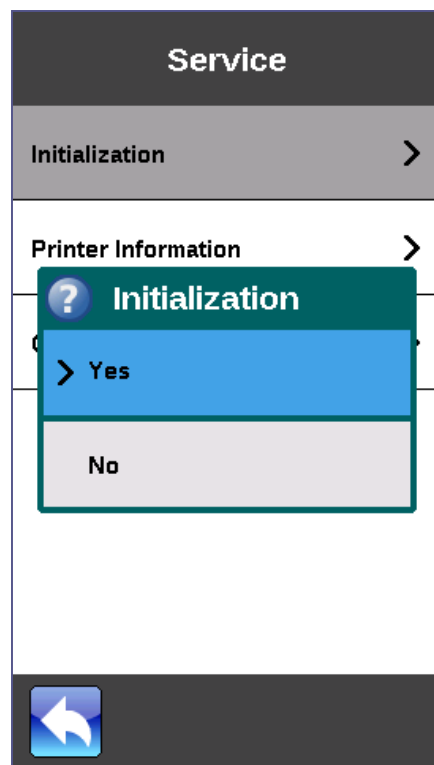

3. Impostazione

3.1 Configurazione della stampante

1. Collocare la stampante su di una superficie piatta e stabile.
2. Assicurarsi che l'alimentazione sia spenta.
3. Collegare la stampante al computer usando il cavo USB fornito in dotazione.
4. Collegare il cavo d'alimentazione al connettore d'alimentazione AC sul retro della stampante, poi collegare il cavo d'alimentazione ad una presa di corrente con appropriata messa a terra.

Nota: Impostare l'interruttore della stampante sullo SPEGNIMENTO prima di collegare il cavo d'alimentazione al connettore della stampante.

3.2 Caricamento del nastro

3.2.1 Caricamento del nastro



1. Sollevare l'impugnatura per aprire il coperchio laterale destro della stampante.



2. Installare il nastro e l'anima di carta sul mandrino di fornitura nastro e sul mandrino di riavvolgimento nastro.



3. Spingere la leva di sblocco della testina per aprire il meccanismo della testina.

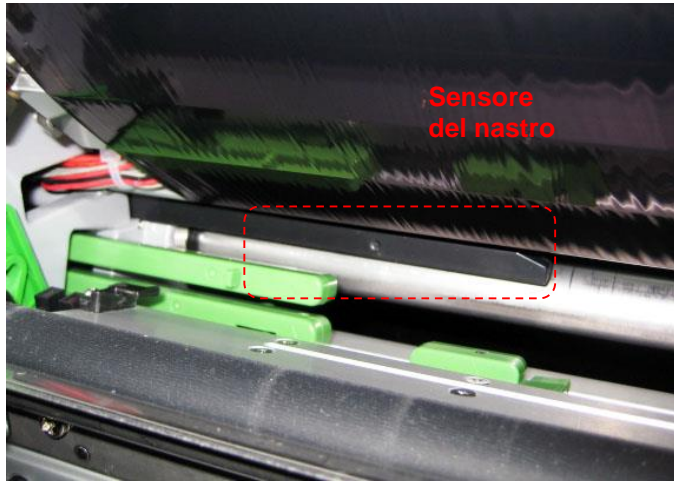

4. Infilare il nastro attraverso l'alloggio del sensore del nastro e poi attraverso lo spazio libero tra la testina e la piastra.

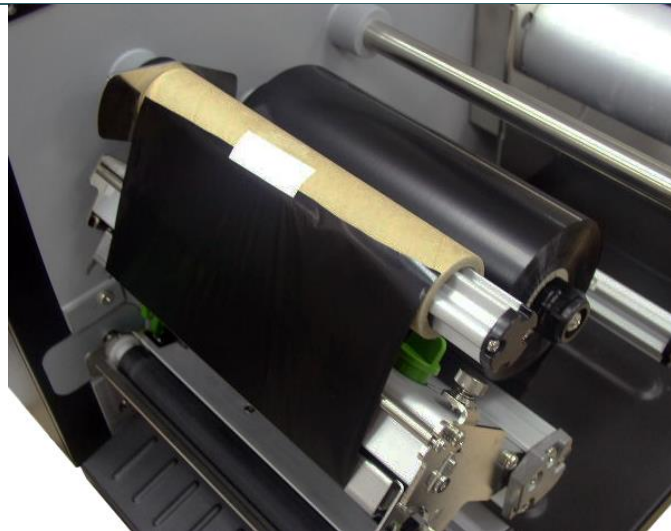

5. Attaccare il nastro all'anima di carta. Tenere il nastro piatto e senza pieghe.

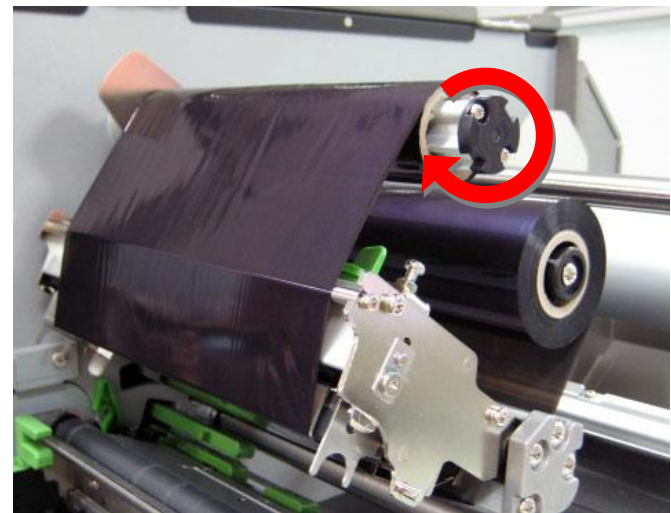

6. Avvolgere per 3-5 volte circa in senso orario il mandrino di riavvolgimento nastro finché il nastro è liscio, ben teso e senza pieghe.

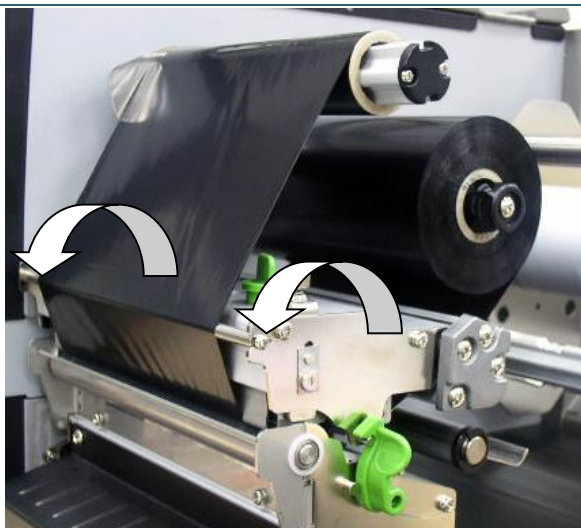

7. Chiudere il meccanismo della testina assicurandosi che i fermi siano agganciati in modo appropriato.

Nota:
Fare riferimento al video su [TSC YouTube](#) o al CD del driver.

Percorso di caricamento del nastro

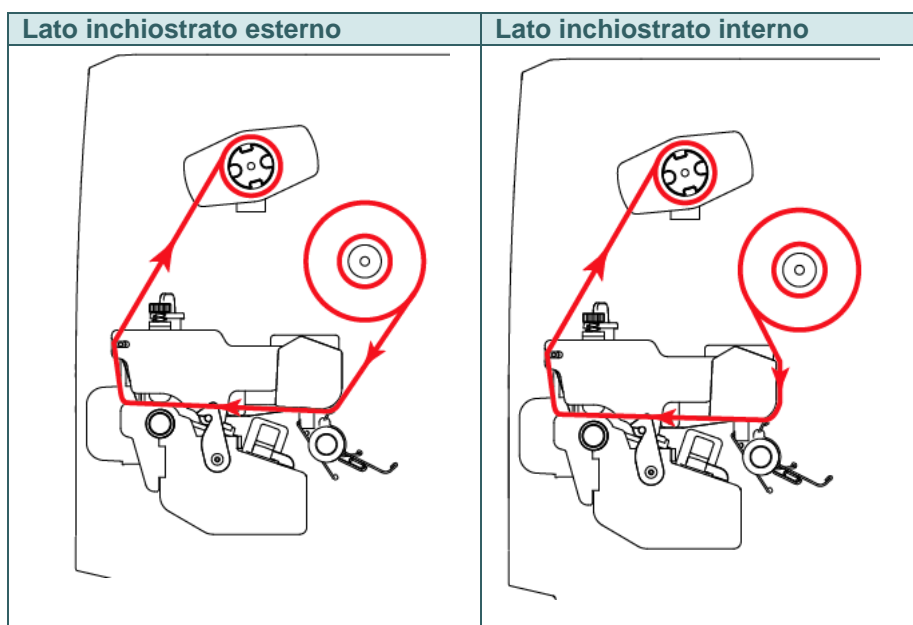

3.3 Caricamento della carta

3.3.1 Caricamento dei rotoli di etichette



1. Sollevare l'impugnatura per aprire il coperchio laterale destro della stampante.



2. Spingere la leva di sblocco della testina per aprire il meccanismo della testina.



3. Rimuovere la protezione rotolo etichette dal mandrino etichette.

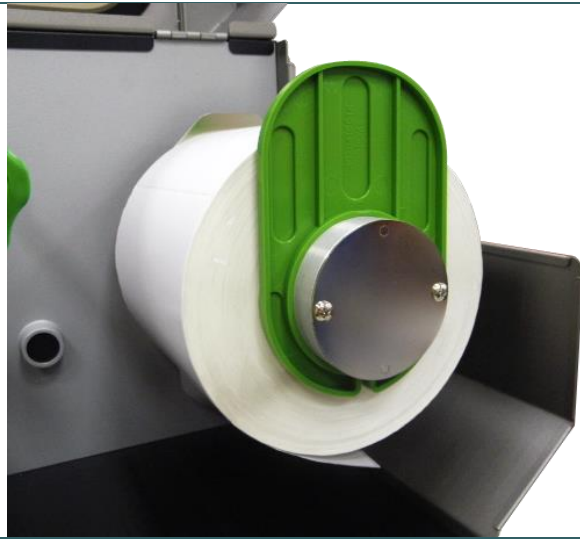

4. Collocare il rotolo del supporto stampabile sul mandrino di fornitura etichette e spingerlo fino in fondo. Installare con delicatezza la protezione etichette per adattarla alla larghezza del rotolo.

5. Tirare l'estremità iniziale del rotolo in avanti attraverso la barra di guida del supporto stampabile, l'umidificatore, il sensore del supporto stampabile (verde) e collocare l'estremità iniziale sul rullo della piastra. Regolare la guida delle etichette posteriore (verde) per adattarla alla larghezza delle etichette.

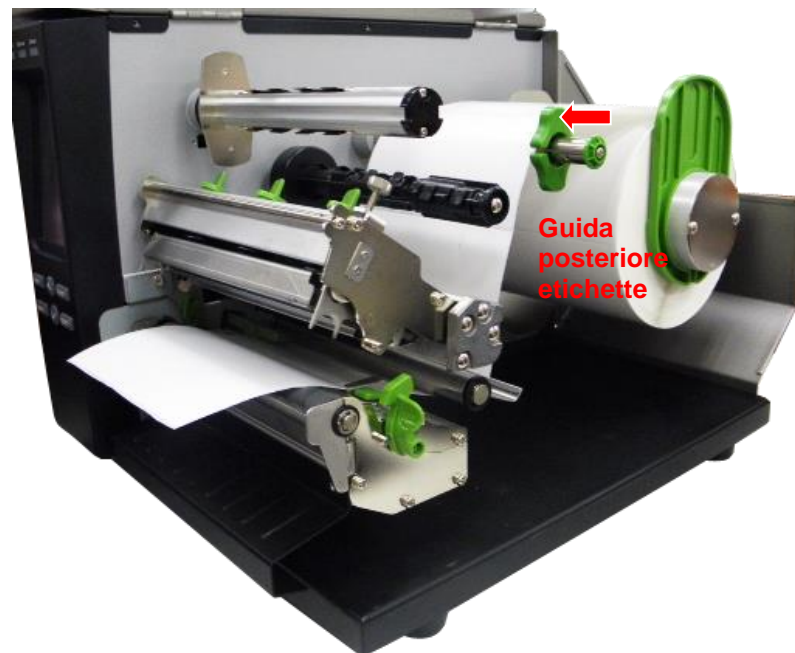

Nota:

- * La posizione del sensore è indicata da un triangolo ▽ nell'alloggio del sensore.
- * La posizione del sensore supporto stampabile è spostabile, assicurarsi che la spaziatura o il marcatore si trovi nella posizione dove passerà la spaziatura/marcatore per il rilevamento.

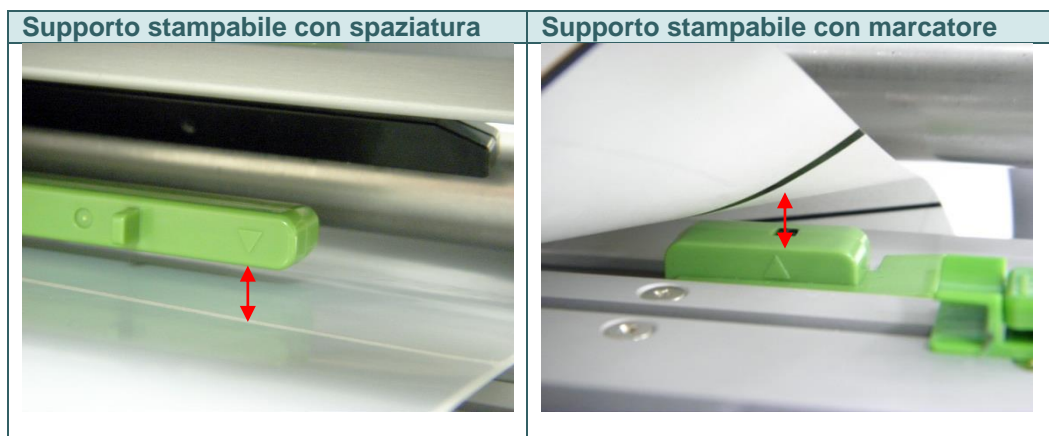

6. Regolare la guida delle etichette anteriore per adattarla alla larghezza delle etichette.



7. Assicurarsi che il supporto sia infilato attraverso entrambe le guide etichetta.

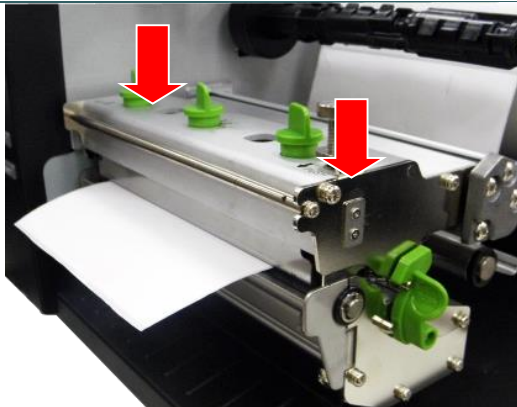
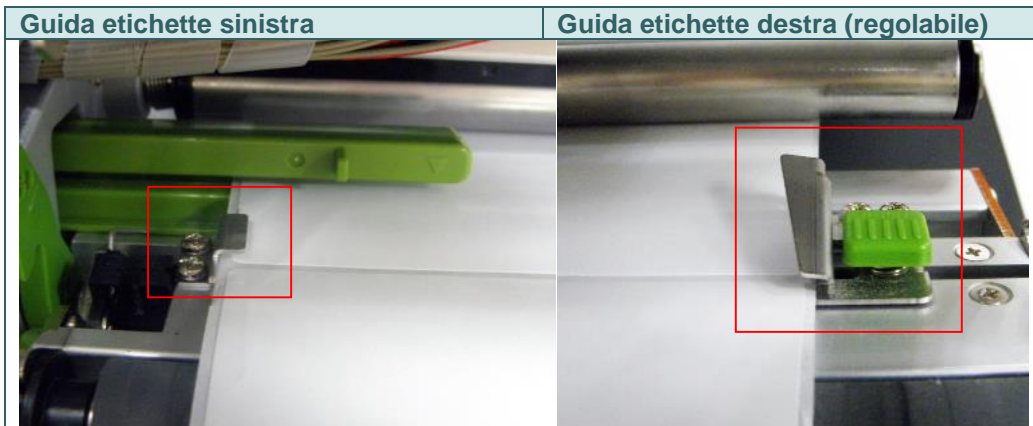

8. Chiudere il meccanismo della testina, Assicurarsi che i fermi siano agganciati in modo appropriato.
9. Usando il pannello frontale, impostare il tipo di sensore del supporto stampabile e calibrare il sensore selezionato.

Nota:

- * Quando si cambia il supporto stampabile, calibrare il sensore spaziatura/marcatore.
- * Fare riferimento al video su [TSC YouTube](#) o al CD del driver.

Percorso di caricamento del supporto stampabile

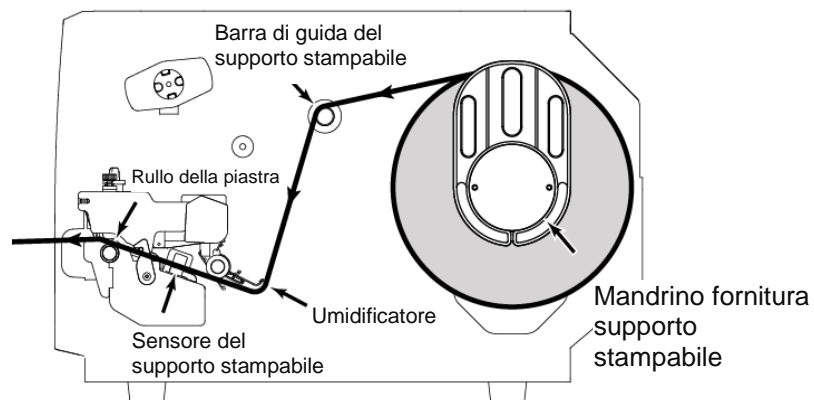

3.3.2 Caricamento del supporto stampabile su fogli ripiegati/esterno

	<ol style="list-style-type: none">1. Aprire la copertura laterale destra della stampante.
	<ol style="list-style-type: none">2. Inserire il supporto stampabile su fogli ripiegati attraverso l'ingresso etichette esterne posteriore.3. Fare riferimento alla sezione 3.3.1 per caricare la carta.4. Usando il pannello frontale, impostare il tipo di sensore del supporto stampabile e calibrare il sensore selezionato. <p>Nota: Quando si cambia il supporto stampabile, calibrare il sensore spaziatura/marcatore.</p>

Percorso di caricamento dei fogli ripiegati

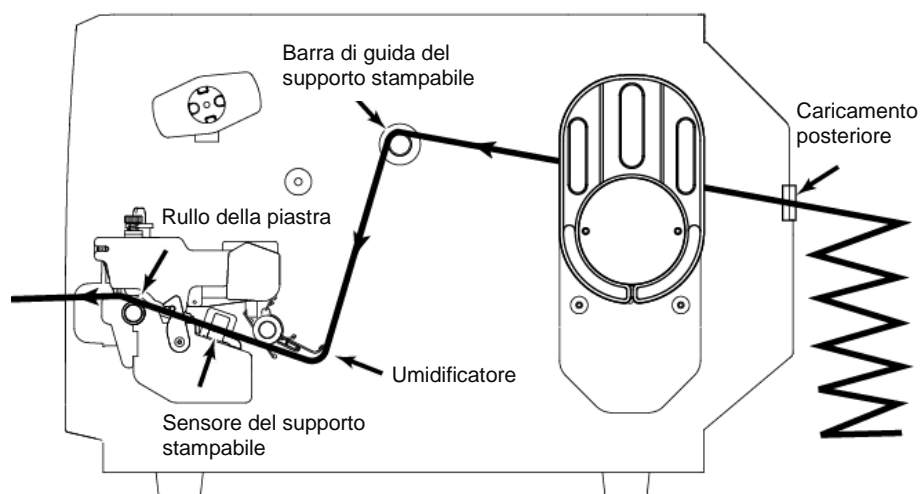

3.3.3 Caricamento del supporto in modalità di taglio (optional)

	<ol style="list-style-type: none">1. Aprire la copertura laterale destra della stampante.2. Fare riferimento alla sezione 3.3.1 per caricare la carta.
	<ol style="list-style-type: none">3. Infilare la carta nell'apertura del taglierino.4. Regolare la guida delle etichette per adattarla alla larghezza delle etichette.
	<ol style="list-style-type: none">5. Chiudere il meccanismo della testina assicurandosi che i fermi siano agganciati in modo appropriato.6. Usando il display del pannello frontale, impostare la stampante sulla modalità di taglio. Premere il tasto FEED per fare una prova. <p>Nota: Quando si cambia il supporto stampabile, calibrare il sensore spaziatura/marcatore.</p>

3.3.4 Caricamento del supporto in modalità di spellicolazione (optional)

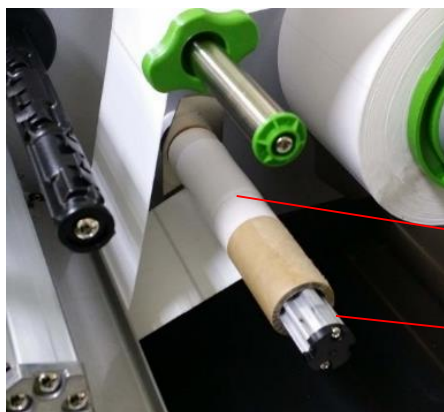

1. Installare le etichette e calibrare il sensore selezionato. (Fare riferimento alla dimostrazione nel capitolo 3.3.1)
2. Installare l'anima di carta nel perno di riavvolgimento interno.

Anima di carta

Perno di riavvolgimento interno

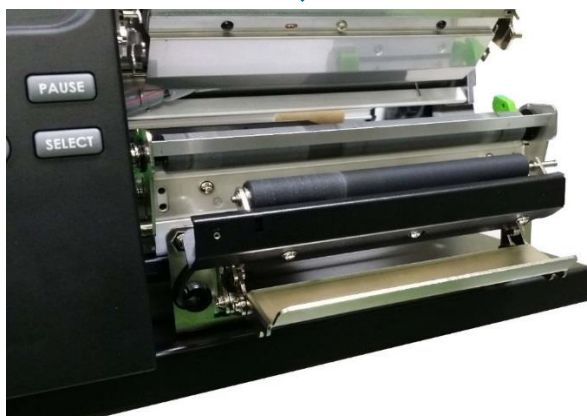
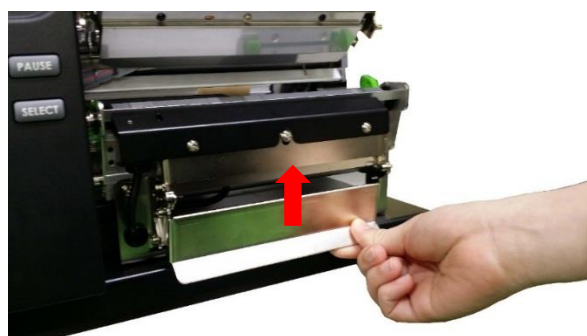

3. Sollevare il coperchio inferiore della testina come mostrato in figura.



4. Inserire le etichette attraverso la fessura del coperchio spellicolatore ed il rullo della piastra. Controllare la direzione delle etichette (lato di stampa in alto).

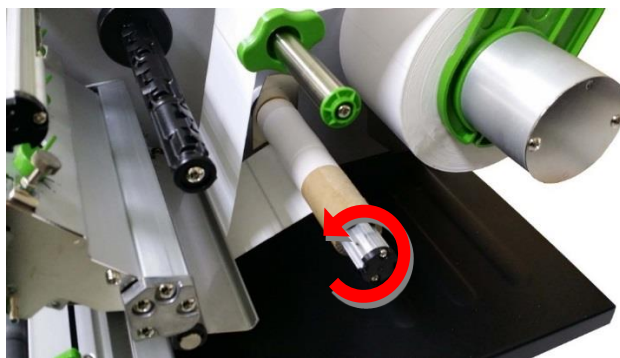
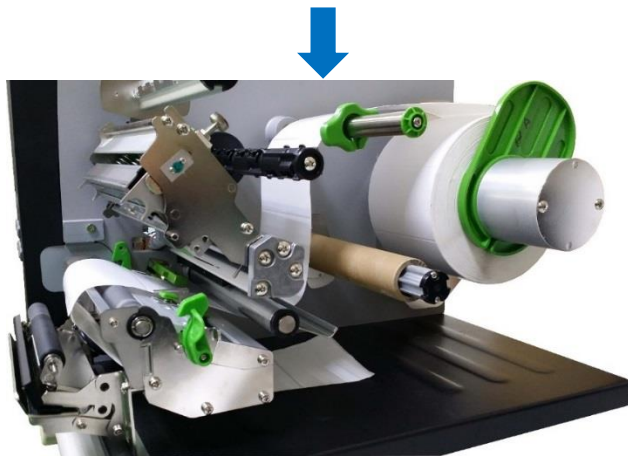

5. Incollare il supporto sull'anima di carta e arrotolarlo in senso antiorario facendo da 3 a 5 giri finché la pellicola non è completamente tesa.



6. Abbassare il coperchio inferiore per chiudere la testina di stampa.



7. Dimostrazione dell'installazione delle etichette in modalità autoadesiva.

Nota:

* Quando si cambia il supporto stampabile, calibrare il sensore spaziatura/marcatore.

* Adatto per supporto cartaceo semplice, raccomandiamo sempre di controllare ogni applicazione facendo delle prove accurate.

4. Regolatori

4.1 Regolatore pressione testina

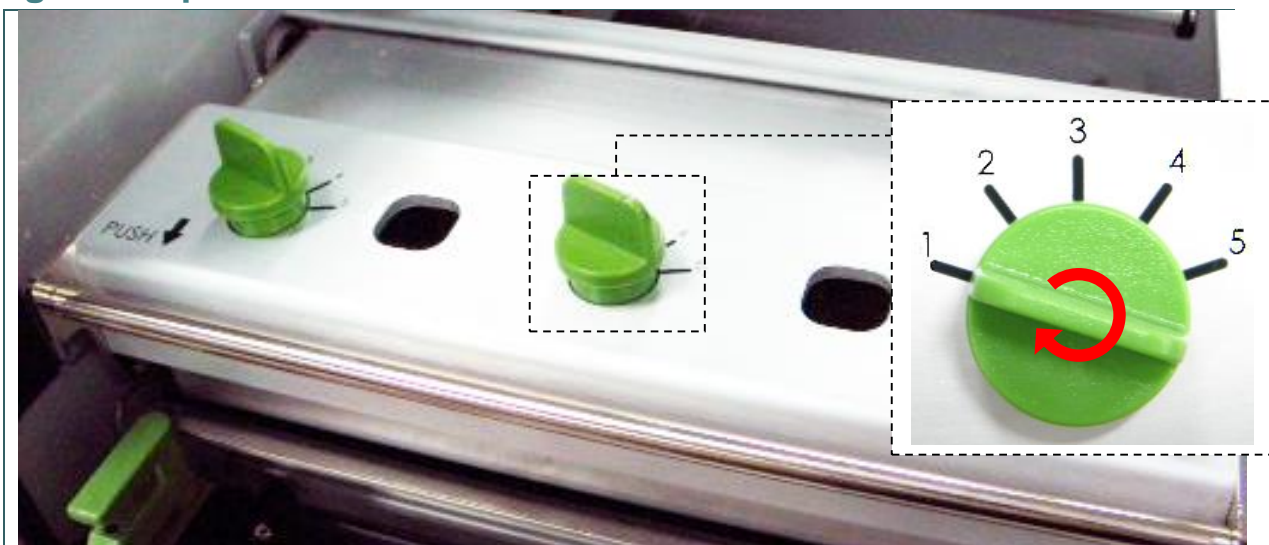

Ci sono due circostanze in cui è necessario regolare la pressione della testina.

1. Stampa con supporti stampabili spessi
Se lo spessore del supporto stampabile è superiore a 0,19 mm, è necessaria una maggiore pressione per ottenere una stampa di buona qualità.
2. Allineamento bordi supporto stampabile
L'allineamento del supporto stampabile è progettato sul lato sinistro del meccanismo per mantenere la pressione bilanciata tra testina, supporto stampabile e nastro.

Ci sono 5 livelli per regolare la pressione. Il livello 1 è la pressione minima, mentre il livello 5 è la pressione massima.

Ad esempio: se la larghezza delle etichette è 6" (ca. 15 cm), regolare entrambi i regolatori di pressione della testina sullo stesso livello. Se la larghezza delle etichette è inferiore a 2" (ca. 5 cm), aumentare la pressione della testina di sinistra ruotando il regolatore in senso orario, e diminuire la pressione della testina di destra ruotando il regolatore in senso antiorario sul livello 1. Se il regolatore della testina di sinistra è stato impostato su 5 (la pressione massima), allora aumentare la pressione della testina centrale.





Fare riferimento alle raccomandazioni che seguono sui regolatori di pressione.

Etichetta da 6" (ca. 15 cm)		
Regolatore di sinistra	Regolatore centrale	Regolatore di destra
1	1	1
2	2	2
3	3	3
4	4	4
5	5	5

Etichetta da 2" (ca. 5 cm)		
Regolatore di sinistra	Regolatore centrale	Regolatore di destra
2	1	1
3	1	1
4	1	1
5	1	1
2	2	1
3	2	1
3	3	1
4	2	1
4	3	1
4	4	1
5	2	1
5	3	1
5	4	1
5	5	1

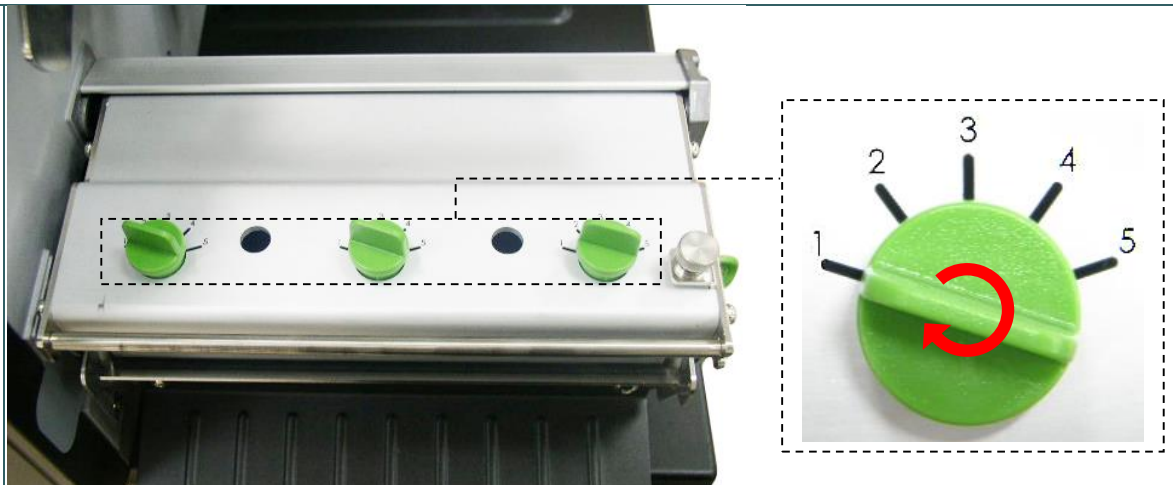
4.2 Meccanismo di regolazione per evitare l'increspamento del nastro

Questa stampante è stata testata in modo completo prima della consegna. Non ci dovrebbero essere increspamenti del nastro su supporti per stampe generiche. Gli increspamenti del nastro sono collegati a: spessore del supporto stampabile, bilanciamento della pressione della testina, caratteristiche della pellicola del nastro, impostazione d'intensità di stampa, eccetera. Nel caso si verificano increspamenti del nastro, attenersi alle istruzioni che seguono per regolare le parti della stampante.

<p>Parti regolabili della stampante</p>		
<p>Problema</p>	<p>1. L'increspamento si manifesta in direzione basso-sinistra verso alto-destra (“/”)</p>	<p>2. L'increspamento si manifesta in direzione basso-destra verso alto-sinistra (“\”)</p>
<p>Esempio d'increspamento</p>	<div style="display: flex; justify-content: space-around; align-items: center;"> <div data-bbox="375 1350 676 1727">  </div> <div data-bbox="836 1402 896 1532" style="text-align: center;">  </div> <div data-bbox="740 1563 986 1653" style="text-align: center; border: 1px solid black; padding: 5px;"> <p>Direzione avanzamento</p> </div> <div data-bbox="1023 1350 1324 1727">  </div> </div>	

Regolare la pressione della testina usando i regolatori

Regolatore di sinistra **Regolatore centrale**

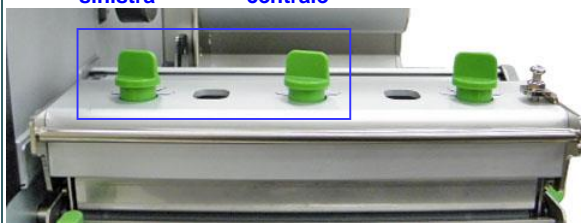

Il regolatore di pressione della testina ha 5 livelli di regolazione. La regolazione in senso orario aumenta la pressione della testina. La regolazione in senso antiorario diminuisce la pressione della testina.

Se l'increspamento sull'etichetta va da in basso a sinistra verso in alto a destra, fare come segue per eseguire la regolazione.

1. Regolare la pressione del regolatore di destra diminuendo di 1 livello per volta per ciascuna regolazione, quindi stampare di nuovo l'etichetta per verificare se l'increspamento sparisce.
2. Se il regolatore di destra è stato impostato sul valore 1 (la pressione più bassa), aumentare la pressione della testina di sinistra.
3. Se il regolatore di sinistra è stato impostato sul livello 5 (la pressione massima) e l'increspamento non può essere evitato, aumentare la pressione del regolatore centrale.
4. Se l'increspamento non può essere evitato, rivolgersi al Centro assistenza clienti del rivenditore o distributore.

Riferimento per la regolazione del regolatore di pressione:

● **Etichette da 6" (ca. 15 cm)**

Regolatore di sinistra	Regolatore centrale	Regolatore di destra
2	1	1
3	1	1
4	1	1
5	1	1
5	2	1
5	3	1
5	4	1
5	5	1

● **Etichette da 3" (ca. 7,6 cm)**

Regolatore di sinistra	Regolatore centrale	Regolatore di destra
2	2	1
3	3	1
4	4	1
5	5	1

Regolare la pressione della testina usando i regolatori

Regolatore centrale **Regolatore di destra**

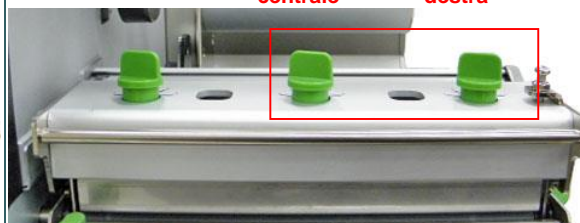

Il regolatore di pressione della testina ha 5 livelli di regolazione. La regolazione in senso orario aumenta la pressione della testina. La regolazione in senso antiorario diminuisce la pressione della testina.

Se l'increspamento sull'etichetta inizia in basso a destra verso l'alto a sinistra, fare come segue per eseguire la regolazione.

1. Regolare la pressione del regolatore di destra diminuendo di 1 livello per volta per ciascuna regolazione, quindi stampare di nuovo l'etichetta per controllare se l'increspamento sparisce.
2. Se il regolatore di sinistra è stato impostato sul livello 1 (il livello minimo), aumentare la pressione del regolatore di destra.
3. Se il regolatore di destra è stato impostato sul livello 5 (la pressione massima) e l'increspamento non può essere evitato, aumentare la pressione del regolatore centrale.
4. Se l'increspamento non può essere evitato, rivolgersi al Centro assistenza clienti del rivenditore o distributore.

Riferimento per la regolazione del regolatore di pressione:

● **Etichette da 6" (ca. 15 cm)**

Regolatore di sinistra	Regolatore centrale	Regolatore di destra
1	1	2
1	1	3
1	1	4
1	1	5
1	2	5
1	3	5
1	4	5
1	5	5

● **Etichette da 3" (ca. 7,6 cm)**

Regolatore di sinistra	Regolatore centrale	Regolatore di destra
1	2	2
1	3	3
1	4	4
1	5	5

5. Menu funzioni del pannello LCD

5.1 Accesso al menu principale

*** Tramite tasti:**

Premere il tasto "MENU" e premere il tasto "SELECT" (SELEZIONA) per accedere al menu principale.

*** tramite display touch:**

Toccare l'icona "Menu" sul display LCD per accedere al menu principale.

5.2 Descrizione del Menu principale

Sono presenti 8 categorie nel menu principale. È possibile impostare facilmente le impostazioni della stampante senza collegare il computer. Fare riferimento alle sezioni riportate di seguito per maggiori dettagli.

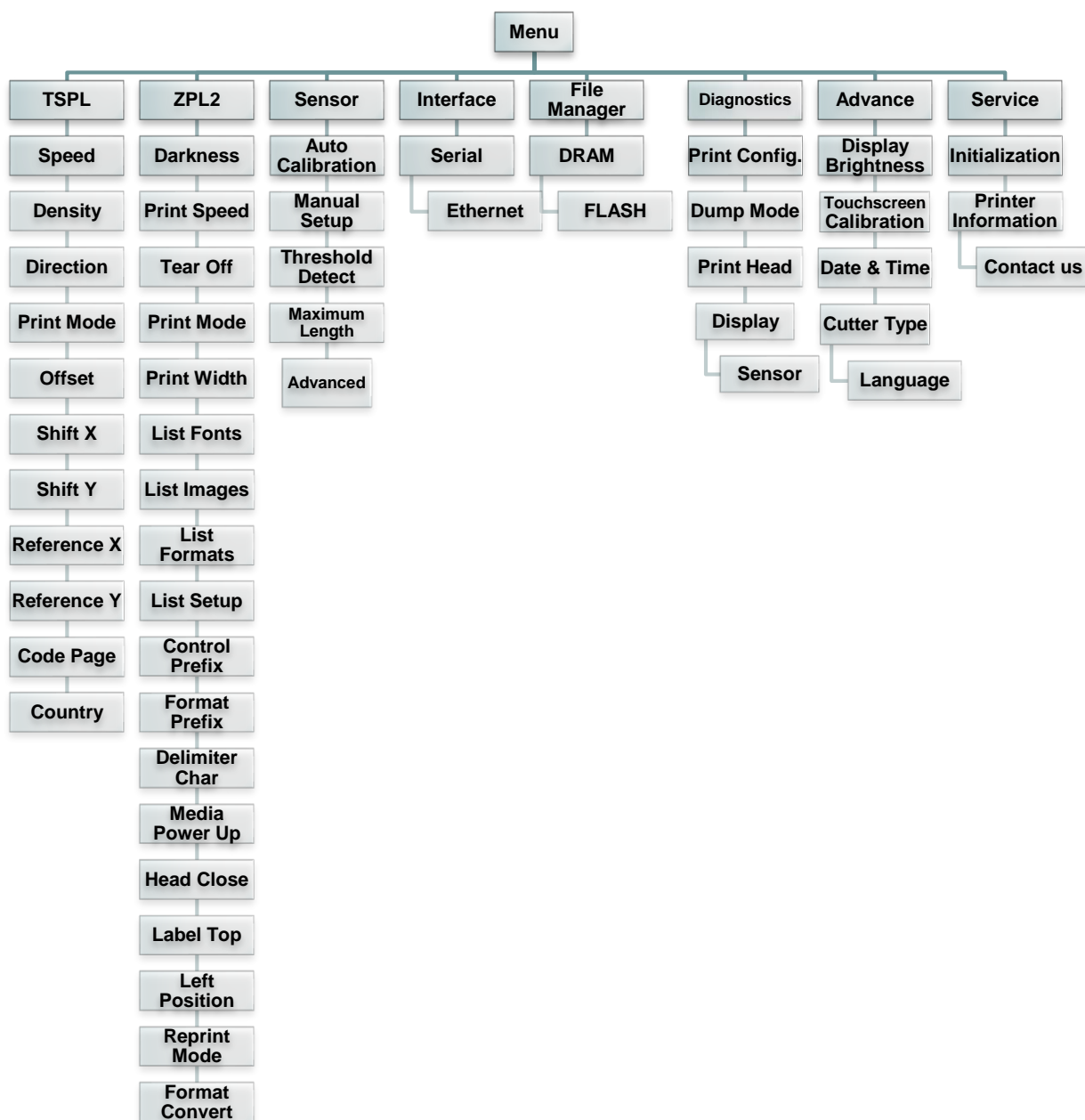

5.3 TSPL2

La categoria “TSPL2” configura le impostazioni della stampante per TSPL2.

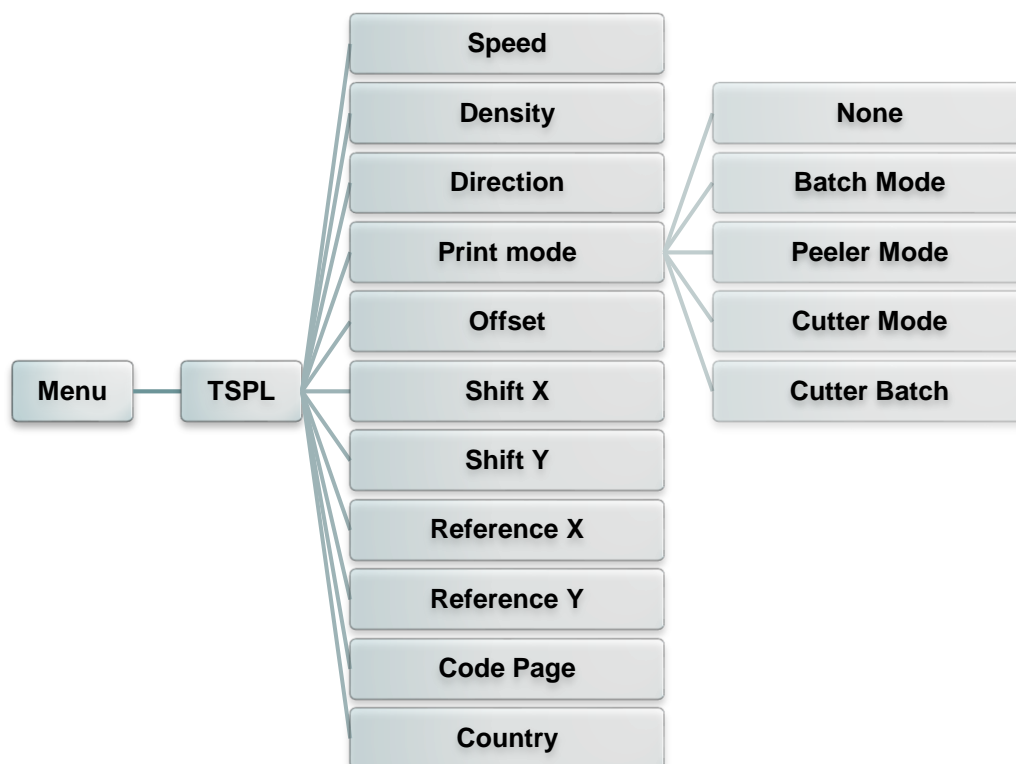

Elemento	Descrizione	Predefinito				
Speed (Velocità)	Utilizzare questa voce per impostare la velocità di stampa. Ogni aumento/diminuzione corrisponde a 1 ips. Le impostazioni disponibili vanno da 4 a 12.	6				
Density (Densità)	Usare questa opzione per impostare l'intensità di stampa. L'impostazione disponibile va da 0 a 15, con incrementi di 1. Potrebbe essere necessario regolare la densità in base al supporto stampabile selezionato.	8				
Direction (Direzione)	Il valore di impostazione della direzione è 1 o 0. Usare questa voce per impostare la direzione di stampa. <div style="text-align: center; border: 1px solid black; padding: 5px; margin: 10px 0;"> <table border="1" style="width: 100%; border-collapse: collapse;"> <thead> <tr> <th style="width: 50%;">DIREZIONE 0</th> <th style="width: 50%;">DIREZIONE 1</th> </tr> </thead> <tbody> <tr> <td style="text-align: center; border: 1px solid black; padding: 10px;">Direction</td> <td style="text-align: center; border: 1px solid black; padding: 10px;">Direction</td> </tr> </tbody> </table> </div>	DIREZIONE 0	DIREZIONE 1	Direction	Direction	0
DIREZIONE 0	DIREZIONE 1					
Direction	Direction					
Print mode (Modalità di stampa)	Questa voce è usata per impostare la modalità di stampa. Sono presenti 5 modalità come descritto di seguito, <table border="1" style="width: 100%; border-collapse: collapse; margin-top: 10px;"> <thead> <tr> <th style="width: 30%;">Modalità della stampante</th> <th>Descrizione</th> </tr> </thead> <tbody> <tr> <td> </td> <td> </td> </tr> </tbody> </table>	Modalità della stampante	Descrizione			Batch Mode (Modalità partite)
Modalità della stampante	Descrizione					

	None (Nessuna)	L'inizio dell'etichetta o forma successiva è allineato con la linea di bruciatura della testina. (Modalità di strappo)	
	Batch Mode (Modalità partite)	Dopo che l'immagine è stata stampata completamente, la spaziatura/marcatore sarà inviata alla piastra di strappo per lo strappo.	
	Peeler Mode (Modalità spellicolazione)	Abilita la modalità di spellicolazione.	
	Cutter Mode (Modalità taglierino)	Abilita la modalità taglierino etichette.	
	Cutter Batch (Taglio partite)	Taglia l'etichetta al termine del processo di stampa.	
Offset (Allineamento)	Questa voce è usata per regolare con precisione la posizione d'arresto del supporto stampabile. I valori disponibili vanno da "+" a "-" o da "0" a "9".		+000
Shift X (Spostamento X)	Questa voce è usata per regolare con precisione la posizione di stampa. I valori disponibili vanno da "+" a "-" o da "0" a "9".		+000
Shift Y (Spostamento Y)			+000
Reference X (Riferimento X)	Questa voce è usata per impostare orizzontalmente e verticalmente l'origine del sistema di coordinate della stampante. I valori delle impostazioni disponibili vanno da "0" a "9".		000
Reference Y (Riferimento Y)			000
Code page (Pagina di codici)	Usare questa voce per impostare la pagina di codice del set internazionale di caratteri.		850
Country (Paese)	Utilizzare questa opzione per impostare il codice del paese.		001

Nota: Se si stampa usando il software/driver fornito in dotazione, sarà il software/driver ad inviare il comando che sovrascriverà le impostazioni configurate usando il pannello.

5.4 ZPL2

La categoria “ZPL2” configura le impostazioni della stampante per ZPL2.

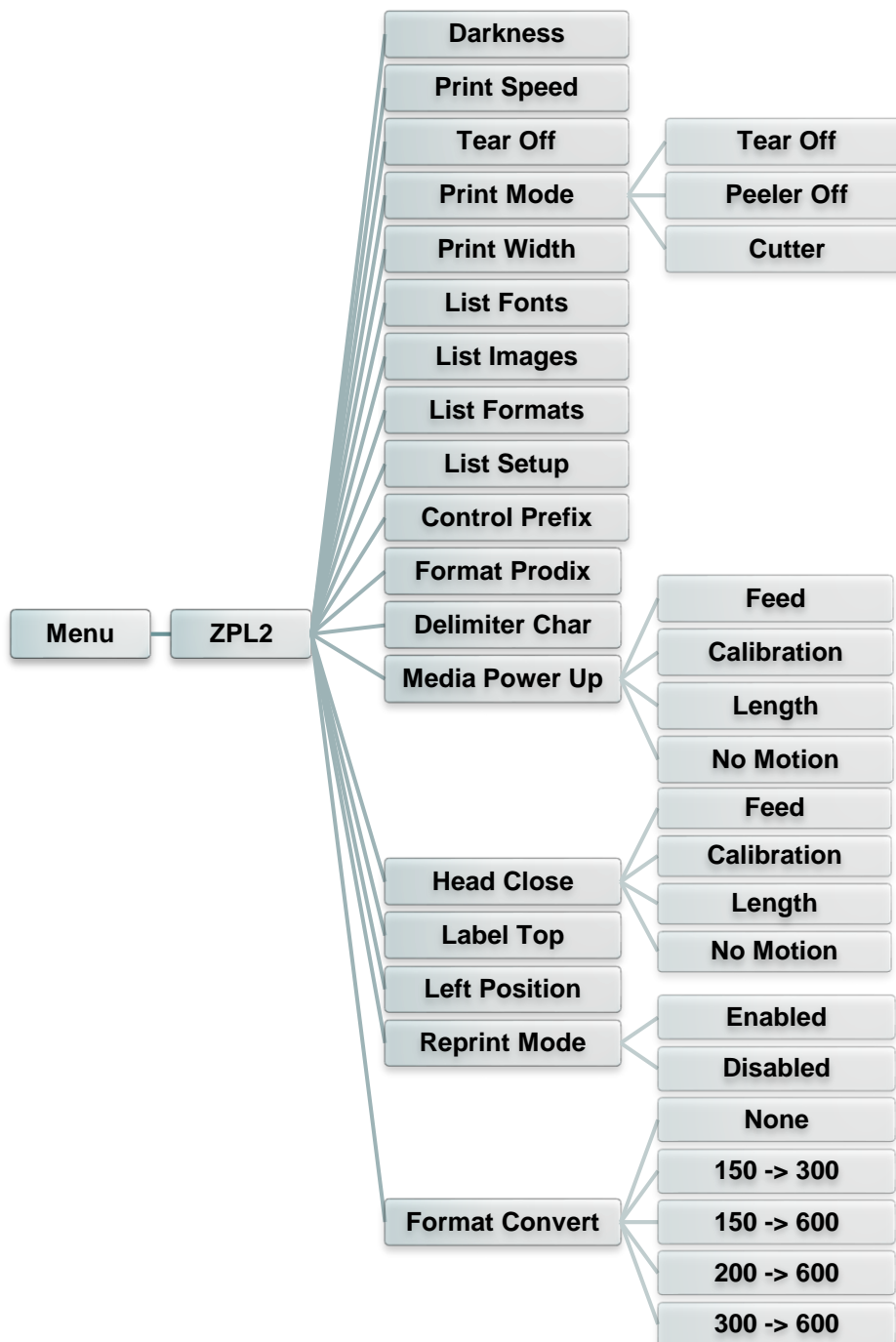

Elemento	Descrizione	Predefinito
----------	-------------	-------------

Darkness (Intensità)	Utilizzare questa voce per impostare l'intensità di stampa. L'impostazione disponibile va da 0 a 30, con incrementi di 1. Potrebbe essere necessario regolare la densità in base al supporto stampabile selezionato.	16								
Print Speed (Velocità di stampa)	Utilizzare questa voce per impostare la velocità di stampa. Ogni aumento/diminuzione corrisponde a 1 ips. Le impostazioni disponibili vanno da 1 a 6.	Nessuno								
Tear Off (Strappo)	Questa voce è usata per regolare con precisione la posizione d'arresto del supporto stampabile. I valori disponibili vanno da "+" a "-" o da "0" a "9".	+000								
Print mode (Modalità di stampa)	Questa voce è usata per impostare la modalità di stampa. Sono presenti 3 modalità come descritto di seguito,	Tear Off (Strappo)								
	<table border="1"> <thead> <tr> <th>Modalità della stampante</th> <th>Descrizione</th> </tr> </thead> <tbody> <tr> <td>Tear Off (Strappo)</td> <td>L'inizio dell'etichetta o forma successiva è allineato con la linea di bruciatura della testina.</td> </tr> <tr> <td>Peeler Off (Spellicolazione)</td> <td>Abilita la modalità di spellicolazione.</td> </tr> <tr> <td>Cutter (Taglierino)</td> <td>Abilita la modalità taglierino etichette</td> </tr> </tbody> </table>		Modalità della stampante	Descrizione	Tear Off (Strappo)	L'inizio dell'etichetta o forma successiva è allineato con la linea di bruciatura della testina.	Peeler Off (Spellicolazione)	Abilita la modalità di spellicolazione.	Cutter (Taglierino)	Abilita la modalità taglierino etichette
	Modalità della stampante		Descrizione							
	Tear Off (Strappo)		L'inizio dell'etichetta o forma successiva è allineato con la linea di bruciatura della testina.							
Peeler Off (Spellicolazione)	Abilita la modalità di spellicolazione.									
Cutter (Taglierino)	Abilita la modalità taglierino etichette									
Print Width (Larghezza di stampa)	Questa voce è usata per impostare la larghezza di stampa. I valori disponibili vanno da "0" a "9".	812								
List Fonts (Elenca caratteri)	Questa funzione è usata per stampare sull'etichetta l'elenco dei caratteri disponibili della stampante. I caratteri sono archiviati nella memoria DRAM, Flash o scheda di memoria opzionale della stampante.	Nessuno								
List Images (Elenca immagini)	Questa funzione è usata per stampare sull'etichetta l'elenco delle immagini disponibili della stampante. Le immagini sono archiviate nella memoria DRAM, Flash o scheda di memoria opzionale della stampante.	Nessuno								
List Formats (Elenca formati)	Questa funzione è usata per stampare sull'etichetta l'elenco dei formati disponibili della stampante. I formati sono archiviati nella memoria DRAM, Flash o scheda di memoria opzionale della stampante.	Nessuno								
List Setup (Elenca impostazioni)	Questa funzione è usata per stampare sull'etichetta la configurazione corrente della stampante.	Nessuno								
Control Prefix (Prefisso di controllo)	Questa opzione è usata per impostare il carattere del prefisso di controllo.	Nessuno								
Format Prefix (Prefisso formato)	Questa opzione è usata per impostare il carattere del prefisso di formato.	Nessuno								
Delimiter Char (Carattere delimitatore)	Questa opzione è usata per impostare il carattere delimitatore.	Nessuno								
Media Power Up (Azione all'accensione)	Questa opzione è usata per impostare l'azione eseguita dal supporto stampabile quando si accende la stampante.	No Motion (Nessun movimento)								
	<table border="1"> <thead> <tr> <th>Selezioni</th> <th>Descrizione</th> </tr> </thead> <tbody> <tr> <td>Feed (Avanzamento)</td> <td>La stampante avanzerà di una etichetta</td> </tr> </tbody> </table>		Selezioni	Descrizione	Feed (Avanzamento)	La stampante avanzerà di una etichetta				
Selezioni	Descrizione									
Feed (Avanzamento)	La stampante avanzerà di una etichetta									

	<table border="1"> <tr> <td>Calibration (Calibratura)</td> <td>La stampante calibrerà i livelli dei sensori, determinerà la lunghezza e farà avanzare l'etichetta</td> </tr> <tr> <td>Length (Lunghezza)</td> <td>La stampante determinerà la lunghezza e farà avanzare l'etichetta</td> </tr> <tr> <td>No Motion (Nessun movimento)</td> <td>La stampante non sposterà il supporto stampabile</td> </tr> </table>	Calibration (Calibratura)	La stampante calibrerà i livelli dei sensori, determinerà la lunghezza e farà avanzare l'etichetta	Length (Lunghezza)	La stampante determinerà la lunghezza e farà avanzare l'etichetta	No Motion (Nessun movimento)	La stampante non sposterà il supporto stampabile					
Calibration (Calibratura)	La stampante calibrerà i livelli dei sensori, determinerà la lunghezza e farà avanzare l'etichetta											
Length (Lunghezza)	La stampante determinerà la lunghezza e farà avanzare l'etichetta											
No Motion (Nessun movimento)	La stampante non sposterà il supporto stampabile											
Head Close (Azione a chiusura testina)	<p>Questa opzione è usata per impostare l'azione eseguita dal supporto stampabile quando chiude la testina.</p> <table border="1"> <thead> <tr> <th>Selezioni</th> <th>Descrizione</th> </tr> </thead> <tbody> <tr> <td>Feed (Avanzamento)</td> <td>La stampante avanzerà di una etichetta</td> </tr> <tr> <td>Calibration (Calibratura)</td> <td>La stampante calibrerà i livelli dei sensori, determinerà la lunghezza e farà avanzare l'etichetta</td> </tr> <tr> <td>Length (Lunghezza)</td> <td>La stampante determinerà la lunghezza e farà avanzare l'etichetta</td> </tr> <tr> <td>No Motion (Nessun movimento)</td> <td>La stampante non sposterà il supporto stampabile</td> </tr> </tbody> </table>	Selezioni	Descrizione	Feed (Avanzamento)	La stampante avanzerà di una etichetta	Calibration (Calibratura)	La stampante calibrerà i livelli dei sensori, determinerà la lunghezza e farà avanzare l'etichetta	Length (Lunghezza)	La stampante determinerà la lunghezza e farà avanzare l'etichetta	No Motion (Nessun movimento)	La stampante non sposterà il supporto stampabile	No Motion (Nessun movimento)
Selezioni	Descrizione											
Feed (Avanzamento)	La stampante avanzerà di una etichetta											
Calibration (Calibratura)	La stampante calibrerà i livelli dei sensori, determinerà la lunghezza e farà avanzare l'etichetta											
Length (Lunghezza)	La stampante determinerà la lunghezza e farà avanzare l'etichetta											
No Motion (Nessun movimento)	La stampante non sposterà il supporto stampabile											
Label Top (Inizio etichetta)	Questa opzione è usata per regolare la verticalmente la posizione di stampa sull'etichetta. L'intervallo va da -120 a +120 dot.	0										
Left Position (Posizione sinistra)	Questa opzione è usata per regolare orizzontalmente la posizione di stampa sull'etichetta. L'intervallo va da -9999 a +9999 dot.	+0000										
Reprint Mode (Modalità ristampa)	Quando la modalità ristampa è attivata, è possibile ristampare l'ultima stampa di etichette premendo il pulsante  sul pannello di controllo della stampante.	Disattivata										
Format Convert (Conversione formato)	Seleziona il fattore di ridimensionamento bitmap. Il primo numero riguarda il valore dei punti originali per pollice (dpi); il secondo, i dpi che si desidera ridimensionare.	None (Nessuna)										

Nota: Se si stampa usando il software/driver fornito in dotazione, sarà il software/driver ad inviare il comando che sovrascriverà le impostazioni configurate usando il pannello.

5.5 Sensore

Questa opzione è usata per calibrare il sensore selezionato. Si consiglia di calibrare il sensore prima di stampare quando si cambia il supporto stampabile.

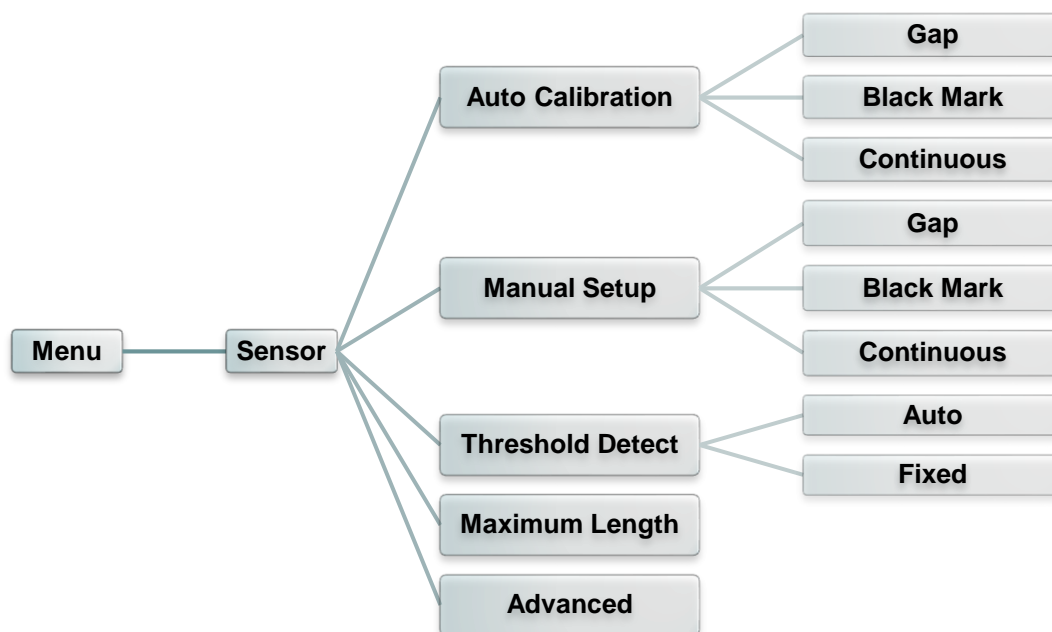

Elemento	Descrizione	Predefinito
Auto Calibration (Calibrazione automatica)	Questa opzione è usata per impostare il tipo di sensore del supporto stampabile e calibrare automaticamente il sensore selezionato. La stampante alimenterà da 2 a 3 spaziature etichette per calibrare automaticamente la sensibilità del sensore.	Nessuno
Manual Setup (Configurazione manuale)	Nel caso "Automatic" (Automatica) non sia applicabile al supporto stampabile, utilizzare la funzione "Manual" (Manuale) per impostare la lunghezza e le dimensioni di spaziatura/riga bianca, quindi eseguire la scansione di pellicola/marcatura per calibrare la sensibilità del sensore.	Nessuno
Threshold Detect (Rilevamento soglia)	Questa opzione serve a impostare la sensibilità del sensore su fissa o automatica.	Auto (Automatico)
Maximum Length (Lunghezza massima)	Questa opzione serve per impostare la lunghezza massima per la calibrazione dell'etichetta.	253 mm
Advanced (Avanzate)	Questa funzione permette di impostare la lunghezza minima del foglio e le dimensioni massime della spaziatura/riga bianca prima di calibrare automaticamente la sensibilità del sensore.	Nessuno

5.6 Interfaccia

Questa opzione è usata per impostare le impostazioni dell'interfaccia della stampante.



5.6.1 Comunicazione seriale - Serial Comm.

Questa opzione è usata per configurare le impostazioni RS-232.

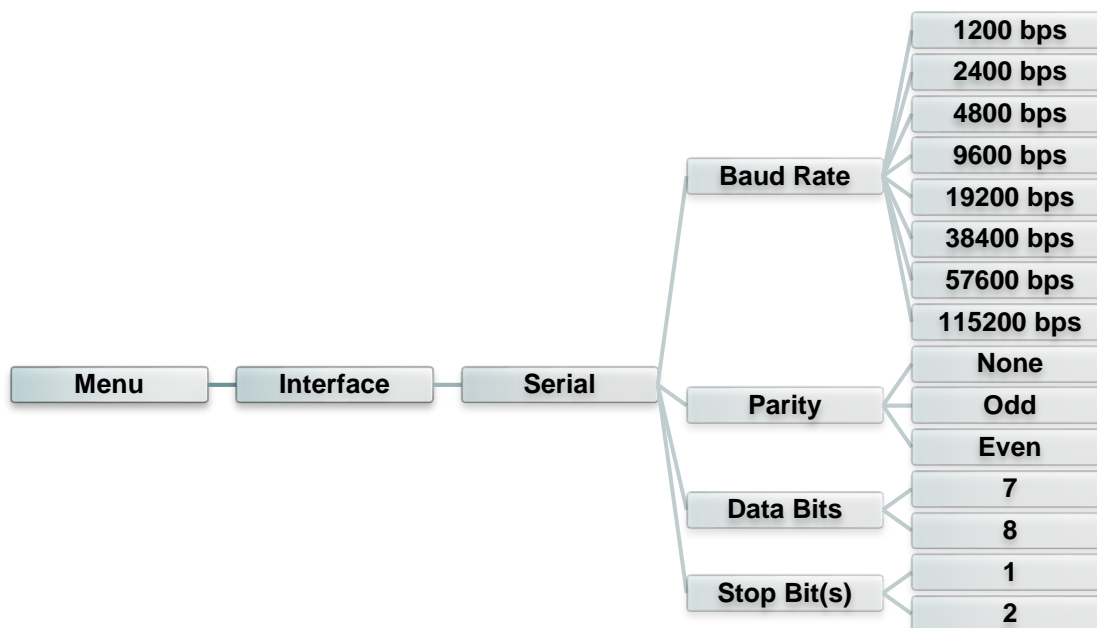

Elemento	Descrizione	Predefinito
Baud Rate (Velocità trasmissione baud)	Questa voce è usata per impostare la velocità Baud RS-232.	9600
Parity (Parità)	Questa voce è usata per impostare la parità RS-232.	None (Nessuna)
Data Bits (Bit di dati)	Questa voce è usata per impostare i bit di dati RS-232.	8
Stop Bit(s) (Bit di stop)	Questa voce è usata per impostare i bit di stop RS-232.	1

5.6.2 Ethernet

Utilizzare questo menu per configurare la configurazione Ethernet interna per verificare lo stato del modulo Ethernet, e ripristinare il modulo Ethernet.



Elemento	Descrizione	Predefinito
Status (Stato)	Usare questo menu per controllare lo stato delle dell'indirizzo IP Ethernet e le impostazioni MAC.	Nessuno
DHCP	Questa voce è utilizzata per attivare o disattivare il protocollo di rete DHCP (Dynamic Host Configuration Protocol).	Nessuno
Static IP (IP statico)	Usare questo menu per impostare indirizzo IP, Subnet mask e Gateway della stampante.	Nessuno

5.7 Gestione file

Questa funzione è usata per controllare la memoria disponibile della stampante e l'elenco dei file.



Elemento	Descrizione
DRAM	Usare questo menu per visualizzare, eliminare ed eseguire i file (.BAS) salvati nella memoria DRAM della stampante.
FLASH	Usare questo menu per visualizzare, eliminare ed eseguire i file (.BAS) salvati nella memoria Flash della stampante.

5.8 Diagnostica

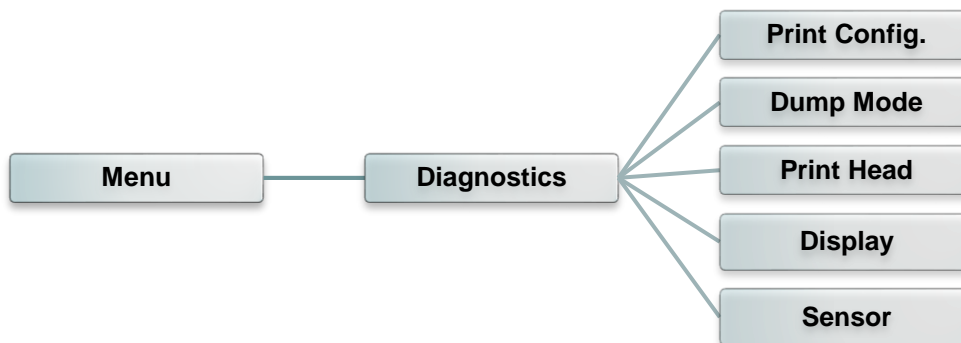

5.8.1 Configurazione stampante

Questa funzione è usata per stampare sull'etichetta la configurazione corrente della stampante. Nella stampa della configurazione c'è un test di stampa della testina, che è utile per controllare se ci sono dei danni al bruciatore della testina.



Stampa del test della testina	
----- SYSTEM INFORMATION -----	
MODEL: XXXXXX	Nome del modello
FIRMWARE: X.XX	Versione firmware
CHECKSUM: XXXXXXXX	Checksum firmware
S/N: XXXXXXXXXXXX	Numero seriale stampante
TCF: NO	File di configurazione TSC
DATE: 1970/01/01	Data di sistema
TIME: 00:04:18	Orario di sistema
NON-RESET: 110 m (TPH)	Metratura stampa (in metri)
RESET: 110 m (TPH)	
NON-RESET: 0 (CUT)	Conteggio tagli
RESET: 0 (CUT)	

PRINTING SETTING -----	
SPEED: 5 IPS	Velocità di stampa (pollici/secondo)
DENSITY: 8.0	Intensità di stampa
WIDTH: 4.00 INCH	Dimensioni etichette (pollici)
HEIGHT: 4.00 INCH	Distanza di spaziatura (pollici)
GAP: 0.00 INCH	Sensore dello spazio tra le etichette/segno nero
INTENSION: 5	
CODEPAGE: 850	Pagina di codici
COUNTRY: 001	Codice paese

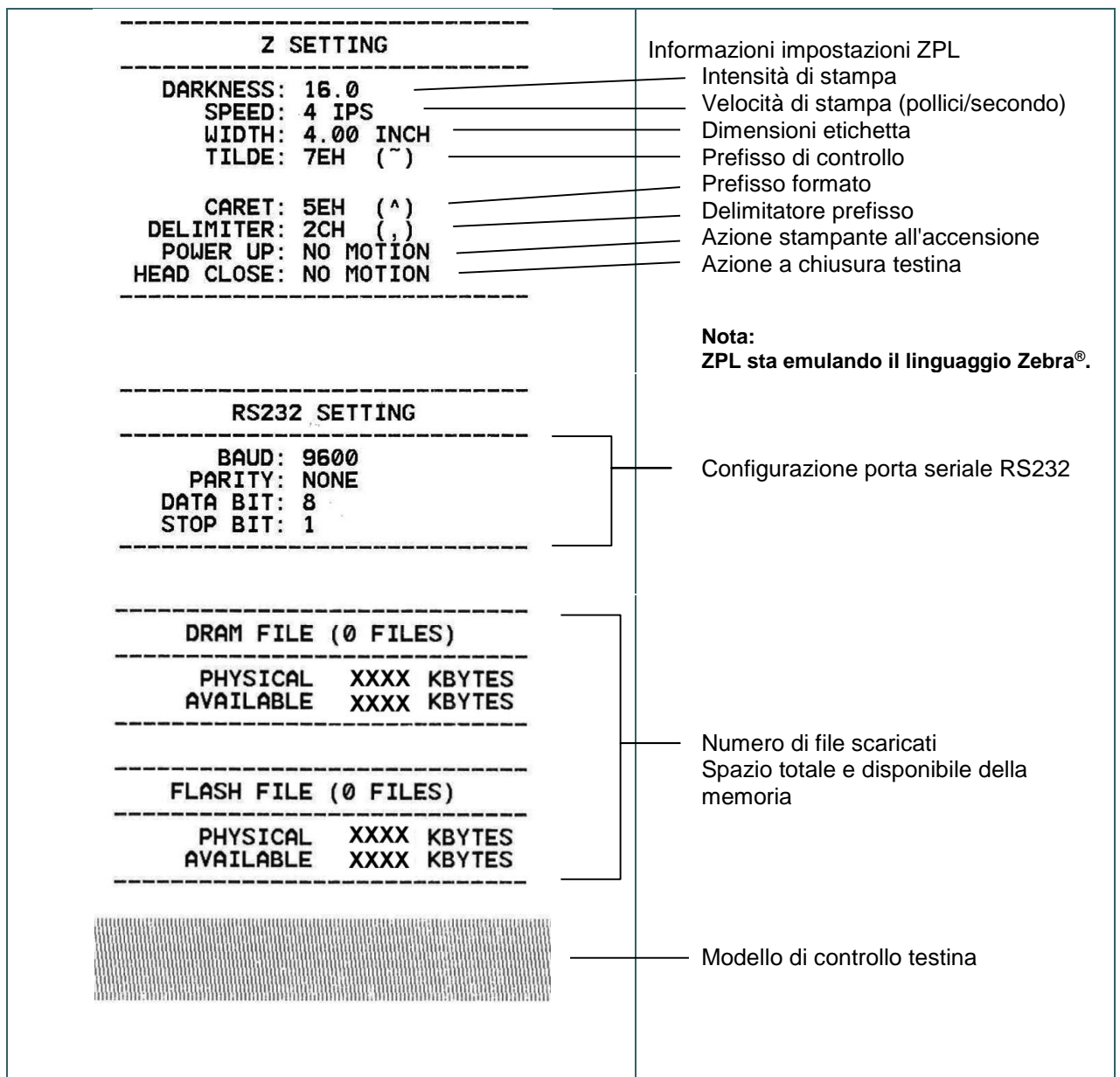

Nota:

La verifica del riscaldatore necessita di fogli larghi 6" (ca. 15 cm).

5.8.2 Modalità Dump

Acquisisce i dati dalla porta di comunicazione e stampa i dati ricevuti dalla stampante. In modalità Dump, tutti i caratteri saranno stampati su 2 colonne. I caratteri sulla sinistra sono quelli ricevuti dal sistema; i caratteri sulla destra sono i valori esadecimali corrispondenti dei caratteri sulla sinistra. Permettono all'utente o ai tecnici di verificare e rimuovere gli errori del programma.

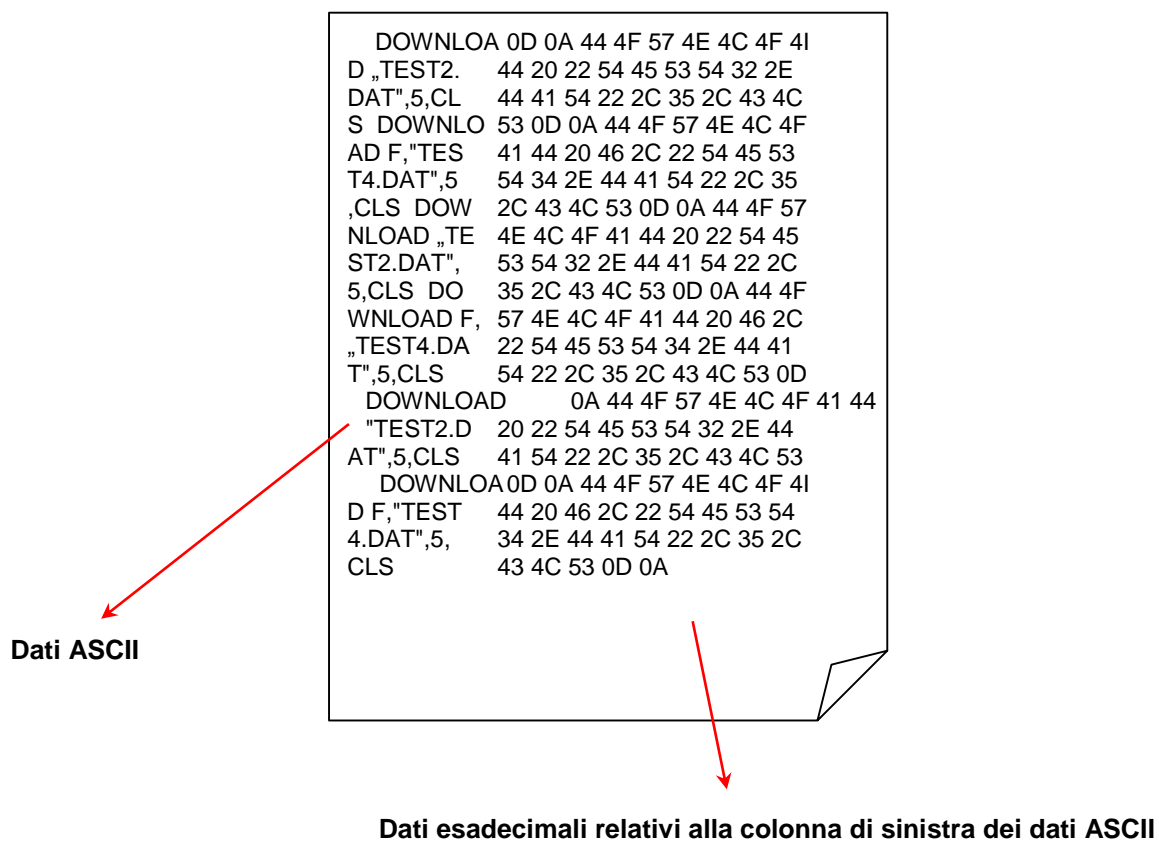

5.8.3 Testina

Questa funzione è in grado di verificare temperatura, resistenza e punti rovinati della testina di stampa.



5.8.4 Display

Questa funzione è in grado di verificare il display della stampante.

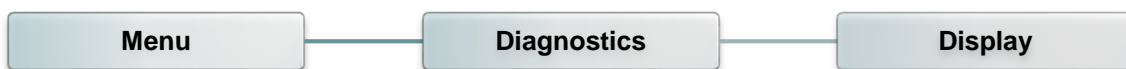

5.8.5 Sensore

Questa funzione serve a verificare i valori di intensione e lettura dei sensori della stampante.

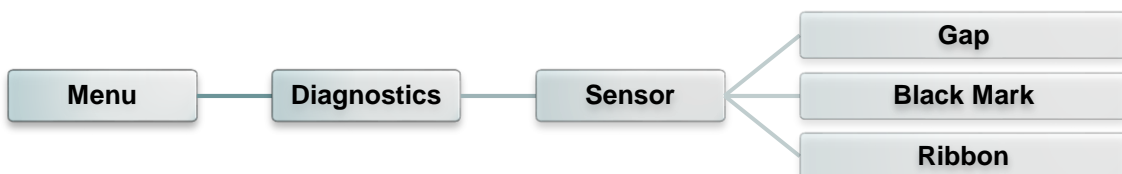

5.9 Avanzate

Questa opzione è usata per configurare le impostazioni avanzate della stampante.

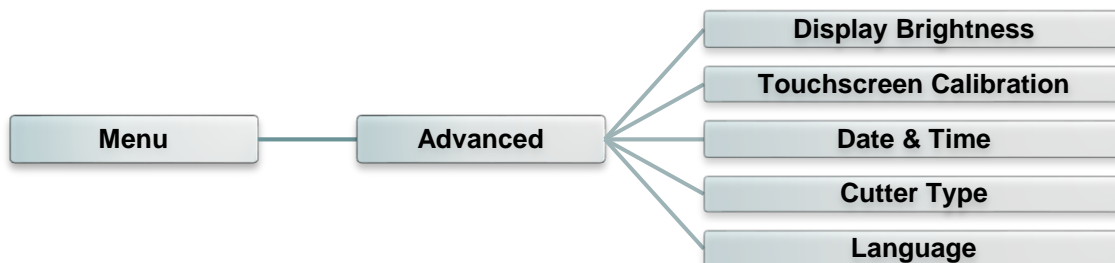

Elemento	Descrizione
Display Brightness (Luminosità display)	Questa voce serve ad impostare la luminosità del display.
Touchscreen Calibration (Calibrazione touch screen)	Questa voce serve a calibrare il centro della croce per ottenere i risultati migliori dal touch screen.
Date & Time (Data e ora)	Questa voce serve a configurare data e ora sul display.
Cutter Type (Tipo di taglierina)	Questa voce serve a impostare il tipo di taglierina.
Language (Lingua)	Questa voce serve a configurare la lingua sul display.

5.10 Servizio

Questa funzione è usata per ripristinare le impostazioni della stampante sui valori predefiniti e verificare le informazioni della stampante.





Elemento	Descrizione
Initialization (Inizializzazione)	Questa opzione serve a ripristinare la stampante ai valori predefiniti di fabbrica.
Printer Information (Informazioni stampante)	Questa funzione serve a verificare il numero seriale della stampante, il chilometraggio stampato (m), le etichette (pz.) e il conteggio tagli.
Contact us (Contatti)	Questa opzione serve a verificare le informazioni per contattare il servizio di assistenza

6. Strumento di diagnostica

Diagnostic Utility (Utilità di diagnostica) TSC è uno strumento integrato che include funzioni che permettono di controllare le impostazioni/lo stato della stampante, modificare le impostazioni della stampante, scaricare grafica, caratteri e firmware, creare caratteri stampante bitmap e di inviare comandi alla stampante. Con l'aiuto di questo potente strumento si possono vedere immediatamente stato ed impostazioni della stampante, potendo così risolvere con più facilità i problemi.

6.1 Avvio dello Strumento di diagnostica

1. Fare doppio clic sull'icona di Diagnostic Tool (Strumenti di diagnostica)   per avviare il software.
2. L'utilità Diagnostic Tool include quattro funzioni: Printer Configuration (Configurazione stampante), File Manager (Gestione file), Bitmap Font Manager (Gestione caratteri bitmap) e Command Tool (Comandi).

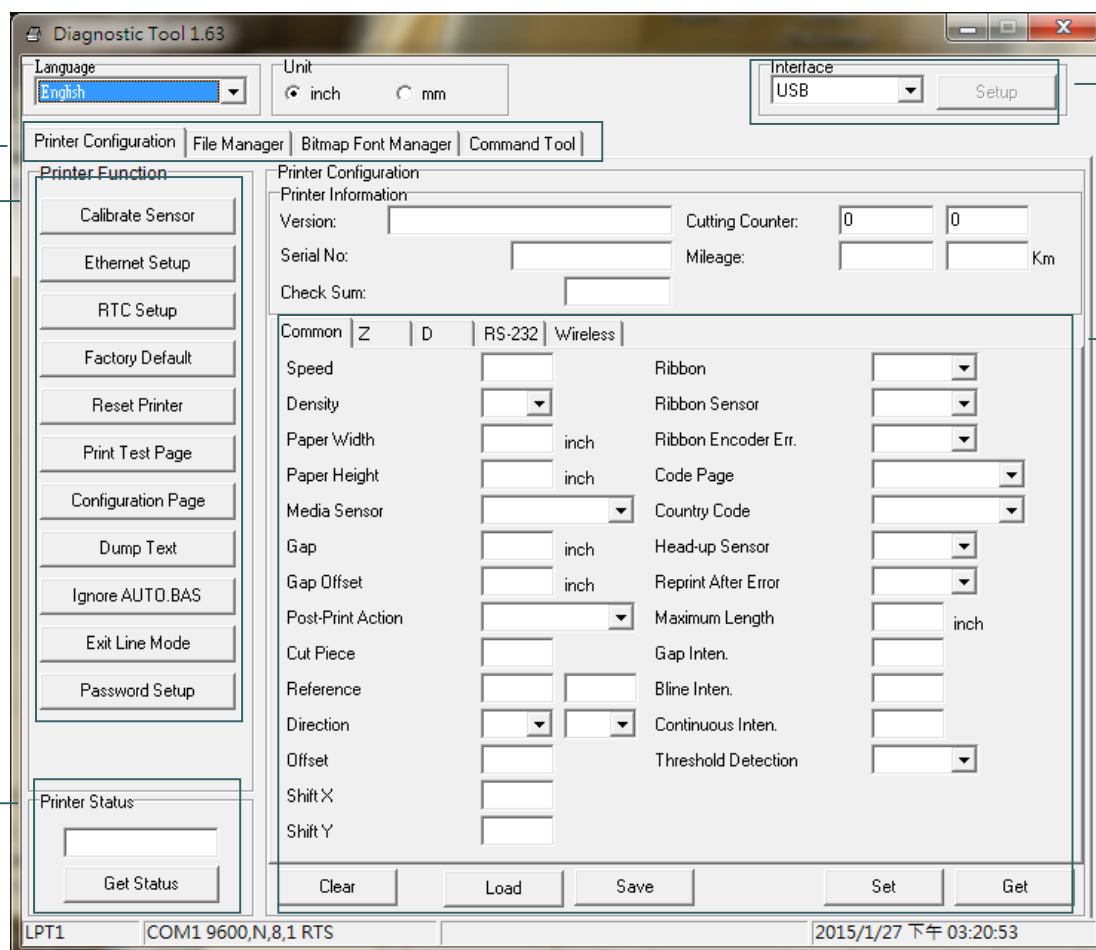

Features tab
(Schede delle
funzioni)

Printer
functions
(Funzioni
della
stampante)

Printer Status
(Stato della
stampante)

Interface
(Interfaccia)

Printer setup
(Configurazione
stampante)

6.2 Funzioni della stampante

1. Collegare la stampante e il computer con un cavo.
2. Selezionare l'interfaccia PC collegata alla stampante di codici a barre.

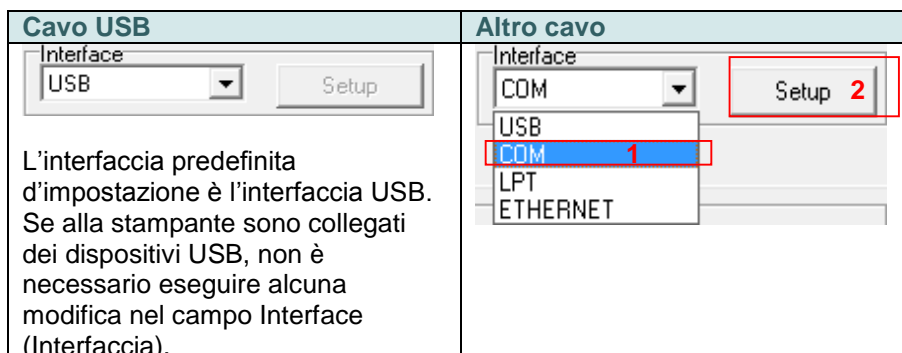

3. Fare clic sul tasto "Printer Function" (Funzioni stampante) per eseguire la configurazione.
4. Di seguito sono elencate nel dettaglio le funzioni del gruppo Printer Function (Funzioni stampante).

	Funzione	Descrizione
<p>Printer Function</p> <ul style="list-style-type: none"> Calibrate Sensor Ethernet Setup RTC Setup Factory Default Reset Printer Print Test Page Configuration Page Dump Text Ignore AUTO.BAS Exit Line Mode Password Setup 	Calibrate Sensor (Calibratura sensore)	Calibra il sensore specificato nel campo Media sensor (Sensore supporto stampabile) del gruppo Printer Setup (Configurazione stampante).
	Ethernet Setup (Configurazione Ethernet)	Configurazione di IP address (Indirizzo IP), Subnet Mask e Gateway della rete Ethernet integrata.
	RTC Setup (Impostazione RTC)	Sincronizza l'orologio in tempo reale (RTC) della stampante col PC.
	Factory Default (Impostazioni predefinite)	Inizializza la stampante e ripristina le impostazioni sui valori predefiniti.
	Reset Printer (Ripristino stampante)	Riavvia la stampante
	Print Test Page (Stampa pagina di prova)	Stampa una pagina di prova
	Configuration Page (Pagina di configurazione)	Stampa la pagina di configurazione della stampante
	Dump Text (Testo di scarico)	Attiva la modalità Dump della stampante.
	Ignore AUTO.BAS (Ignora AUTO.BAS)	Ignora il programma AUTO.BAS scaricato
	Exit Line Mode (Esci dalla modalità linea)	Esce dalla modalità linea.
	Password Setup (Impostazione password)	Imposta la password per proteggere le impostazioni

Per altre informazioni su Diagnostic Utility Tool, fare riferimento alla Guida rapida che si trova nel CD - directory Utilità.

6.3 Configurazione della rete Ethernet tramite Diagnostic Tool

Diagnostic Utility si trova nel CD fornito in dotazione, directory Utilità. Diagnostic Tool può essere usato per configurare la rete Ethernet usando interfacce RS-232, USB ed Ethernet. I contenuti che seguono spiegano come configurare la rete Ethernet usando queste tre interfacce.

6.3.1 Uso dell'interfaccia USB per configurare l'interfaccia Ethernet

1. Collegare la stampante e il computer con un cavo USB.
2. Accendere la stampante.
3. Avviare Diagnostic Utility (Utilità di diagnostica) facendo doppio clic sull'icona  `DiagTool.exe`.
4. L'interfaccia predefinita di Diagnostic Utility (Utilità di diagnostica) è l'interfaccia USB. Se alla stampante sono collegati dei dispositivi USB, non è necessario eseguire alcuna modifica nel campo Interface (Interfaccia).

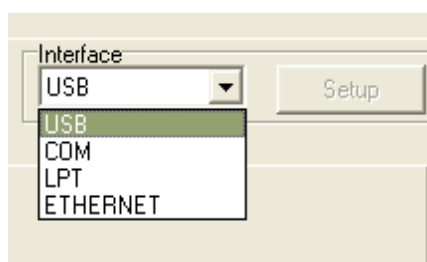

5. Fare clic sul tasto "Ethernet Setup" (Configurazione Ethernet) dal gruppo "Printer Function" (Funzione stampante) nella scheda Printer Configuration (Configurazione stampante) per impostare indirizzo IP, Subnet Mask e Gateway per la rete Ethernet integrata.

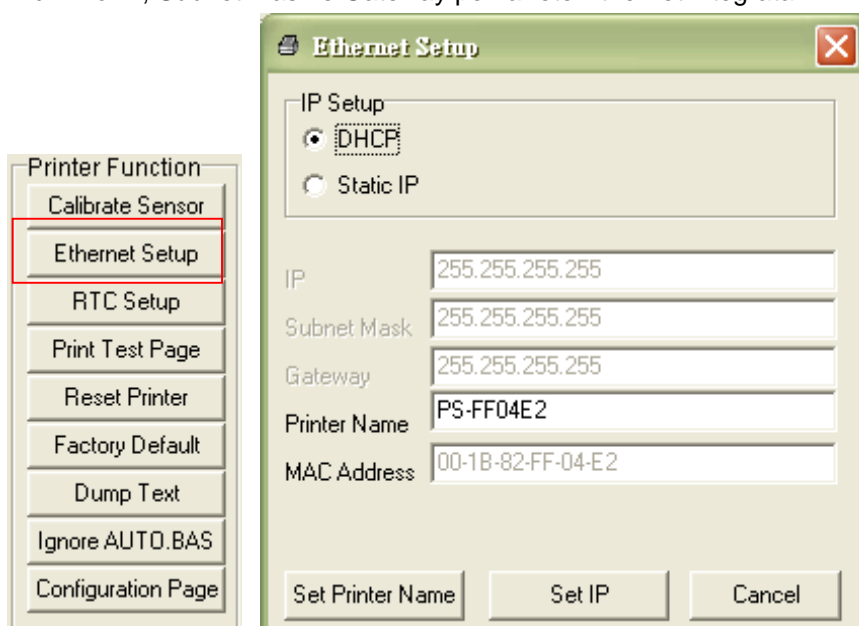

6.3.2 Uso dell'interfaccia RS-232 per configurare l'interfaccia Ethernet

1. Collegare il computer e la stampante usando un cavo RS-232.
2. Accendere la stampante.
3. Avviare Diagnostic Utility facendo doppio clic sull'icona  `DiagTool.exe`.
4. Selezionare "COM" come interfaccia e poi fare clic sul tasto "Setup" (Configura) per configurare i parametri di baud rate (velocità Baud), parity check (controllo parità), data bits (bit di dati), stop bit (bit di stop) e flow control (controllo del flusso) della porta seriale.

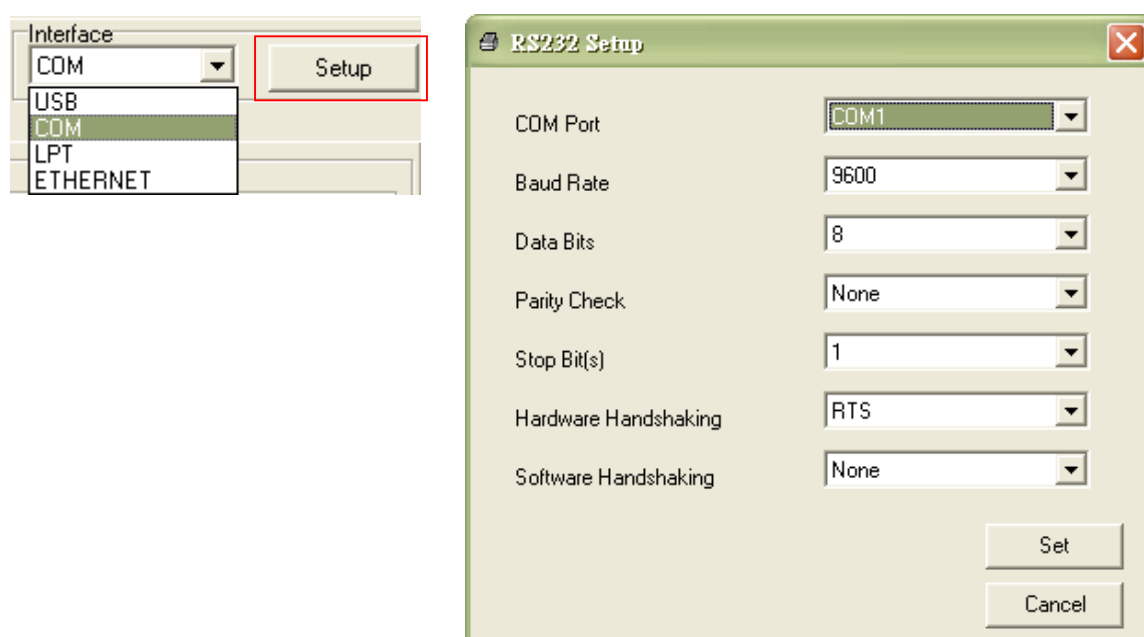

5. Fare clic sul tasto "Ethernet Setup" (Configurazione Ethernet) del gruppo "Printer Function" (Funzioni stampante) nella scheda Printer Configuration (Configurazione stampante) per impostare indirizzo IP, Subnet Mask e Gateway per la rete Ethernet integrata.

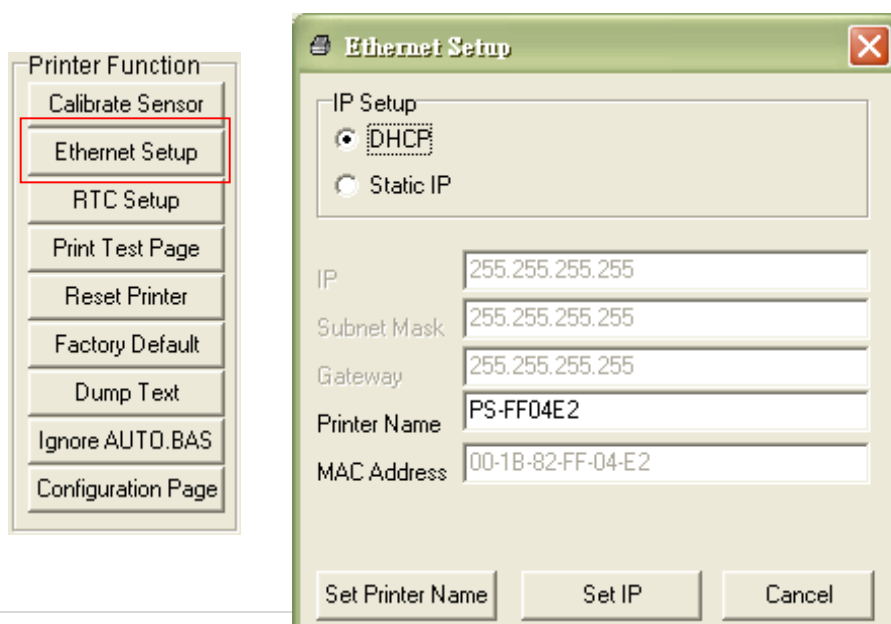

6.3.3 Uso dell'interfaccia Ethernet per configurare l'interfaccia Ethernet

1. Collegare il computer e la stampante alla LAN.
2. Accendere la stampante.
3. Avviare Diagnostic Utility (Utilità di diagnostica) facendo doppio clic sull'icona  `DiagTool.exe`.
4. Selezionare "Ethernet" come interfaccia e poi fare clic sul tasto "Setup" (Configura) per impostare indirizzo IP, Subnet Mask e Gateway per la rete Ethernet integrata.

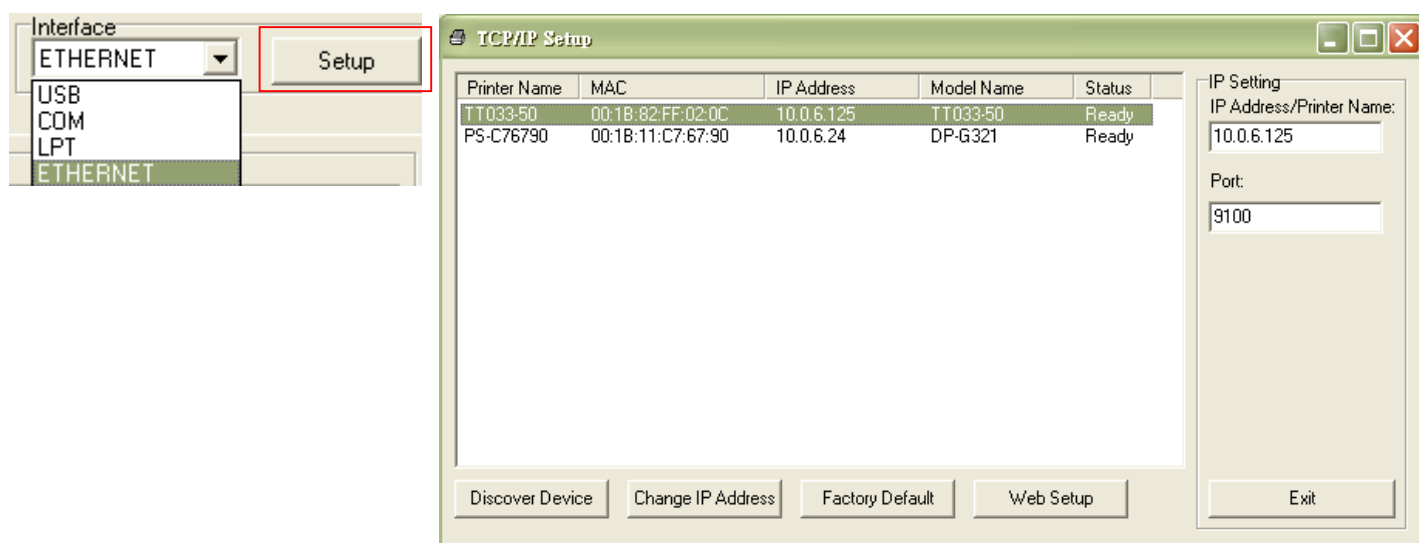

5. Fare clic sul tasto "Discover Device" (Trova dispositivi) per trovare le stampanti esistenti sulla rete.
6. Nel pannello di sinistra selezionare la stampante dall'elenco delle stampanti, nel pannello di destra sarà mostrato il corrispondente indirizzo IP nel campo "IP address/Printer Name" (Indirizzo IP/Nome stampante).
7. Fare clic su "Change IP Address" (Cambia indirizzo IP) per configurare l'indirizzo IP ottenuto dal server DHCP oppure quello statico.

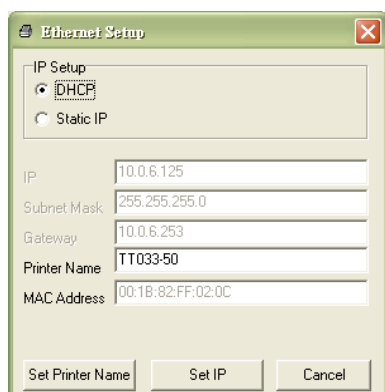

L'indirizzo IP predefinito si ottiene dal server DHCP. Per cambiare l'impostazione sull'indirizzo IP statico, fare clic sul tasto di selezione "Static IP" (Indirizzo IP statico), poi inserire indirizzo IP statico, Subnet Mask e Gateway. Fare clic su "Set IP" (Imposta IP) per applicare l'impostazione.

Si può anche modificare il campo "Printer Name" (Nome stampante) inserendo il nome di un altro modello nel campo e poi facendo clic su "Set Printer Name" (Imposta nome stampante) per applicare l'impostazione.

Nota: Dopo avere fatto clic sul tasto "Set Printer Name" (Imposta nome stampante) o su "Set IP" (Imposta IP), la stampante si riavvierà per applicare le impostazioni.

8. Fare clic sul tasto "Exit" (Esci) per uscire dalla configurazione dell'interfaccia Ethernet e tornare alla schermata principale di Diagnostic Tool (strumento di diagnostica).

Tasto Factory Default (Impostazioni predefinite)

Questa funzione ripristinerà i parametri di IP, Subnet Mask e Gateway ottenuti dal server DHCP e ripristinerà il nome della stampante.

Tasto Web setup (Configurazione web)

Oltre ad usare Diagnostic Utility (Utilità di diagnostica) per configurare la stampante, è anche possibile esaminare e configurare le impostazioni della stampante, controllare il suo stato ed aggiornare il firmware usando il browser Internet Explorer o Firefox. Questa funzione fornisce una facile interfaccia di configurazione e la capacità di gestire in remoto la stampante sulla rete.

7. Risoluzione dei problemi

La guida che segue è un elenco dei problemi più comuni che si possono riscontrare quando si usa questa stampante di codici a barre. Se la stampante continua a non funzionare dopo aver eseguito tutte le azioni correttive suggerite, mettersi in contatto con il Centro assistenza clienti del rivenditore o con il distributore per ottenere assistenza.

Problema	Possibile causa	Procedura correttiva
L'indicatore d'alimentazione non si illumina	<ul style="list-style-type: none"> * Il cavo d'alimentazione non è collegato in modo appropriato. 	<ul style="list-style-type: none"> * Collegare il cavo d'alimentazione alla stampante e ad una presa a muro. * Accendere la stampante.
Carrello aperto	<ul style="list-style-type: none"> * I carrelli della stampante sono aperti. 	<ul style="list-style-type: none"> * Chiudere i carrelli della stampante.
Non stampa	<ul style="list-style-type: none"> * Controllare che il cavo d'interfaccia sia collegato in modo appropriato al connettore. * Verificare se il dispositivo wireless o Bluetooth sono collegati tra l'host e la stampante. * La porta specificata nel driver Windows non è corretta. 	<ul style="list-style-type: none"> * Ricollegare il cavo all'interfaccia o sostituire con un cavo nuovo. * Ripristinare le impostazioni del dispositivo wireless. * Selezionare la porta stampante corretta nel driver. * Pulire la testina. * Il connettore di blocco della testina non è collegato in modo appropriato alla testina. Spegnerla stampante e collegare di nuovo il connettore. * Controllare il programma per verificare se c'è un comando PRINT alla fine del file e che ci sia il comando CRLF al termine di ciascuna stringa di comando.
Nessuna stampa sull'etichetta	<ul style="list-style-type: none"> * Il nastro o le etichette non sono caricati correttamente. * Uso di un tipo di carta o nastro errato 	<ul style="list-style-type: none"> * Seguire le istruzioni nella sezione dedicata al caricamento della carta e del nastro. * Il nastro ed il supporto stampabile non sono compatibili. * Verificare la parte inchiostrata del nastro. * Ricaricare il nastro. * Pulire la testina. * L'impostazione della densità di stampa non è corretta.
Nessun nastro	<ul style="list-style-type: none"> * Il nastro si sta esaurendo. * Il nastro non è installato in modo corretto. 	<ul style="list-style-type: none"> * Sostituire il rotolo del nastro. * Fare riferimento alle istruzioni del Manuale d'uso per installare il nastro.
Carta esaurita	<ul style="list-style-type: none"> * Le etichette si stanno esaurendo. * Le etichette non sono installate in modo corretto. * Il sensore spaziatura/marcatore non è calibrato 	<ul style="list-style-type: none"> * Sostituire il rotolo delle etichette. * Fare riferimento alle istruzioni del Manuale d'uso per sostituire il rotolo delle etichette. * Calibrare il sensore spaziatura/marcatore.
Carta inceppata	<ul style="list-style-type: none"> * Il sensore spaziatura/marcatore non è impostato in modo appropriato. * Assicurarsi che le dimensioni delle etichette siano impostate in modo appropriato. * Le etichette potrebbero essere inceppate all'interno del meccanismo di stampa. 	<ul style="list-style-type: none"> * Calibrare il sensore del supporto stampabile. * Impostare in modo appropriato le dimensioni del supporto stampabile. * Rimuovere le etichette inceppate all'interno del meccanismo di stampa.

Preleva etichetta	<ul style="list-style-type: none"> * La funzione di spellicolazione è abilitata. 	<ul style="list-style-type: none"> * Se è installato il modulo di spellicolazione, rimuovere l'etichetta. * Se non è installato il modulo di spellicolazione, spegnere la stampante ed installare il modulo. * Controllare che il connettore sia collegato in modo appropriato.
Impossibile scaricare il file alla memoria (FLASH / DRAM/CARD)	<ul style="list-style-type: none"> * Lo spazio della memoria è esaurito. 	<ul style="list-style-type: none"> * Eliminare i file inutilizzati dalla memoria.
Impossibile usare la scheda SD	<ul style="list-style-type: none"> * La scheda SD è danneggiata. * La scheda SD non è inserita correttamente. * Si sta usando una scheda SD non approvata dal produttore. 	<ul style="list-style-type: none"> * Usare schede SD della capacità supportata. * Inserire di nuovo la scheda SD. * Fare riferimento alla sezione 2.2.3 per le specifiche delle schede SD e per i produttori approvati di schede SD.
Qualità di stampa mediocre	<ul style="list-style-type: none"> * Il nastro ed il supporto stampabile non sono caricati in modo appropriato. * Sulla testina c'è un accumulo di polvere o adesivo. * La densità di stampa non è impostata in modo appropriato. * La testina è danneggiata. * Il nastro ed il supporto stampabile non sono compatibili. * La pressione della testina non è impostata in modo appropriato. 	<ul style="list-style-type: none"> * Ricaricare nastro e supporto stampabile. * Pulire la testina. * Pulire il rullo della piastra. * Regolare la densità e la velocità di stampa. * Eseguire il test della stampante e controllare se mancano dei punti nella stampa del test. * Usare nastro e rotolo etichette appropriati e compatibili. * Regolare la pressione della testina usando i regolatori. * La leva di sblocco non aggancia in modo appropriato la testina.
Manca la stampa sul lato sinistro o destro dell'etichetta	<ul style="list-style-type: none"> * Le dimensioni delle etichette non sono impostate in modo appropriato. 	<ul style="list-style-type: none"> * Impostare le dimensioni appropriate delle etichette.
Linee grigie sull'etichetta vuota	<ul style="list-style-type: none"> * La testina è sporca. * Il rullo della piastra è sporco. 	<ul style="list-style-type: none"> * Pulire la testina. * Pulire il rullo della piastra.
Stampa irregolare	<ul style="list-style-type: none"> * La stampante è in modalità Scarico esadecimale. * L'impostazione RS-232 non è corretta. 	<ul style="list-style-type: none"> * Spegnere la stampante per ignorare la modalità Dump. * Configurare di nuovo l'impostazione Rs-232.
L'avanzamento etichette non è stabile (è inclinato) durante la stampa	<ul style="list-style-type: none"> * La guida del supporto stampabile non tocca i lati del supporto. 	<ul style="list-style-type: none"> * Se le etichette tendono ad andare verso destra, spostare verso sinistra la guida delle etichette. * Se le etichette tendono ad andare verso sinistra, spostare verso destra la guida delle etichette.
Durante la stampa è stata saltata un'etichetta	<ul style="list-style-type: none"> * Le dimensioni delle etichette non sono specificate in modo appropriato. * La sensibilità del sensore non è impostata in modo appropriato. * Il sensore del supporto stampabile è coperto di polvere. 	<ul style="list-style-type: none"> * Verificare che le dimensioni delle etichette siano impostate in modo appropriato. * Calibrare il sensore usando le opzioni Spaziatura automatica o Spaziatura manuale. * Pulire la polvere dal sensore spaziatura/marcatore usando un soffiatore.
Problema di increspamento	<ul style="list-style-type: none"> * La pressione della testina non è corretta. * L'installazione del nastro non è corretta. * L'installazione del supporto stampabile non è corretta. * La densità di stampa non è corretta. * L'avanzamento del supporto stampabile non è corretto. 	<ul style="list-style-type: none"> * Fare riferimento alla sezione 4.2. * Impostare la densità appropriata per ottenere una buona qualità di stampa. * Assicurarsi che la guida delle etichette tocchi il lato della guida del supporto stampabile.

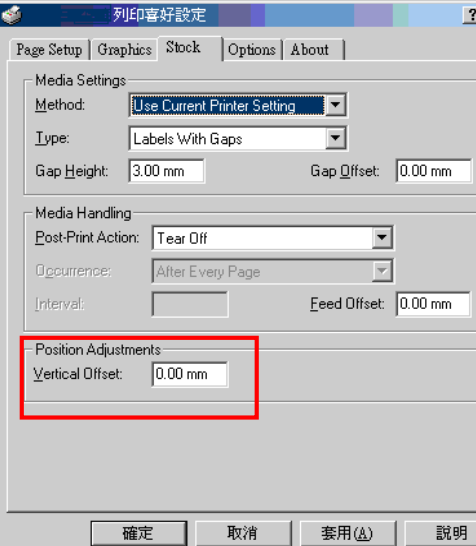
Quando si riavvia la stampante l'orario RTC non è corretto	* La batteria si è esaurita.	* Controllare se c'è una batteria sulla scheda madre.
La posizione di stampa sinistra non è corretta	* Le dimensioni delle etichette non sono impostate in modo appropriato. * Il parametro Shift X (Spostamento X) del menu LCD non è corretto.	* Impostare le dimensioni appropriate delle etichette. * Premere [MENU] → [SELECT] (SELEZIONA) x 3 volte → [DOWN] (GIÙ) x 5 volte → [SELECT] per regolare con precisione il parametro Spostamento X.
La posizione di stampa delle etichette piccole non è corretta	* La sensibilità del sensore supporto stampabile non è impostata in modo appropriato. * Le dimensioni delle etichette non sono corrette. * Il parametro Shift Y (Spostamento Y) del menu non è corretto. * L'impostazione dello spostamento verticale del driver non è corretta.	* Calibrare di nuovo la sensibilità del sensore. * Impostare le dimensioni appropriate di etichette e spaziatura. * Premere [MENU] → [SELECT] (SELEZIONA) x 3 volte → [DOWN] (GIÙ) x 6 volte → [SELECT] (SELEZIONA) per regolare con precisione il parametro Spostamento Y. * Se si usa il software BarTender, impostare lo spostamento verticale nel driver. 
Il display LCD non risponde ed i tasti non funzionano	* Il cavo che collega il circuito stampato (PCB) principale ed il pannello LCD è allentato.	* Verificare che il cavo di collegamento tra il circuito stampato (PCB) principale ed il pannello LCD non sia allentato e che sia collegato in modo appropriato.
Il display LCD non risponde e i LED sono accesi	* L'inizializzazione della stampante non è andata a buon fine.	* Spegner e riaccendere la stampante. * Inizializzare la stampante.
Il display LCD non risponde, i LED sono accesi, tuttavia le etichette avanzano	* Il connettore del display LCD è allentato.	* Il connettore del display LCD è inserito al contrario.
Il sensore di codifica del nastro non funziona.	* Il connettore del sensore di codifica del nastro è allentato.	* Fissare il connettore.
Il sensore di fine nastro non funziona.	* Il connettore è allentato. * Il foro del sensore del nastro è coperto di polvere.	* Controllare il connettore. * Pulire la polvere dal foro del sensore usando un soffiatore.
Il sensore di spellicolazione non funziona	* Il sensore di spellicolazione non è nella posizione corretta. * Il connettore è allentato.	* Assicurarsi che il supporto stampabile passi attraverso il sensore di spellicolazione. * Collegare in modo corretto il cavo.
Il taglierino non funziona	* Il connettore è allentato.	* Collegare in modo corretto il cavo.

Il LED Alimentazione ed Errore lampeggiano rapidamente	* L'accensione o lo spegnimento è stato eseguito troppo rapidamente.	* Spegnere la stampante ed attendere che i LED si spengano, poi riaccendere la stampante.
---	--	---

8. Manutenzione

Questa sezione presenta gli attrezzi ed i metodi per la pulizia e la manutenzione della stampante.

1. Usare i seguenti materiali per pulire la stampante.

- Cotton fioc
- Panno che non lasci residui
- Aspiratore / pennello a soffietto
- Etanolo al 100% o alcol isopropilico

2. La procedura per la pulizia è descritta di seguito

Parti della stampante	Metodo	Frequenza
Testina	1. Spegnere sempre la stampante prima di pulire la testina. 2. Consentire alla testina di raffreddarsi per almeno un minuto. 3. Usare un cotton fioc ed etanolo puro al 100% o alcol isopropilico per pulire la superficie della testina.	Pulire la testina quando si cambia il rotolo delle etichette.
Rullo della piastra	1. Spegnere la stampante. 2. Ruotare il rullo della piastra e pulirlo accuratamente con acqua.	Pulire il rullo della piastra quando si cambia il rotolo delle etichette
Barra di adesione	Usare un panno senza che non lasci residui ed etanolo puro al 100% per pulire.	Quando necessario
Sensore	Aria compressa o aspirazione	Mensilmente
Esterno	Pulire con un panno inumidito d'acqua	Quando necessario
Interno	Pennello o aspirazione	Quando necessario

Nota:

- Non toccare la testina con le mani. Se si tocca accidentalmente, usare dell'etanolo per pulirla.

- Utilizzare etanolo al 100% o alcol isopropilico. NON usare alcol per disinfezione perché può danneggiare la testina.
- Pulire regolarmente la testina ed i sensori quando si cambia carta per mantenere le prestazioni della stampante ed allungarne la durata.

Cronologia revisioni

Data	Indice	Editore
2015/10/19	Modificata la sezione 2.2.3 (Specifiche per la scheda SD consigliata)	Camille
2016/05/04	Modifica della sezione 3.3.4 (3.3.4 Caricamento del supporto in modalità di spellicolazione (optional))	Kate



TSC Auto ID Technology Co., Ltd.

Sede dell'azienda

9F., No. 95, Minguan Rd., Xindian Dist.,
New Taipei City 23141, Taiwan
(Repubblica Popolare Cinese)
TEL: +886-2-2218-6789
FAX: +886-2-2218-5678
Sito: www.tscprinters.com
E-mail: apac_sales@tscprinters.com
tech_support@tscprinters.com

Stabilimento di Li Ze

No. 35, Sec. 2, Ligong 1st Rd., Wujie Township,
Yilan County 26841, Taiwan (Repubblica
Popolare Cinese)
TEL: +886-3-990-6677
FAX: +886-3-990-5577