

السلسلة TH240/DH240

الطباعة بالنقل الحراري ▪ الطباعة الحرارية المباشرة

طُرز السلاسل

TH240 / TH340

TH240T / TH340T

TH240THC / TH340THC

DH240T / DH340T

DH240THC / DH340THC

دليل المستخدم

حقوق الطبع والنشر

© حقوق الطبع والنشر 2023 لشركة TSC Auto ID Technology Co., Ltd.

حقوق الطبع والنشر في هذا الدليل، والبرمجيات والبرامج الثابتة في الطباعة الواردة في هذا الدليل مملوكة لشركة TSC Auto ID Technology Co., Ltd.، جميع الحقوق محفوظة.

CG Triumvirate علامة تجارية لشركة Agfa Corporation. يُستخدم نوع الخط CG Triumvirate Bold Condensed بموجب ترخيص من شركة Monotype Corporation. Windows علامة تجارية مسجلة لشركة Microsoft Corporation.

جميع العلامات التجارية الأخرى هي ملك لأصحابها. المعلومات الواردة في هذه الوثيقة عرضة للتغيير دون سابق إخطار ولا تمثل أي التزام من جانب شركة TSC Auto ID Technology Co. ولا يجوز إعادة نسخ أي جزء من هذا الدليل أو نقله في أي شكل أو بأي طريقة لأي غرض كان غير الاستخدام الشخصي للمشتري دون إذن كتابي مسبق من شركة TSC Auto ID Technology Co.



المحتويات

3	مقدمة	1
4	1.1 المواصفات	
12	إخراج محتويات العبوة ومعاينتها	2
13	التعرف إلى الطابعة	3
13	3.1 منظر أمامي	
16	3.2 منظر داخلي	
18	3.3 منظر خلفي	
20	إعداد الطابعة	4
20	4.1 توصيل كبل الطاقة والمهايئ	
21	4.2 تحميل الوسائط	
26	4.3 تحميل الشريط (للسلسلة TH240 فقط)	
29	4.4 تحميل الوسائط في وضع التقشير (اختياري)	
31	4.5 تحميل الوسائط في وضع القاطع (اختياري)	
33	واجهة المشغل	5
33	5.1 واجهة المستخدم LED	
37	5.2 واجهة المستخدم LCD	
41	5.3 واجهة المستخدم عبر الويب	
47	لوحة تحكم TSC	6
47	6.1 بدء تشغيل لوحة تحكم TSC	
49	6.2 إضافة واجهة إيثرنت	
52	6.3 إضافة واجهة Wi-Fi	
56	6.4 تهيئة إعدادات Wi-Fi للطابعة	
57	6.5 العناية بـ TPH	
59	6.6 الوظائف الرئيسية للطابعة	
60	6.7 تهيئة مجموعات الأدوات الاختيارية	

61	الشاشة الرئيسية	7
62	7.1 الإعدادات	
69	7.2 المستشعر	
71	7.3 الواجهة	
74	7.4 خيارات متقدمة	
77	7.5 مدير الملفات	
78	7.6 التشخيص	
80	7.7 المفضلة	
82	7.8 تهيئة الطباعة وخيارات إعداد الوسائط غير المبطنة	
85	8 استكشاف الأعطال وإصلاحها	8
85	8.1 المشكلات الشائعة	
90	9 الصيانة	9
91	9.1 مستلزمات التنظيف	
92	9.2 إجراءات التنظيف	
93	10 امتثال وموافقات الهيئة	10
106	سجل المراجعة	

1 مقدمة

نشكركم على شراء طابعة الباركود من TSC.

تتميز طابعات الباركود المكتبية من السلسلة TH/DH240 بتعدد الوظائف والمرونة لتلبية متطلبات الطباعة المتنوعة. فهذه السلسلة المتعددة المميزات تتيح طباعة مجموعة كبيرة من الملصقات الصعبة، بما فيها الملصقات السميكة والمتناهية الصغر والطويلة وبعض أنواع من ملصقات السوق الرأسية.

من شأن محاكاة لغة الطابعة تزويد السلسلة TH/DH240 بميزة التوصيل والتشغيل الفوري. فبرامجها الثابتة تحدد تلقائيًا لغات الطابعة الرئيسية وتبدأ الطباعة في الحال بدون تغيير قوالب الملصقات. تقلل السلسلة TH/DH240 زمن التوقف إلى الحد الأدنى أثناء عمليات التشغيل اليومية عبر أدوات إدارة شاملة للطابعة (واجهة صفحة الويب الداخلية المضمنة ولوحة التحكم الافتراضية ولوحة تحكم TSC ونظام SOTI Connect)، وتمنع توقف تشغيل الطابعة، وتدعم عمليات تهيئة أمان الشبكة لإدارة الطابعات بكفاءة.

تعزز السلسلة TH/DH240 التطبيقات بعرض وسائط واسع وطباعة عالية الدقة والعديد من الخيارات القابلة للإضافة والتوافق مع ما قد يُستجد مستقبلًا. وذلك من شأنه تمكين الشركات من التأقلم مع المتطلبات المتغيرة في عمليات التشغيل سواء في الوقت الحالي أو في المستقبل. تتميز هذه الطابعة الصديقة للبيئة بمواد تعبئة وتغليف وحاوية طابعة بلاستيكية قابلة للتدوير بنسبة 100%. فأكثر من 90% من مكونات الطابعة قابلة لإعادة التدوير في نهاية العمر الافتراضي للطابعة؛ مما يحد من الأثر البيئي.

توفر هذه الوثيقة مرجعًا سهلاً لتشغيل هذه الطابعة. تتضمن طابعات TSC برنامجًا لإعداد الملصقات في نظام تشغيل Windows لإنشاء نماذج الملصقات التي تريدها. ولتكامل النظام، يمكن العثور على دليل برمجة طابعات TSPL/TSPL2 ومجموعات أدوات مطوري البرامج في موقع TSC على الويب: <https://www.tscprinters.com>.

1.1 المواصفات

سلسلة DH240

DH340T (HC)	DH240T (HC)	الطراز (HC: الرعاية الصحية)
12 نقطة/مم (300 نقطة/بوصة)	8 نقطة/مم (203 نقطة/بوصة)	دقة العرض
حرارة المباشرة		طريقة الطباعة
152 مم (6 بوصة)/ثانية وضع التقشير: 76 مم (3 بوصة)/ثانية	203 مم (8 بوصة)/ثانية وضع التقشير: 76 مم (3 بوصة)/ثانية	سرعة الطباعة القصوى
105.7 مم (4.16 بوصة)	108 مم (4.25 بوصة)	عرض الطباعة الأقصى
11,430 مم (450 بوصة)	25,400 مم (1000 بوصة)	طول الطباعة الأقصى
<ul style="list-style-type: none"> تصميم بلاستيكي صدفي الشكل بجدران مزدوجة تصميم جاهز للتعقيم ومزود بسطح سهل التنظيف وواجهة بأزرار محكمة الإغلاق (لطرز الرعاية الصحية فقط) حاوية خارجية مضادة للبكتيريا (لطرز الرعاية الصحية فقط) 		الغلاف الخارجي
208 مم (عرض) x 170 مم (ارتفاع) x 235 مم (عمق) 8.19 بوصة (عرض) x 6.69 بوصة (ارتفاع) x 9.25 بوصة (عمق)		الأبعاد
2.1 كجم (4.63 رطل)		الوزن
127 مم (5 بوصة) قطر خارجي		سعة بكرة المصقات
وحدة معالجة مركزية RISC بسرعة 32 بت		المعالج
<ul style="list-style-type: none"> ذاكرة محمولة سعة 128 ميجابايت ذاكرة SDRAM سعة 128 ميجابايت قارئ بطاقات microSD, حد أقصى 512 جيجابايت; التنسيق المدعوم: FAT32 و exFAT فقط 		الذاكرة

DH340T (HC)	DH240T (HC)	الطراز (HC: الرعاية الصحية)
	<ul style="list-style-type: none"> ▪ USB 2.0 ▪ RS-232 ▪ مضيف USB ▪ منفذ LAN إيثرنت (100/10 ميجابت في الثانية) ▪ واجهة 802.11 a/b/g/n/ac Wi-Fi بوحدة Bluetooth 5.0 مشتركة (ضمن خيارات المورّع) ▪ وحدة Bluetooth 5.0 (ضمن خيارات المورّع) ▪ واجهة MFi Bluetooth 5.0 (ضمن خيارات المصنع) 	الدخل/الخرج والتوصيل
	<p>مصدر تبديل داخلي عام للإمداد بالطاقة:</p> <ul style="list-style-type: none"> ▪ مصدر إمداد طاقة معتمد IEC 60601-1 (لطرز الرعاية الصحية فقط) ▪ الدخل: تيار متردد 100-240 فولت، 2.0 أمبير، 60-50 هرتز ▪ الخرج: تيار مستمر 24 فولت، 3.75 أمبير؛ 90 وات 	الطاقة
	شاشة لمس ألوان 3.5 بوصة (الدقة 320 x 480)	شاشة LCD
	<ul style="list-style-type: none"> ▪ عدد 1 مفتاح طاقة ▪ عدد 1 زر تغذية ▪ عدد 1 زر إيقاف مؤقت ▪ عدد 1 زر إعادة طباعة 	الزر
	<ul style="list-style-type: none"> ▪ مستشعر الفراغات القابلة للنقل ▪ مستشعر علامات سوداء عاكس (موضع قابل للضبط) ▪ مستشعر فتح رأس الطباعة 	المستشعر
	القياسية	ساعة وقت فعلي (RTC)
	<ul style="list-style-type: none"> ▪ 8 خطوط صور نقطية رقمية هجائية ▪ محرك خطوط Monotype Image® true type مع خط CG Triumvirate Bold Condensed واحد قابل للتوسعة. ▪ خط ARIALUNI.TTF Unicode true type 	خطوط مضمنة

DH340T (HC)	DH240T (HC)	الطراز (HC: الرعاية الصحية)
	<ul style="list-style-type: none"> رموز باركود أحادية البعد Code 39, Code 93, Code128UCC, Code128 subsets A.B.C, Codabar, Interleaved 2 of 5, EAN 8, EAN 13, EAN 128, UPC-A, UPC-E, EAN and UPC 2(5) digits add-on, MSI, PLESSEY, POSTNET, China post, ITF14, EAN14, Code 11, TELEPEN, TELEPENN, PLANET, Code 49, Deutsche Post Identcode, Deutsche Post Leitcode, LOGMARS الرمز الشريطي ثنائي الأبعاد TLC39, CODABLOCK F mode, PDF-417, Maxicode, DataMatrix, QR code, Aztec, Micro PDF 417, GS1 DataBar (RSS barcode) 	تنسيقات الباركود المدعومة
270 / 180 / 90 / 0 درجة		تدوير الخط والباركود
TSPL-EZD (متوافقة مع EPL، و ZPL، و ZPL II، و DPL)		لغة الطباعة
متصلة، منفصلة، علامة سوداء، طيات مروحية، مشرشرة (لف خارجي)، وسائط غير مبطنّة (لخيار عدم التبطين)		نوع الوسائط
من 15 إلى 120 مم (من 0.59 إلى 4.72 بوصة) وضع التفتيش ووضع القاطع: 15 – 112 مم (0.59 – 4.40 بوصة)، شاملة البطانة		عرض الوسائط
من 0.06 إلى 0.19 مم (من 2.36 إلى 7.48 مل) الوسائط غير المبطنّة: من 0.06 إلى 0.10 مم (من 2.36 إلى 3.937 مل)		سُمك الوسائط
من 25.4 إلى 38.1 مم (من 1 إلى 1.5 بوصة)		قطر بكرة الوسائط
من 5 إلى 11,430 مم (من 0.2 إلى 450 بوصة) وضع التفتيش: من 25.4 إلى 152.4 مم (من 1 إلى 6 بوصة) وضع القاطع: من 25.4 إلى 11,430 مم (من 1 إلى 450 بوصة) وضع قاطع الوسائط غير المبطنّة: من 25.4 إلى 152.4 مم (من 1 إلى 6 بوصة) وضع تقطيع الوسائط غير المبطنّة: من 50.8 إلى 152.4 مم (من 2 إلى 6 بوصة)	من 5 إلى 25,400 مم (من 0.2 إلى 1000 بوصة) وضع التفتيش: من 25.4 إلى 152.4 مم (من 1 إلى 6 بوصة) وضع القاطع: من 25.4 إلى 25,400 مم (من 1 إلى 1000 بوصة) وضع قاطع الوسائط غير المبطنّة: من 25.4 إلى 152.4 مم (من 1 إلى 6 بوصة) وضع تقطيع الوسائط غير المبطنّة: من 50.8 إلى 152.4 مم (من 2 إلى 6 بوصة)	طول الملصق
	<ul style="list-style-type: none"> التشغيل: من 0 إلى 40 درجة مئوية (من 32 إلى 104 درجة فهرنهايت)، من 25 إلى 85% (بدون تكاثف) التخزين: من -40 إلى 60 درجة مئوية (من -40 إلى 140 درجة فهرنهايت)، من 10 إلى 90% (بدون تكاثف) الطباعة بلا بطانة: من 5 إلى 35 درجة مئوية (من 41 إلى 95 درجة فهرنهايت)، من 25 إلى 75% (بدون تكاثف) 	الشروط البيئية

DH340T (HC)	DH240T (HC)	الطراز (HC: الرعاية الصحية)
	<ul style="list-style-type: none"> ▪ عدد 1 دليل بدء سريع ▪ عدد 1 كبل USB ▪ عدد 1 كبل طاقة ▪ عدد 1 مصدر تبديل داخلي عام للإمداد بالطاقة 	الملحقات
	MFi Bluetooth 5.0	خيارات المصنع
	<ul style="list-style-type: none"> ▪ وحدة التفشير ▪ وحدة قاطع مقصلي (قطع كامل أو جزئي) ▪ واجهة 802.11 a/b/g/n/ac Wi-Fi بوحدة Bluetooth 5.0 مشتركة ▪ وحدة Bluetooth 5.0 ▪ بلا بطانة بالقطع (قطع كلي) ▪ بلا بطانة بالتقطيع 	خيارات الموزع
	<ul style="list-style-type: none"> ▪ قاعدة تثبيت بكرة الملصقات الخارجية ▪ وحدة عرض لوحة المفاتيح KP-200 Plus ▪ مهايئ وسائط ضيقة 10 مم 	خيارات المستخدم

TH340T (HC)	TH240T (HC)	TH340	TH240	الطرز (HC: الرعاية الصحية)
12 نقطة/مم (300 نقطة/بوصة)	8 نقطة/مم (203 نقطة/بوصة)	12 نقطة/مم (300 نقطة/بوصة)	8 نقطة/مم (203 نقطة/بوصة)	دقة العرض
نقل حراري وحرارة مباشرة				طريقة الطباعة
152 مم (6 بوصة)/ثانية وضع التقشير: 76 مم (3 بوصة)/ثانية	203 مم (8 بوصة)/ثانية وضع التقشير: 76 مم (3 بوصة)/ثانية	152 مم (6 بوصة)/ثانية وضع التقشير: 76 مم (3 بوصة)/ثانية	203 مم (8 بوصة)/ثانية وضع التقشير: 76 مم (3 بوصة)/ثانية	سرعة الطباعة القصوى
105.7 مم (4.17 بوصة)	108 مم (4.25 بوصة)	105.7 مم (4.17 بوصة)	108 مم (4.25 بوصة)	عرض الطباعة الأقصى
11,430 مم (450 بوصة)	25,400 مم (1000 بوصة)	11,430 مم (450 بوصة)	25,400 مم (1000 بوصة)	طول الطباعة الأقصى
<ul style="list-style-type: none"> تصميم بلاستيكي صديفي الشكل بجدران مزدوجة تصميم جاهز للتعميم ومزود بسطح سهل التنظيف وواجهة بأزرار محكمة الإغلاق (لطرز الرعاية الصحية فقط) حاوية خارجية مضادة للبكتيريا (لطرز الرعاية الصحية فقط) 				الغلاف الخارجي
223 مم (عرض) x 186 مم (ارتفاع) x 286 مم (عمق) 8.78 بوصة (عرض) x 7.32 بوصة (ارتفاع) x 11.26 بوصة (عمق)				الأبعاد
2.8 كجم (6.17 رطل)				الوزن
127 مم (5 بوصة) قطر خارجي				سعة بكرة المصقات
<ul style="list-style-type: none"> طول 300 مم، أقصى قطر خارجي 67 مم، قطر داخلي 1 بوصة (تغطية بالحبر من الخارج) طول 110 مم، أقصى قطر خارجي 40 مم، قطر داخلي 0.5 بوصة (تغطية بالحبر من الخارج) 				الشريط
من 40 إلى 110 مم (من 1.6 إلى 4.3 بوصة)				عرض الشريط
وحدة معالجة مركزية RISC بسرعة 32 بت				المعالج
<ul style="list-style-type: none"> ذاكرة محمولة سعة 128 ميجابايت ذاكرة SDRAM سعة 128 ميجابايت قارئ بطاقات microSD، حد أقصى 512 جيجابايت؛ التنسيق المدعوم: FAT32 و exFAT فقط 				الذاكرة

TH340T (HC)	TH240T (HC)	TH340	TH240	الطراز (HC: الرعاية الصحية)
			<ul style="list-style-type: none"> ▪ USB 2.0 ▪ RS-232 ▪ مضيف USB ▪ منفذ LAN إيثرنت (100/10) ميجابيت في الثانية) ▪ واجهة 802.11 a/b/g/n/ac Wi-Fi بوحدة Bluetooth 5.0 مشتركة (ضمن خيارات الموزّع) ▪ وحدة Bluetooth 5.0 (ضمن خيارات الموزّع) ▪ واجهة MFi Bluetooth 5.0 (ضمن خيارات المصنع) 	الدخل/الخرج والتوصيل
			<p>مصدر تبديل داخلي عام للإمداد بالطاقة:</p> <ul style="list-style-type: none"> ▪ مصدر إمداد طاقة معتمد IEC 60601-1 (لطرز الرعاية الصحية فقط) ▪ الدخل: تيار متردد 100-240 فولت، 2.0 أمبير، 60-50 هرتز ▪ الخرج: تيار مستمر 24 فولت، 3.75 أمبير؛ 90 وات 	الطاقة
شاشة لمس ألوان 3.5 بوصة (الدقة 320 x 480)	شاشة لمس ألوان 3.5 بوصة (الدقة 320 x 480)	غير متوفر	غير متوفر	شاشة LCD
	<ul style="list-style-type: none"> ▪ عدد 1 مفتاح طاقة ▪ عدد 1 زر تغذية ▪ عدد 1 زر إيقاف مؤقت ▪ عدد 1 زر إعادة طباعة 		<ul style="list-style-type: none"> ▪ عدد 1 مفتاح طاقة ▪ عدد 1 زر تغذية ▪ عدد 1 زر إيقاف مؤقت ▪ عدد 1 زر إعادة طباعة ▪ عدد 1 مؤشر لبيان الحالة ▪ عدد 4 مؤشرات أيقونية بديهية 	الأزرار ومؤشرات بيان الحالة
			<ul style="list-style-type: none"> ▪ مستشعر الفراغات القابلة للنقل ▪ مستشعر علامات سوداء عاكس (موضع قابل للضبط) ▪ مستشعر نهاية الشريط ▪ مستشعر فتح رأس الطباعة 	المستشعر
		القياسية		ساعة وقت فعلي (RTC)
			<ul style="list-style-type: none"> ▪ 8 خطوط صور نقطية رقمية هجائية ▪ محرك خطوط Monotype Image® true type مع خط CG Triumvirate Bold Condensed واحد قابل للتوسعة. ▪ خط ARIALUNI.TTF Unicode true type 	خطوط مضمنة

TH340T (HC)	TH240T (HC)	TH340	TH240	الطراز (HC: الرعاية الصحية)
<ul style="list-style-type: none"> رموز باركود أحادية البعد Code 39, Code 93, Code128UCC, Code128 subsets A.B.C, Codabar, Interleaved 2 of 5, EAN 8, EAN 13, EAN 128, UPC-A, UPC-E, EAN and UPC 2(5) digits add-on, MSI, PLESSEY, POSTNET, China post, ITF14, EAN14, Code 11, TELEPEN, TELEPENN, PLANET, Code 49, Deutsche Post Identcode, Deutsche Post Leitcode, LOGMARS الرمز الشريطي ثنائي الأبعاد TLC39, CODABLOCK F mode, PDF-417, Maxicode, DataMatrix, QR code, Aztec, Micro PDF 417, GS1 DataBar (RSS barcode) 				تنسيقات الباركود المدعومة
270 / 180 / 90 / 0 درجة				تدوير الخط والباركود
TSPL-EZD (متوافقة مع EPL، و ZPL، و ZPL II، و DPL)				لغة الطابعة
متصلة، منفصلة، علامات سوداء، طيات مروحية، مشرشرة (لف خارجي)				نوع الوسائط
من 15 إلى 120 مم (من 0.59 إلى 4.72 بوصة) وضع التقشير ووضع القاطع: 15 - 112 مم (0.59 - 4.40 بوصة)، شاملة البطانة				عرض الوسائط
من 0.06 إلى 0.19 مم (من 2.36 إلى 7.48 مل) وسائط ملصقات العناية: من 0.06 إلى 0.10 مم (من 2.36 إلى 3.937 مل)				سُمك الوسائط
من 25.4 إلى 38.1 مم (من 1 إلى 1.5 بوصة)				قطر بكرة الوسائط
<ul style="list-style-type: none"> من 5 إلى 11,430 مم (من 0.2 إلى 450 بوصة) وضع التقشير: من 25.4 إلى 152.4 مم (من 1 إلى 6 بوصة) وضع القاطع: من 25.4 إلى 11,430 مم (من 1 إلى 450 بوصة) 	<ul style="list-style-type: none"> من 5 إلى 25,400 مم (من 0.2 إلى 1000 بوصة) وضع التقشير: من 25.4 إلى 152.4 مم (من 1 إلى 6 بوصة) وضع القاطع: من 25.4 إلى 25,400 مم (من 1 إلى 1000 بوصة) 	<ul style="list-style-type: none"> من 5 إلى 11,430 مم (من 0.2 إلى 450 بوصة) وضع التقشير: من 25.4 إلى 152.4 مم (من 1 إلى 6 بوصة) وضع القاطع: من 25.4 إلى 11,430 مم (من 1 إلى 450 بوصة) 	<ul style="list-style-type: none"> من 5 إلى 25,400 مم (من 0.2 إلى 1000 بوصة) وضع التقشير: من 25.4 إلى 152.4 مم (من 1 إلى 6 بوصة) وضع القاطع: من 25.4 إلى 25,400 مم (من 1 إلى 1000 بوصة) 	طول الملصق
<ul style="list-style-type: none"> التشغيل: من 0 إلى 40 درجة مئوية (من 32 إلى 104 درجة فهرنهايت)، من 25 إلى 85% (بدون تكاثف) التخزين: من -40 إلى 60 درجة مئوية (من -40 إلى 140 درجة فهرنهايت)، من 10 إلى 90% (بدون تكاثف) طباعة ملصقات العناية: 20 درجة مئوية (68 درجة فهرنهايت)، 65% (بدون تكاثف) 				الشروط البيئية

TH340T (HC)	TH240T (HC)	TH340	TH240	الطراز (HC: الرعاية الصحية)
			<ul style="list-style-type: none"> ▪ عدد 1 دليل بدء سريع ▪ عدد 1 كبل USB ▪ عدد 1 كبل طاقة ▪ عدد 1 مصدر تبديل داخلي عام للإمداد بالطاقة ▪ عدد 1 بكرة ورق شريط 1 بوصة ▪ عدد 2 عمود دوران شريط 1 بوصة (للفة شريط 300 متر) ▪ مهائئ لوسائط بعرض 120 مم 	الملحقات
		MFi Bluetooth 5.0		خيارات المصنع
			<ul style="list-style-type: none"> ▪ وحدة التقشير ▪ وحدة قاطع مقصلي (قطع كامل أو جزئي) ▪ قاطع ملصقات عناية (قطع كامل) (غير متوفر لطرز العناية الصحية) ▪ واجهة Wi-Fi 802.11 a/b/g/n/ac بوحدة Bluetooth 5.0 مشتركة ▪ وحدة Bluetooth 5.0 	خيارات المورّع
			<ul style="list-style-type: none"> ▪ قاعدة تثبيت بكرة الملصقات الخارجية ▪ وحدة عرض لوحة المفاتيح KP-200 Plus ▪ مهائئ ووسائط ضيقة 10 مم 	خيارات المستخدم

2 إخراج محتويات العبوة ومعاينتها

توضع هذه الطابعة في عبوات خاصة لمقاومة أي ضرر أثناء عملية الشحن. يوصى بالاحتفاظ بمواد التعبئة والتغليف تحسباً لاستخدامها عند الحاجة إلى شحن الطابعة. عند إخراج محتويات العبوة، تأكد من تسلم العناصر التالية:

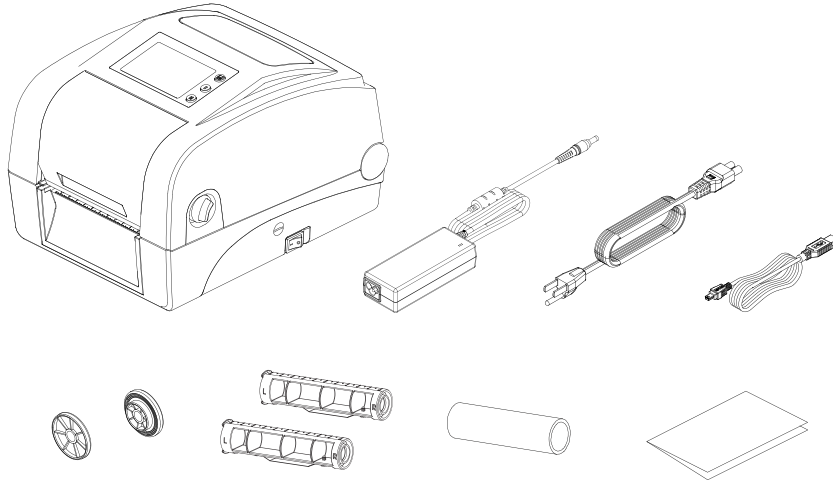

- عدد 1 طابعة باركود
(تستخدم صورة الطابعة على سبيل الاسترشاد فحسب.
يعتمد مظهر المنتج على الطراز الذي تشتريه.)
- عدد 1 مهايئ طاقة تلقائي التبديل
- عدد 1 كبل طاقة
- عدد 1 كبل واجهة USB
- عدد 1 دليل مستخدم للإعداد
- عدد 2 عمود دوران شريط (سلسلة TH240 فقط)
- عدد 1 بكرة ورق (السلسلة TH240 فقط)
- عدد 2 مهايئ لوسائط بعرض 120 مم (سلسلة TH240 فقط)

ملاحظة: في حالة غياب أي من تلك العناصر أو تلفه، يرجى التواصل مع قسم خدمة العملاء التابع للمورد أو الموزع الذي تتعامل معه.

3 التعرف إلى الطابعة

3.1 منظر أمامي

السلسلة TH240 بلوحة LCD

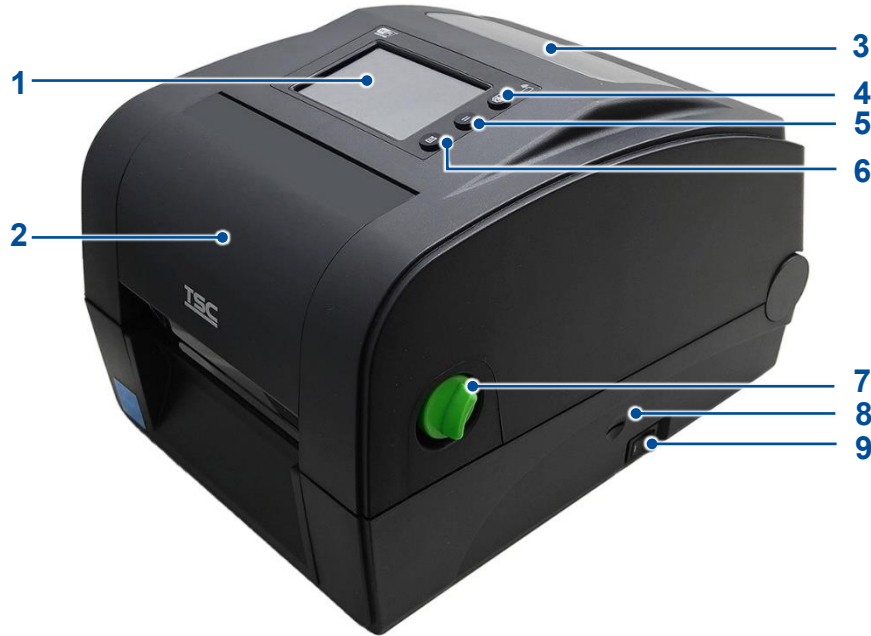

1. لوحة LCD
2. غطاء الوصول إلى الشريط
3. نافذة عرض الوسائط
4. زر إعادة الطابعة
5. زر الإيقاف المؤقت
6. زر التغذية
7. زراع تحرير الغطاء
8. فتحة بطاقة microSD
9. مفتاح التشغيل

1. لمبات بيان الحالة الأيقونية
2. مؤشر بيان الحالة
3. غطاء الوصول إلى الشريط
4. نافذة عرض الوسائط
5. زر إعادة الطباعة
6. زر الإيقاف المؤقت
7. زر التغذية
8. زراع تحرير الغطاء
9. فتحة بطاقة microSD
10. مفتاح التشغيل

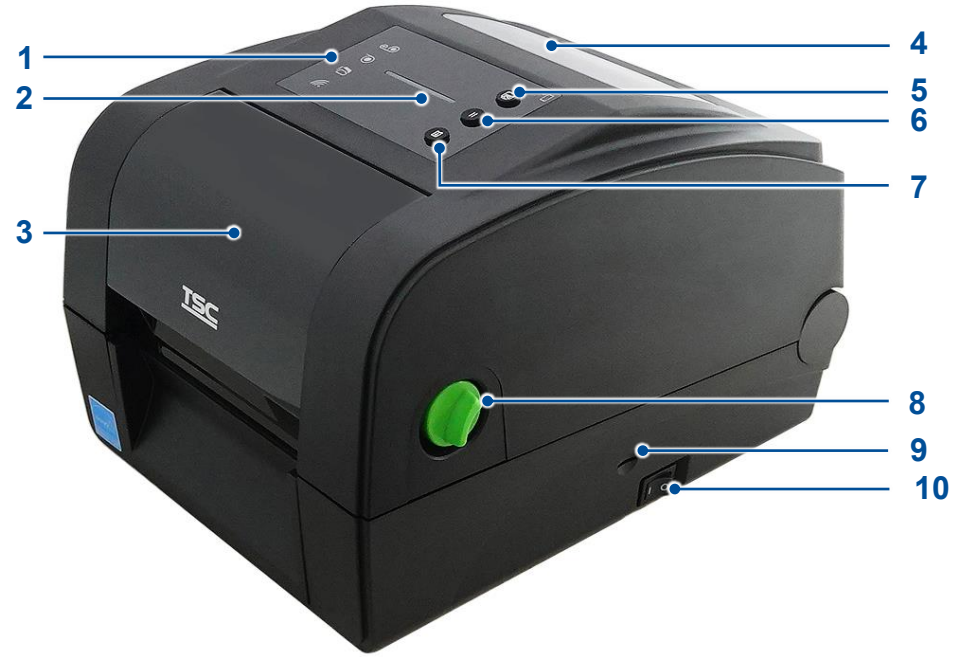

1. لوحة LCD
2. نافذة عرض الوسائط
3. زر إعادة الطباعة
4. زر الإيقاف المؤقت
5. زر التغذية
6. زراع تحرير الغطاء
7. فتحة بطاقة microSD
8. مفتاح التشغيل



3.2 منظر داخلي

سلسلة TH240

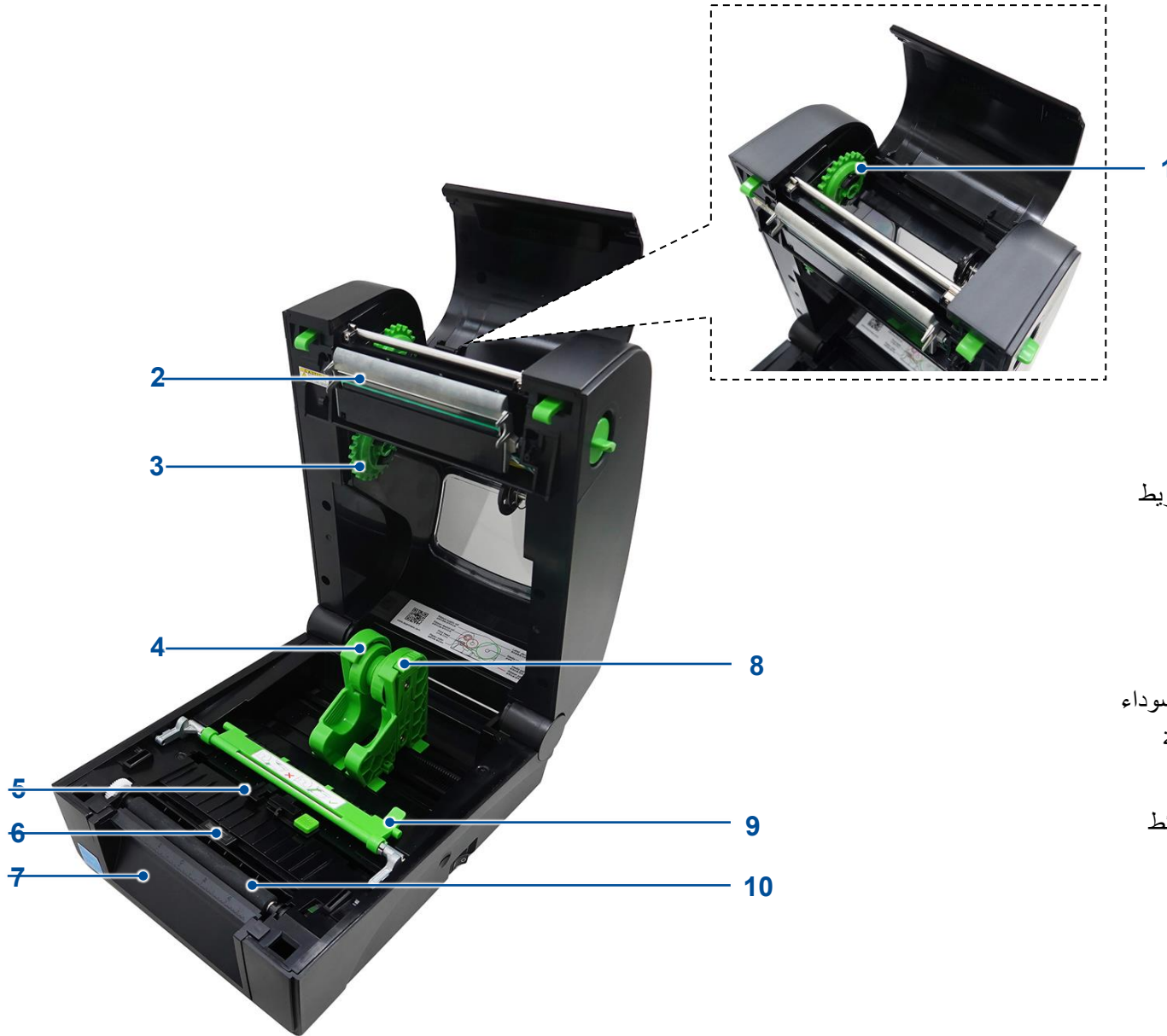

1. محور إعادة لف الشريط
2. رأس الطباعة
3. محور إمداد الشريط
4. حامل الوسائط
5. موجة الوسائط
6. مستشعر العلامات السوداء
7. غطاء اللوحة الأمامية
8. قفل حامل الوسائط
9. الصمام المنظم للوسائط
10. أسطوانة الطباعة

1. رأس الطباعة
2. مستشعر العلامات السوداء العلوي
3. حامل الوسائط
4. أسطوانة الطباعة
5. غطاء اللوحة الأمامية
6. قفل حامل الوسائط
7. مستشعر العلامات السوداء



3.3 منظر خلفي

سلسلة TH240

1. مجرى دخول الملصقات الخارجي
2. مقيس الطاقة
3. زر إعادة الضبط
4. واجهة توصيل USB
5. مضيف USB
6. واجهة RS-232C
7. واجهة توصيل شبكة الإنترنت

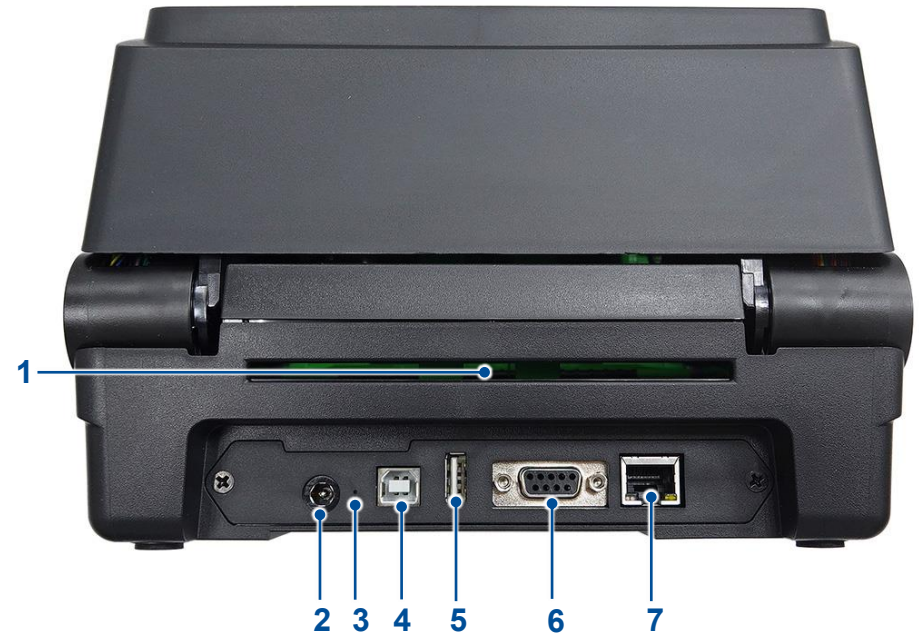

1. مجرى دخول الملصقات الخارجي
2. مقبس الطاقة
3. زر إعادة الضبط
4. واجهة توصيل USB
5. مضيف USB
6. واجهة RS-232C
7. واجهة توصيل شبكة الإنترنت



4 إعداد الطابعة

4.1 توصيل كبل الطاقة والمهايئ

1. ضع الطابعة على سطح مستوي.
 2. تأكد من ضبط مفتاح الطاقة في الجانب الأيمن من الطابعة على وضع إيقاف التشغيل.
 3. وصّل الطابعة بالكمبيوتر التابع لك باستخدام كبل USB المرفق.
 4. وصّل كبل الطاقة بمهايئ الطاقة.
 5. وصّل مهايئ الطاقة بمنفذ دخل التيار المستمر في الجهة الخلفية من الطابعة.
- مهم:** تأكد من ضبط مفتاح الطاقة في الجانب الأيمن من الطابعة على وضع إيقاف التشغيل قبل توصيل مهايئ الطاقة بالطابعة.
6. أدخل قابس كبل الطاقة بالكامل في مقبس مأخذ التيار الكهربائي.

4.2 تحميل الوسائط

سلسلة TH240

1. اسحب ذراع تحرير الغطاء لفتح الغطاء العلوي للطابعة.



2. اسحب قليلاً لفصل حامل الوسائط.



3. حوّل بكرة الوسائط في الطابعة وتأكد من اتجاه وجه الوسائط القابل للطباعة لأعلى.



4. حرر حامل الوسائط وتأكد من تثبيت الوسائط بشكل سليم وانسيابها بشكل سلس.



5. افتح الصمام المنظم للوسائط.



6. اسحب الوسائط ومررها أسفل الصمام المنظم للوسائط إلى أن تمتد الوسائط خارج اللوحة الأمامية للطابعة.

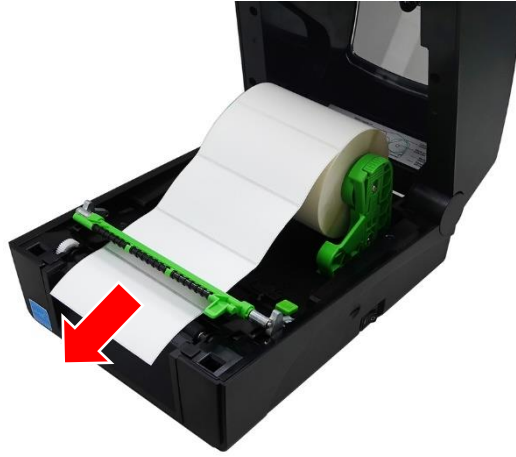

7. اضغط على زر ضبط موجّه الوسائط لتحريك موجّهي الوسائط بحيث يتلاءم مع عرض الوسائط.

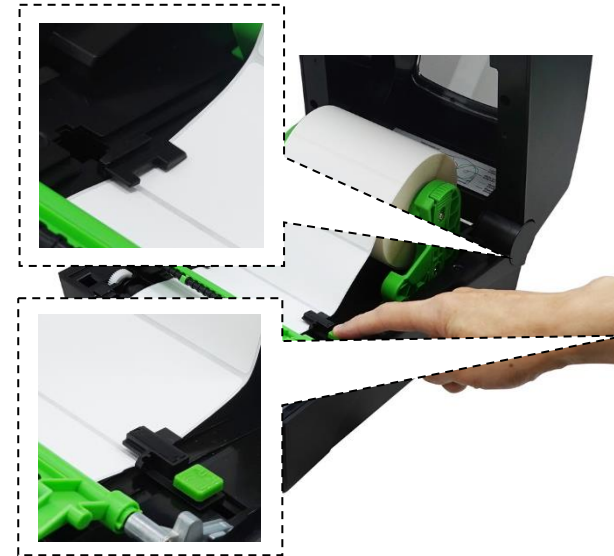

8. أغلق الصمام المنظم للوسائط.

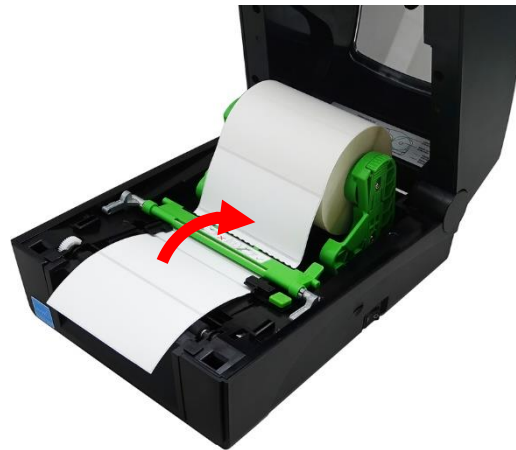

9. أألق الغطاء العلوي برفق إلى أن تسمع صوت استقراره في مكانه.



10. أأر عملية معايرة للوسائط قيد الاستخدام. لمعرفة كيفية إجراء معايرة للوسائط، يرجى الرجوع إلى 7.2 المستشعر .

1. اسحب ذراع تحرير الغطاء لفتح الغطاء العلوي للطابعة.



2. اسحب قليلاً لفصل حامل الوسائط.



3. حمّل بكرة الوسائط في الطابعة وتأكد من اتجاه وجه الوسائط القابل للطباعة لأعلى.



4. أدر الوسائط للتأكد من تثبيتها بشكل سليم وانسيابها بشكل سلس.



5. اسحب الوسائط إلى أن تمتد خارج اللوحة الأمامية للطابعة.



6. أغلق الغطاء العلوي برفق إلى أن تسمع صوت استقراره في مكانه.



7. أجر عملية معايرة للوسائط قيد الاستخدام. لمعرفة كيفية إجراء معايرة للوسائط، يرجى الرجوع إلى 7.2 المستشعر.

ملاحظة: يبيّن الرسم التوضيحي أدناه مسار الوسائط في طابعات السلسلة DH240.

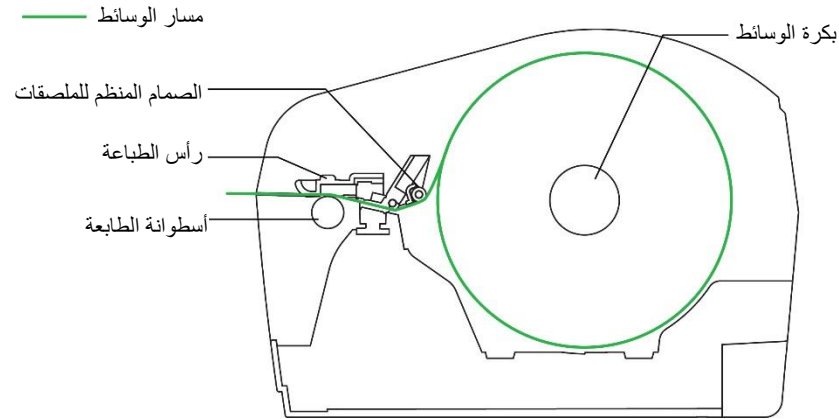

4.3 تحميل الشريط (للسلسلة TH240 فقط)

1. اسحب مزلاجي التحرير لفتح الغطاء العلوي للطابعة.



2. افتح غطاء الوصول إلى الشريط.



3. وجه مهائى بكرة الورق كما هو موضح بالشكل ثم أدخل مهائى بكرة الورق في بكرة إعادة لف الورق المرفقة.

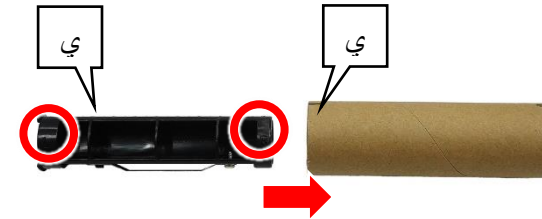

4. ادفع الجانب الأيمن لبكرة الورق في عمود الدوران الأيمن المحمّل على نابض ثم حاذٍ بين الجانب الأيسر لبكرة الورق ومحور عمود الدوران الأيسر وتأكد من تثبيت الضلع المربع الشكل في مهائى البكرة في عمود الدوران الأيسر.

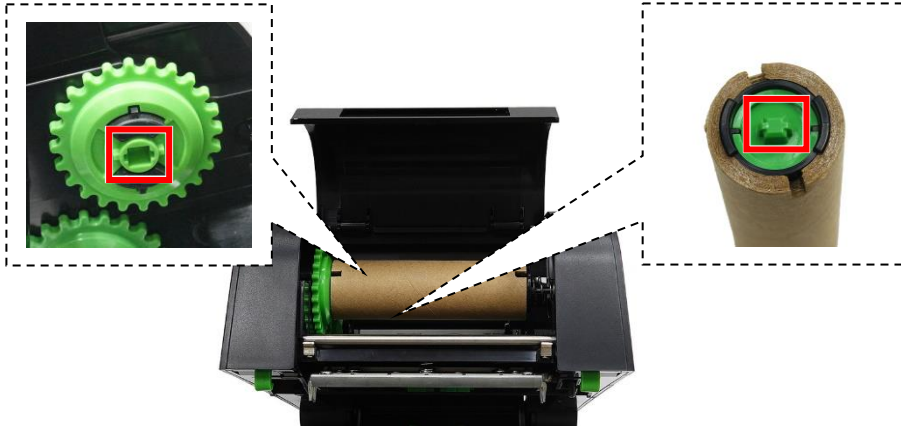

5. وجه مهائى بكرة الورق كما هو موضح بالشكل ثم أدخل مهائى بكرة الورق في بكرة الشريط.

ملاحظة: لا تُستخدم هذه الخطوة إلا مع بكرة الشريط مقاس 1 بوصة فقط. تجاوز هذه الخطوة إذا كان الشريط يشتمل على بكرة مقاس 0.5 بوصة.

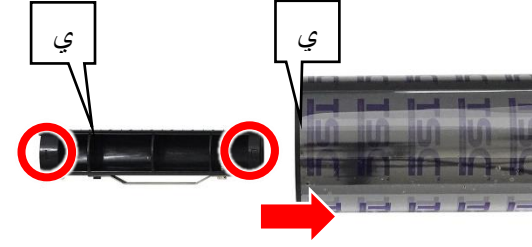

6. كرر الإجراءات الموضحة في الخطوة 4 لتحميل الشريط في حجيرته.

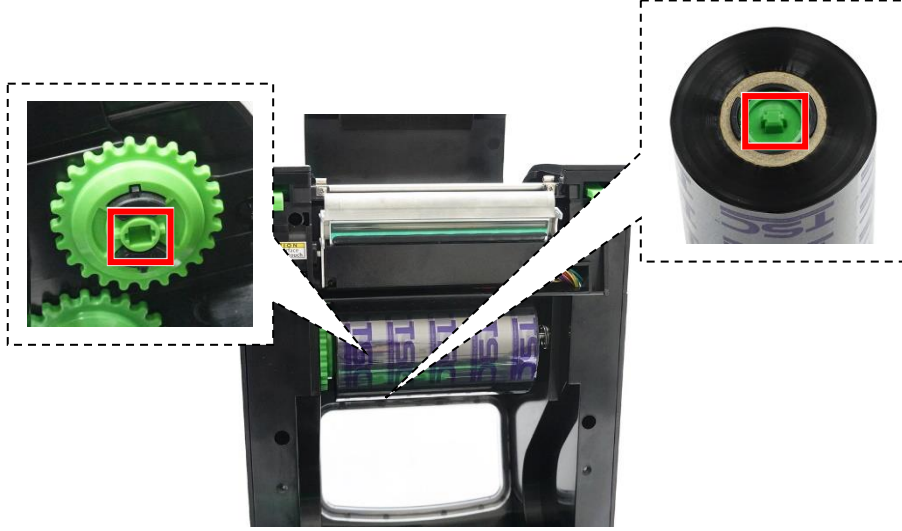

7. اسحب الشريط اللاصق في اتجاه لأعلى في الجانب الأمامي لبكرة الشريط.



8. الصق الشريط اللاصق بعناية على بكرة إعادة لف الورق.



9. أدر الترس في الاتجاه الموضح إلى أن يغطي الشريط رأس الطباعة بالكامل.



10. استمر في تدوير الترس الموضح أعلاه إلى أن يغطي الشريط رأس الطباعة بالكامل وأزل أي تجعد في الشريط.



11. أغلق غطاء الوصول إلى الشريط والغطاء العلوي.

ملاحظة: يبين الرسم التوضيحي أدناه مسار الشريط ومسار الوسائط في طابعات السلسلة TH240.

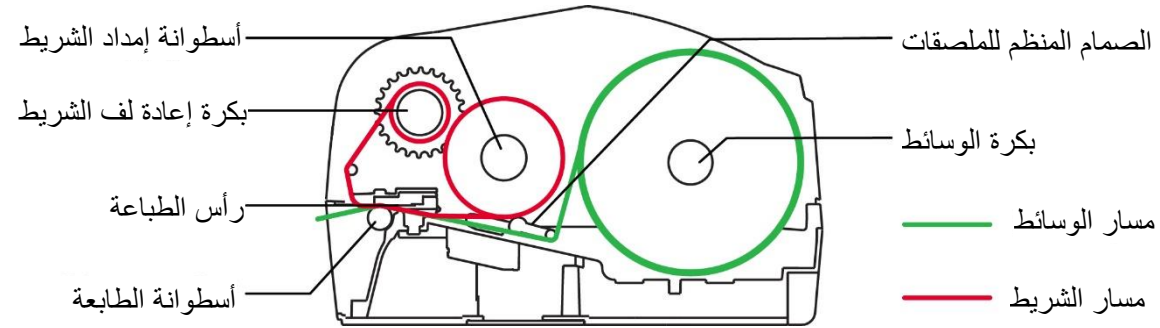

4.4 تحميل الوسائط في وضع التفشير (اختياري)

1. ركب الوسائط وأجر عملية معايرة للوسائط قيد الاستخدام. للاطلاع على معلومات حول كيفية تركيب الوسائط وإجراء المعايرة، يرجى الرجوع إلى 4.2 تحميل الوسائط و7.2 المستشعر.
2. افتح الغطاء العلوي للطابعة.



4. افتح أسطوانة التفشير.



3. اسحب الوسائط حتى تتجاوز أسطوانة الطابعة.

5. أزل بعض الملصقات من بطانة التحرير.



6. مرر الوسائط عبر الفتحة في وحدة التقشير.



7. أغلق أسطوانة التقشير.



8. أغلق الغطاء العلوي للطابعة. اضبط وضع الطباعة على وضع التقشير ثم اطبع ملصقاً للتأكد من سلامة عمل وحدة التقشير. لمعرفة كيفية ضبط وضع الطباعة على وضع التقشير، يرجى الرجوع إلى 6.7 تهيئة مجموعات الأدوات الاختيارية و TSPL 7.1.1.



4.5 تحميل الوسائط في وضع القاطع (اختياري)

1. افتح الغطاء العلوي للطابعة ثم حمل الوسائط. لمعرفة كيفية فتح الغطاء العلوي للطابعة وتحميل الوسائط، يرجى الرجوع إلى 4.2 تحميل الوسائط.
2. ادفع مزلاج التحرير كما هو موضح لفتح بوابة القاطع.



4. أغلق بوابة القاطع.



3. اسحب الوسائط حتى تمتد خارج بوابة القاطع.



5. أغلق الغطاء العلوي للطابعة.



6. أجر عملية المعايرة للوسائط قيد الاستخدام. للاطلاع على معلومات حول كيفية إجراء معايرة الوسائط، يرجى الرجوع إلى 7.2 المستشعر.

7. اضبط الطابعة على وضع القاطع. للاطلاع على معلومات حول كيفية ضبط الطابعة على وضع القاطع، يرجى الرجوع إلى 6.7 تهيئة مجموعات الأدوات الاختيارية وTSPL 7.1.1.

8. اطبع ملصقاً للتحقق من سلامة عمل وحدة القاطع.

5 واجهة المشغل

يتوفر خياران لواجهة المشغل في الطابعات: واجهة المستخدم LED وواجهة المستخدم LCD. إضافة إلى واجهتي المستخدم الماديتين، يمكنك أيضًا استخدام واجهة المستخدم عبر الويب للتحكم في الطابعات وإدارتها.

5.1 واجهة المستخدم LED

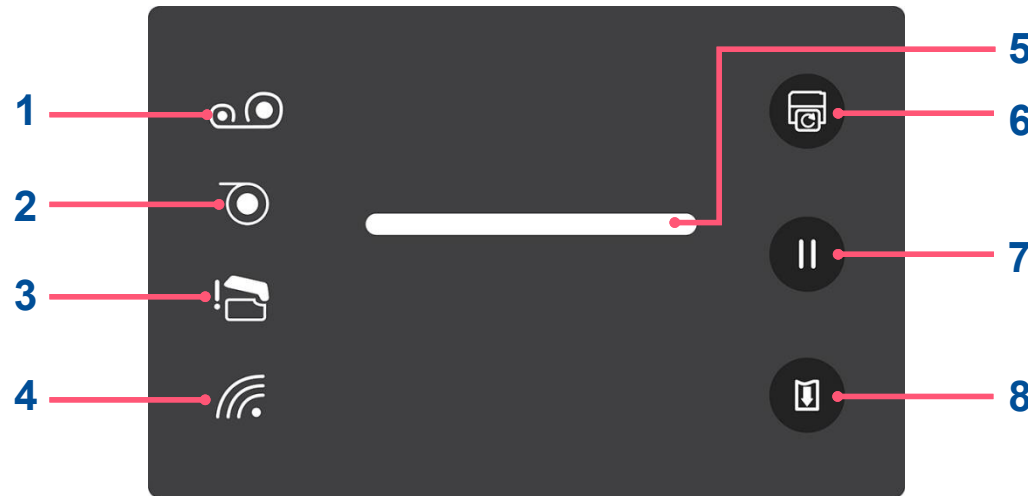

5.1.1 لوحة التحكم



الرقم	الاسم	الوصف
1	مؤشر نفاذ الشريط	يشير إلى إمداد الشريط. مضيء: تم استهلاك الشريط. وامض: لفة الشريط على وشك النفاذ.
2	مؤشر إخراج الورق	يشير إلى إمداد الوسائط. مضيء: تم استهلاك الوسائط. وامض: الورق ملتصق في الطباعة.
3	مؤشر فتح رأس الطباعة	يشير إلى صحة إغلاق رأس الطباعة. مضيء: رأس الطباعة مفتوح.

الوصف	الاسم	الرقم
يشير إلى حالة اتصال Wi-Fi. مضيء: الاتصال اللاسلكي نشط.	مؤشر اتصال Wi-Fi	4
يرجى الرجوع إلى 5.1.2 مؤشر بيان الحالة للاطلاع على معلومات تفصيلية حول مؤشر بيان الحالة وسلوكه.	مؤشر بيان الحالة	5
يعيد طباعة آخر ملصق.	زر إعادة الطباعة	6
يوقف أنشطة الطباعة. اضغط على الزر لاستئناف أنشطة الطباعة.	زر الإيقاف المؤقت	7
يغذي إحدى الوسائط.	زر التغذية	8

5.1.2 مؤشر بيان الحالة

الوصف	اللون	
مضيء: الطباعة جاهزة لقبول مهمة الطباعة. وامض: النظام ينزل بيانات حاليًا أو الطباعة في وضع الإيقاف المؤقت.	أخضر	
النظام مشغول.	كهرماني	
مضيء: الغطاء العلوي للطابعة مفتوح أو خطأ في القاطع. وامض: أخطاء أخرى: كانهشار الورق أو نفاذ الورق أو نفاذ الشريط أو خطأ في الذاكرة، وما إلى ذلك.	أحمر	

5.1.3 أدوات التشغيل المساعدة

واجهة المستخدم LED تشتمل على مجموعة من الأدوات المساعدة التي توفر وصولاً سريعاً إلى الوظائف الأكثر استخداماً في الطابعة.

اتباع الإجراءات أدناه لبدء أدوات التشغيل المساعدة وتحديد الوظيفة التي تريد استخدامها.

1. أوقف تشغيل الطابعة.
2. اضغط مع الاستمرار على زر التغذية لتشغيل الطابعة. استمر في الضغط على زر التغذية. سيبدأ عندئذٍ مؤشر بيان الحالة بلوحة التحكم في الوميض بتسلسل أنماط يشير إلى الوظيفة التي سيتم تنشيطها.
3. عندما يومض مؤشر بيان الحالة بالنمط الذي يشير إلى الوظيفة التي تريد استخدامها، توقف عن الضغط على زر التغذية. ستبدأ عندئذٍ أدوات التشغيل المساعدة في تشغيل الوظيفة التي حددتها.

يوضح الجدول أدناه تسلسل الأنماط والوظائف المقابلة لها.

لون المؤشر والنمط		التسلسل والوظيفة					
		أخضر (إضاءة ثابتة)	أحمر وكهرماني (5 ومضات)	أخضر وكهرماني (5 ومضات)	أخضر (5 ومضات)	كهرماني (5 ومضات)	أحمر (5 ومضات)
1	معايرة المستشعر (مستشعر الفراغات/العلامات السوداء)						تحرير
2	الاختبار الذاتي (الدخول في وضع التفريغ)					تحرير	
3	إعدادات المصنع الافتراضية				تحرير		
4	معايرة العلامات السوداء			تحرير			
5	Gap Calibration (معايرة الفراغات)		تحرير				
6	جاهز (تخطي AUTO.BAS)	تحرير					

توفر واجهة المستخدم LED أيضاً اختصارين لوظيفتي إعدادات المصنع الافتراضية ومعايرة المستشعر على الترتيب.

لتشغيل الوظيفة إعدادات المصنع الافتراضية:

1. أوقف تشغيل الطابعة.
2. اضغط مع الاستمرار على زر التغذية + الإيقاف المؤقت لتشغيل الطابعة. عندما تصدر الطابعة صوت تنبيه مرتين، توقف عن الضغط على الزرين. ستتم إعادة جميع إعدادات الطابعة إلى قيم المصنع الافتراضية.

لتشغيل وظيفة معايرة المستشعر:

1. أوقف تشغيل الطابعة.
2. اضغط مع الاستمرار على زر الإيقاف المؤقت ثم شغل الطابعة. عندما تصدر الطابعة صوت تنبيه مرتين، توقف عن الضغط على زر الإيقاف المؤقت. ستبدأ الطابعة عندئذٍ عملية معايرة المستشعر تلقائياً.

5.2 واجهة المستخدم LCD

5.2.1 لوحة LCD

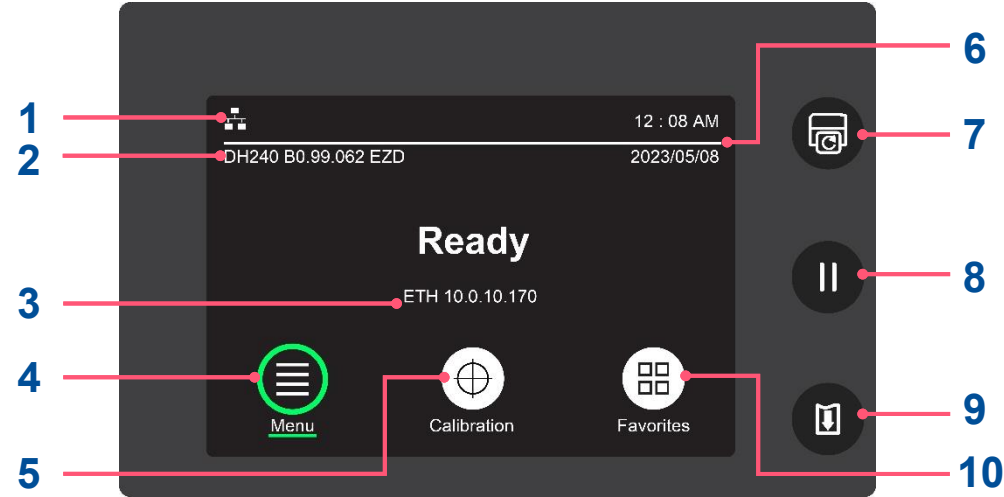

الوصف	الاسم	الرقم
عرض أيقونات لبيان حالة الطباعة. راجع 5.2.3 المؤشرات الأيقونية للاطلاع على مزيد من المعلومات.	منطقة المؤشرات الأيقونية	1
عرض اسم طراز الطباعة وإصدار البرامج الثابتة.	اسم الطراز والبرامج الثابتة	2
عرض عنوان IP للإيثرنت أو Wi-Fi عند الاتصال بشبكة إيثرنت أو Wi-Fi.	عنوانا الإيثرنت وWi-Fi	3
تتضمن مزيداً من خيارات الإعداد. راجع 7 الشاشة الرئيسية للاطلاع على مزيد من المعلومات.	القائمة	4
معايرة الطباعة حسب نوع الوسائط التي تريد استخدامها. راجع المعايير التلقائية في 7.2 المستشعر للاطلاع على مزيد من المعلومات.	المعايرة	5
عرض التاريخ والوقت. راجع 7.4 خيارات متقدمة لمعرفة كيفية تهيئة التاريخ والوقت للطباعة.	التاريخ والوقت	6
يعيد طباعة آخر ملصق.	زر إعادة الطباعة	7
يوقف أنشطة الطباعة. اضغط على الزر لاستئناف أنشطة الطباعة.	زر إيقاف المؤقت	8
يغذي إحدى الوسائط.	زر التغذية	9
إضافة الوظائف الأكثر استخداماً إلى قائمة المفضلة أو إزالتها منها. راجع 7.7 المفضلة لمعرفة كيفية إضافة الوظائف الأكثر استخداماً إلى قائمة المفضلة أو إزالتها منها.	المفضلة	10

5.2.2 أدوات التشغيل المساعدة

واجهة المستخدم LCD تتضمن على مجموعة من الأدوات المساعدة التي توفر وصولاً سريعاً إلى الوظائف الأكثر استخداماً في الطابعة. اتبع الإجراءات أدناه لبدء أدوات التشغيل المساعدة وتحديد الوظيفة التي تريد استخدامها.

1. أوقف تشغيل الطابعة.
 2. اضغط مع الاستمرار على زر التغذية لتشغيل الطابعة. استمر في الضغط على زر التغذية. ستبدأ الشاشة في تشغيل مجموعة من الصور بالتسلسل التالي للإشارة إلى الوظيفة التي سيتم تنشيطها.
 3. عند ظهور الصورة التي تشير إلى الوظيفة التي تريدها في الشاشة، توقف عن الضغط على زر التغذية. ستبدأ عندئذٍ أدوات التشغيل المساعدة في تشغيل الوظيفة التي حددتها.
- يوضح الجدول أدناه تسلسل الصور والوظائف المقابلة لها.

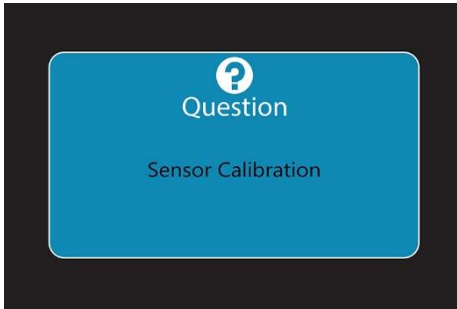
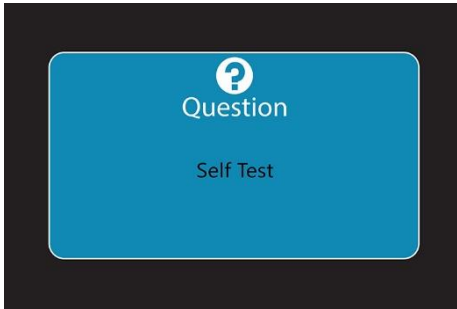
الصورة	التسلسل والوظيفة
	1 معايرة المستشعر (مستشعر الفراغات/العلامات السوداء)
	2 الاختبار الذاتي (الدخول في وضع التفريغ)

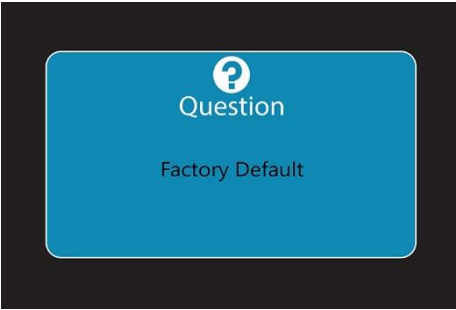
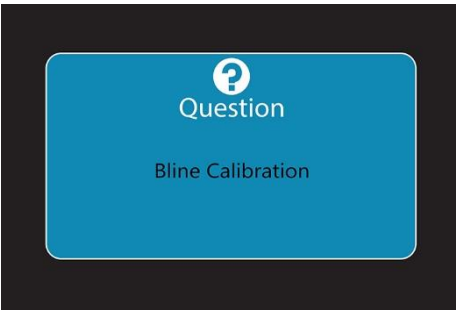
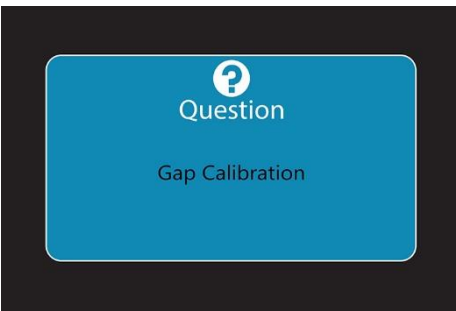
الصورة	التسلسل والوظيفة	
	إعدادات المصنع الافتراضية	3
	معايرة العلامات السوداء	4
	Gap Calibration (معايرة الفراغات)	5
ستظهر الصفحة الرئيسية في الشاشة إذا لم يحدد المستخدم أيًا من الوظائف الواردة أعلاه.	جاهز (تخطي AUTO.BAS)	6

5.2.3 المؤشرات الأيقونية

ملاحظة: لا تُستخدم المؤشرات الأيقونية إلا في الطرز المشحونة برفقة واجهة المستخدم LCD.

الوصف	الأيقونة
يشير إلى أن الطابعة متصلة بالشبكة اللاسلكية.	
يشير إلى أن الطابعة متصلة بشبكة إيثرنت.	
يشير إلى أن الطابعة مقترنة بجهاز خارجي عبر Bluetooth أو الطابعة تتلقى بيانات عبر Bluetooth.	
يشير إلى الكمية المتبقية من بكرة الشريط.	
يشير إلى أن رأس الطابعة بحاجة إلى صيانة.	

5.3 واجهة المستخدم عبر الويب

تتيح واجهة المستخدم عبر الويب للمستخدم التحكم في طابعة واحدة أو عدة طابعات وإدارتها عبر شبكة باستخدام جهاز تحكم عن بُعد.

5.3.1 فتح واجهة المستخدم عبر الويب

اتبع الخطوات أدناه لفتح واجهة المستخدم عبر الويب للطابعة:

1. افتح متصفح الويب الذي تستخدمه.
 2. أدخل عنوان IP للطابعة في شريط العناوين بالمتصفح ثم اضغط على زر الإدخال "Enter".
- ملاحظة:** للاطلاع على كيفية معرفة عنوان IP للطابعة، يمكنك الرجوع إلى 6 لوحة تحكم TSC للحصول على معلومات تفصيلية أو التواصل مع قسم تكنولوجيا المعلومات للحصول على مزيد من المساعدة.

ملاحظة:

- ♦ وفقاً للوائح الإقليمية، سيطلب من المستخدم تعيين اسم مستخدم جديد وكلمة مرور عند تسجيل الدخول للمرة الأولى في مناطق معينة. ستظهر الصفحة التي تطلب منك تعيين اسم مستخدم جديد وكلمة مرور في الشاشة عندما تسجل الدخول للمرة الأولى. يرجى إدخال اسم مستخدم المسؤول "admin"، وكلمة المرور الافتراضية "admin".



Welcome to first time use

User Name

User Password

Administrator Name

Administrator Password

(Password length must be 8 to 15 characters, including one uppercase and lowercase letter and one number)

Enter the current administrator password

- ◆ فيما يلي قواعد تعيين كلمة المرور: يجب ألا يزيد طول كلمة المرور عن 8 إلى 15 حرفاً، ويجب أن تحتوي على رقم وحرف إنجليزي كبير واحد وحرف آخر صغير واحد على الأقل. يجوز أن يكون المحتوى حروفاً إنجليزية أو أرقاماً أو رموزاً، لكن لا يدعم الحروف ثنائية البايت.
 - ◆ لدواعي الأمان، ستم إعادة تشغيل الطابعة إذا أدخلت كلمة مرور غير صحيحة 5 مرات.
3. عند ظهور الشاشة، يمكنك بدء استخدام واجهة المستخدم عبر الويب لإدارة الطابعة.

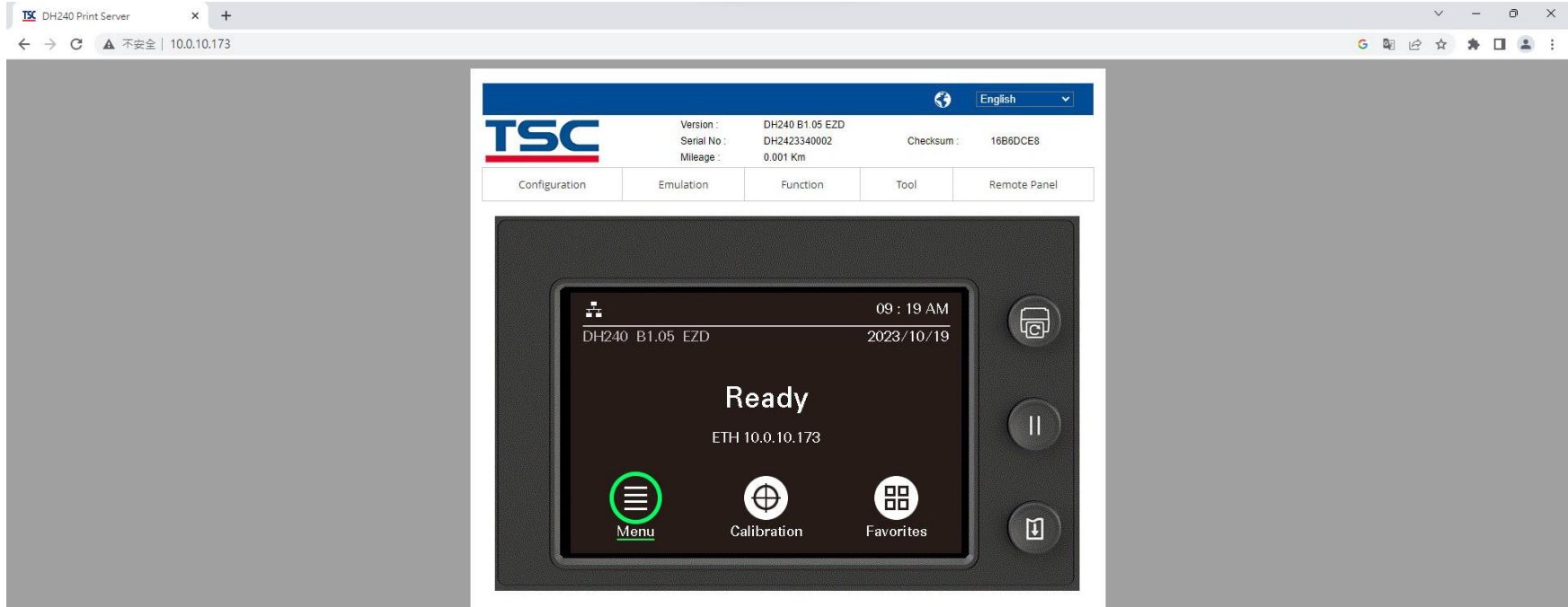

5.3.2 مقدمة إلى واجهة المستخدم عبر الويب

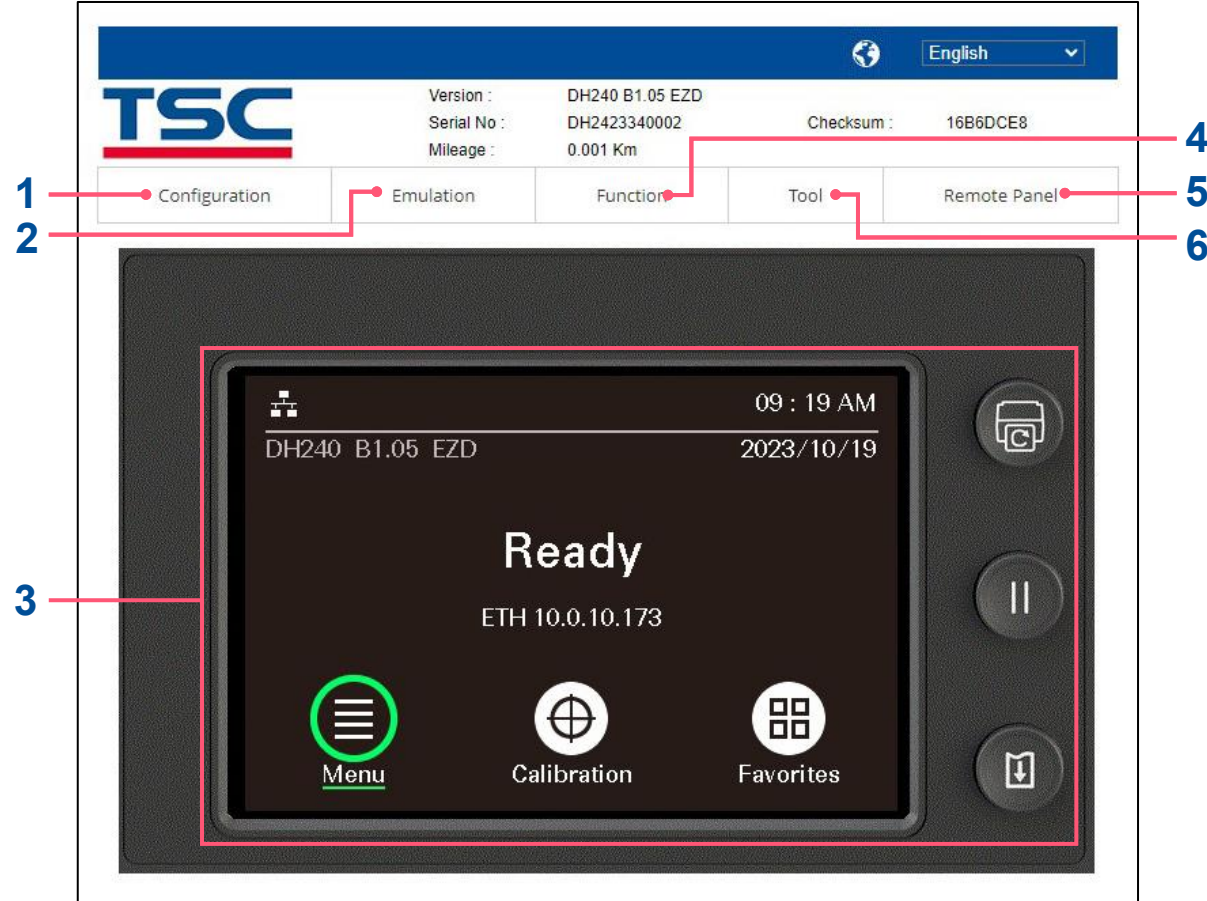

الوصف	الرقم	الوصف	الرقم
راجع 5.3.2.3 الوظيفة للاطلاع على مزيد من المعلومات.	4	راجع 5.3.2.1 التهيئة للاطلاع على مزيد من المعلومات.	1
فتح لوحة التحكم المرئية. راجع 5.3.2.4 واجهة التحكم المرئية للاطلاع على مزيد من المعلومات.	5	راجع 5.3.2.2 المحاكاة للاطلاع على مزيد من المعلومات.	2
راجع 5.3.2.6 الأداة للاطلاع على مزيد من المعلومات.	6	راجع 5.3.2.4 واجهة التحكم المرئية للاطلاع على مزيد من المعلومات.	3

5.3.2.1 التهيئة

الوصف	العنصر	
تهيئة الطابعة باستخدام مجموعة أوامر TSPL. راجع 7.1.1 TSPL للاطلاع على مزيد من المعلومات.	عام	طباعة
ضبط الطابعة وموضع التوقف. راجع 7.1.1 TSPL للاطلاع على مزيد من المعلومات.	ضبط	
تهيئة المعلمات المتعلقة بنوع الوسائط وضبط مستشعر الوسائط. ملاحظة: في السلسلة DH240، عند استخدام مستشعر العلامات السوداء العلوي، يجب عليك إزاحة مستشعر العلامات السوداء السفلي إلى الجانب الأيسر أو الأيمن للطابعة لمنع التداخل والحصول على نتائج معايرة أفضل.	الوسائط	
تهيئة المعلمات التي تؤثر على معايرة الوسائط.	المعايرة	
تهيئة إعدادات RS-232.	RS232	
تهيئة إعدادات Bluetooth.	Bluetooth	
تهيئة إعدادات الإيثرنت.	الإيثرنت	
تعيين مصادقة 802.1X.	802.1X	
تهيئة إعدادات Wi-Fi.	Wi-Fi	
تهيئة إعدادات مرشح منفذ RAW.	مرشح منفذ Raw	
ضبط التاريخ والوقت للطابعة.	إعداد ساعة الوقت الفعلي (RTC)	

5.3.2.2 المحاكاة

الوصف	العنصر
محاكاة لغة Zebra للطابعة والسماح للمستخدم بتهيئة الطابعة.	Z
محاكاة لغة Datamax للطابعة والسماح للمستخدم بتهيئة الطابعة.	D

5.3.2.3 الوظيفة

العنصر	الوصف
إعدادات SOTI	تعيين خادم MQTT وإدارة ملفات شهادات CA.
العناية بـ TPH	مراقبة حالة رأس الطباعة.
البريد الإلكتروني	تعيين خادم SMTP
SNTP	تعيين خادم SNTP
SNMP	تهيئة SNMP (البروتوكول البسيط لإدارة الشبكة) للطباعة.
كلمة مرور الويب	تعيين اسم المستخدم/المسؤول وكلمة المرور المناظرة له.
السجل	تسجيل أنشطة الطباعة.
الوظيفة	<p>إتاحة الوصول السريع إلى الوظائف التالية:</p> <ul style="list-style-type: none"> • إعادة ضبط الطباعة • صفحة التهيئة • معايرة المستشعر • إعدادات المصنع الافتراضية • تجاهل برنامج AUTO.BAS • شبكة Wi-Fi المفضلة / شبكة الإيثرنت المفضلة • إرسال ملف إلى الطباعة

5.3.2.4 واجهة التحكم المرئية

تتشابه لوحة التحكم المرئية مع واجهة المستخدم في الطرز المشحونة برفقة لوحة عرض LCD. تتوافق هذه الميزة أيضًا مع الطرز غير المزودة بلوحة عرض LCD. لمعرفة كيفية استخدام الأزرار وتعيين الخيارات في لوحة التحكم، يمكنك الرجوع إلى 5.2.1 لوحة LCD.

5.3.2.5 لوحة التحكم عن بُعد

تتيح للمستخدم فتح لوحة التحكم المرئية. راجع 5.3.2.4 واجهة التحكم المرئية للاطلاع على مزيد من المعلومات.

الوصف	العنصر
إدارة الملفات المحفوظة في الذاكرة المضمنة.	مدير الملفات
إرسال مجموعات الأوامر أو التعليمات إلى الطابعة.	أداة الاتصال
تحديث البرامج الثابتة للطابعة.	تحديث البرامج الثابتة
مسح سجل التصفح.	مسح سجل التصفح
التبديل إلى واجهة المستخدم المعتادة.	صفحة ويب كلاسيكية

6 لوحة تحكم TSC

صُممت لوحة تحكم TSC خصوصًا لطابعات TSC من أجل تمكين المستخدم من تعميم كل من الاتصالات السلكية واللاسلكية وإدارتها ومراقبتها واستكشاف مشكلاتها وحلها في طابعة واحدة أو مجموعة من الطابعات. تقلل لوحة تحكم TSC نفقات تكنولوجيا المعلومات وتحد من وقت توقف الطابعة من خلال عملية تثبيت مريحة ومبتكرة وواجهة مستخدم رسومية تعمل بنظام تشغيل Windows. وتعزز الكفاءة والمتانة أيضًا من خلال إمكانات إدارة مدمجة وتضمن توفر الطابعات وموثوقيتها وقابليتها للصيانة في جميع الأوقات.

6.1 بدء تشغيل لوحة تحكم TSC

اتبع الخطوات أدناه لبدء تشغيل لوحة تحكم TSC:

1. انقر نقرًا مزدوجًا على أيقونة لوحة تحكم TSC في سطح مكتب الكمبيوتر التابع لك لبدء تشغيل لوحة تحكم TSC. بعد بدء تشغيل لوحة تحكم TSC، ستظهر الشاشة التالية.

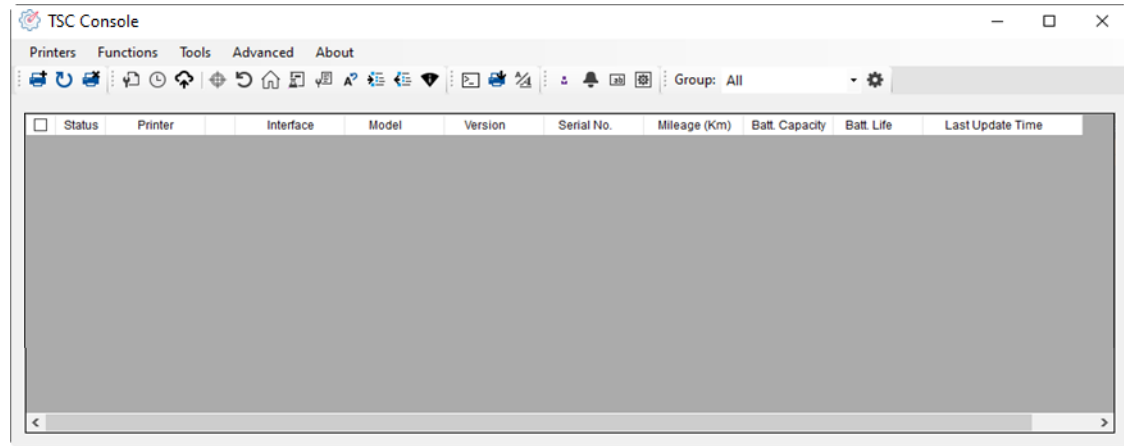

2. حدد الطابعات < إضافة طابعات لإضافة طابعة جديدة إلى الصفحة الرئيسية في لوحة تحكم TSC.

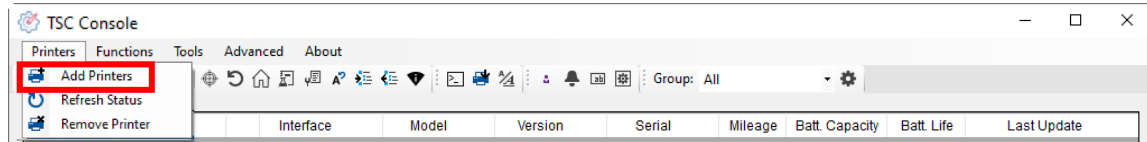

3. حدد الاتصال حسب طريقة اتصال الطابعة بالكمبيوتر ثم حدد موافق لإضافة الطابعة.
ملاحظة: توضح الصورة أدناه الطابعة وهي متصلة بكمبيوتر عبر كبل USB.

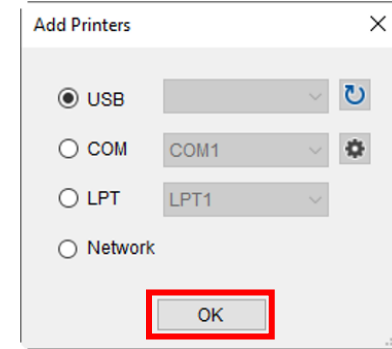

4. حدد الطابعة وابدأ تهيئتها.

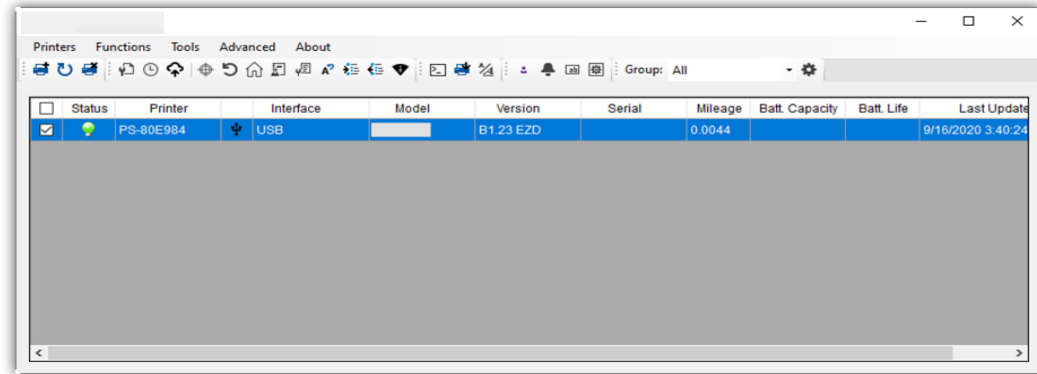

ملاحظة: يمكنك الرجوع إلى دليل مستخدم لوحة تحكم TSC للاطلاع على مزيد من المعلومات.

6.2 إضافة واجهة إيثرنت

تتيح للمستخدم إضافة واجهة إيثرنت إلى الصفحة الرئيسية في لوحة تحكم TSC والتحكم في الطابعة عبر شبكة سلكية.

اتباع الخطوات أدناه لإضافة واجهة إيثرنت إلى الصفحة الرئيسية في لوحة تحكم TSC:

1. أضف الطابعة إلى الصفحة الرئيسية في لوحة تحكم TSC عبر منفذ USB أو منفذ COM. لمعرفة كيفية إضافة الطابعة إلى الصفحة الرئيسية في لوحة تحكم TSC، يرجى الرجوع إلى 6.1 بدء تشغيل لوحة تحكم TSC.

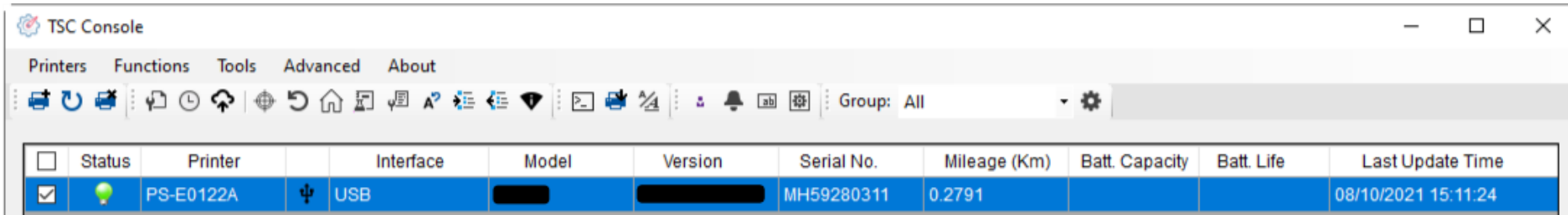

The screenshot shows the TSC Console application window. The title bar reads 'TSC Console'. Below the title bar is a menu bar with 'Printers', 'Functions', 'Tools', 'Advanced', and 'About'. A toolbar contains various icons for printer management. Below the toolbar is a table with the following columns: Status, Printer, Interface, Model, Version, Serial No., Mileage (Km), Batt. Capacity, Batt. Life, and Last Update Time. The table contains one row for a printer with the following details:

Status	Printer	Interface	Model	Version	Serial No.	Mileage (Km)	Batt. Capacity	Batt. Life	Last Update Time
<input checked="" type="checkbox"/>	PS-E0122A	USB			MH59280311	0.2791			08/10/2021 15:11:24

2. انقر نقرًا مزدوجًا على الطابعة التي تريد تهيئتها. عند ظهور صفحة تهيئة الطابعة، حدد علامة التبويب إيثرنيت. أدخل عنوان IP للطابعة اللازم لإضافة واجهة إيثرنيت.

The image shows two screenshots of printer configuration software. The left screenshot is a 'Common' tab configuration window with the 'Ethernet' sub-tab selected. It features radio buttons for 'DHCP' (selected) and 'Static IP'. Below these are input fields for 'IP Address' (10.0.10.181), 'Subnet Mask' (255.255.255.0), 'Gateway' (10.0.10.251), and 'MAC Address' (00-1B-82-E0-12-2A). There are also fields for 'Primary DNS IP', 'Secondary DNS IP', 'Printer Name' (PS-E0122A), and 'Raw Port' (9100). The right screenshot is the 'Printer Configuration' window, with the 'Ethernet' tab selected. It shows various printer settings including 'Version', 'Serial No.', 'Checksum', 'Ribbon Remaining', 'Label Count', 'Cutting Counter', and 'Mileage (Km)'. It also has tabs for 'Common', 'RS-232', 'Bluetooth', 'Wi-Fi', 'Ethernet', 'SMTP', and 'SNTP'. A red arrow points from the 'Ethernet' tab in the right screenshot to the IP address fields in the left screenshot.

3. انتقل إلى الصفحة الرئيسية في لوحة تحكم TSC. حدد الطابعات < إضافة طابعات.

The image shows a screenshot of the TSC Console software interface. The 'Printers' tab is selected, and the 'Add Printer' button is highlighted with a red box. The interface includes a menu bar with 'Printers', 'Functions', 'Tools', 'Advanced', and 'About'. Below the menu bar is a toolbar with various icons. At the bottom, there is a table with columns for 'Interface', 'Model', 'Version', 'Serial', 'Mileage', 'Batt. Capacity', 'Batt. Life', and 'Last Update'.

4. حدد الشبكة ثم حدد موافق. أدخل عنوان IP للطابعة الذي أدخلته توًا في حقل عنوان IP ثم حدد اكتشاف.

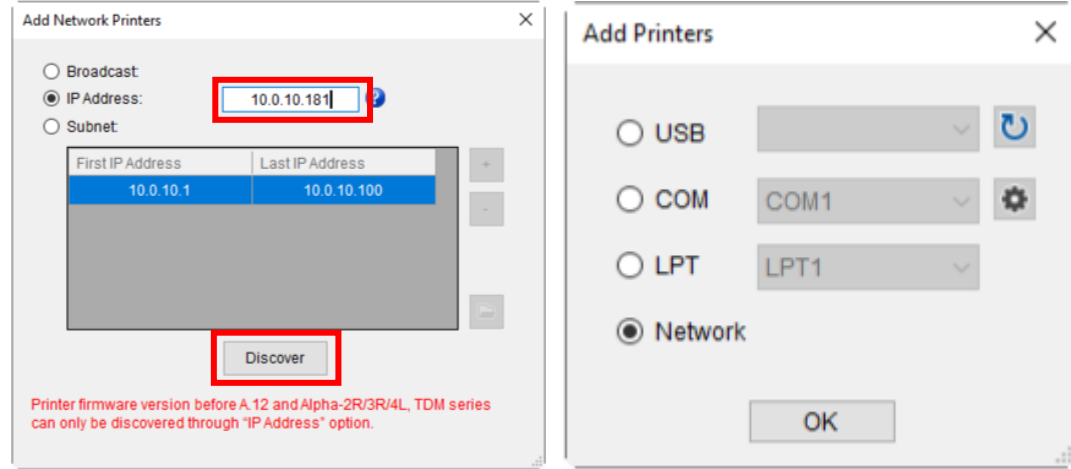

5. عند ظهور الرسالة التي تطلب منك تأكيد العثور على الطابعة المطلوبة، حدد موافق لإتمام عملية التهيئة. يمكنك العثور على واجهة الإيثرنت معروضة بالصفحة الرئيسية في لوحة تحكم TSC.

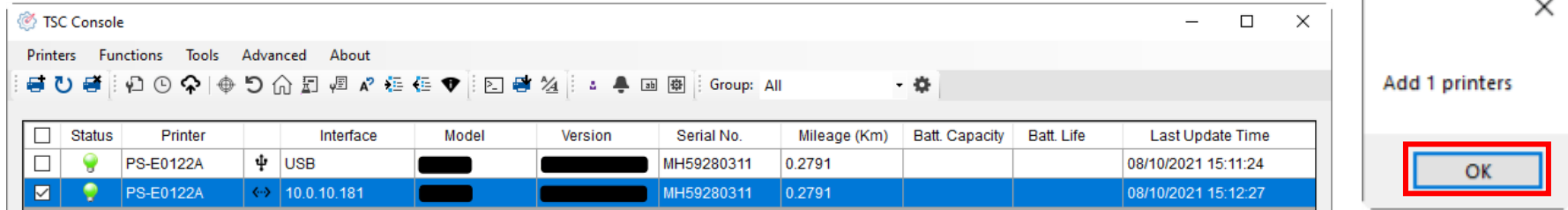

6.3 إضافة واجهة Wi-Fi

تتيح للمستخدم إضافة واجهة Wi-Fi إلى الصفحة الرئيسية في لوحة تحكم TSC والتحكم في الطابعة عبر شبكة لاسلكية. اتبع الخطوات أدناه لإضافة واجهة Wi-Fi إلى الصفحة الرئيسية في لوحة تحكم TSC:

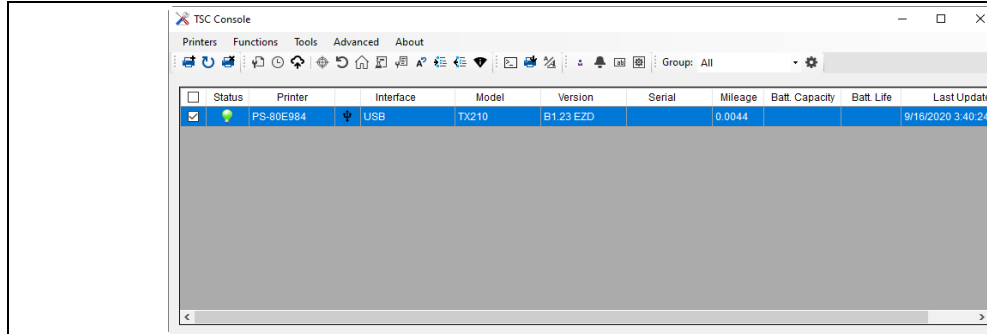

1. أضف الطابعة إلى الصفحة الرئيسية في لوحة تحكم TSC عبر منفذ USB أو منفذ COM. لمعرفة كيفية إضافة الطابعة إلى الصفحة الرئيسية في لوحة تحكم TSC، يرجى الرجوع إلى بدء تشغيل لوحة تحكم TSC.
2. انقر نقرًا مزدوجًا على الطابعة التي تريد تهيئتها لفتح صفحة تهيئة الطابعة.

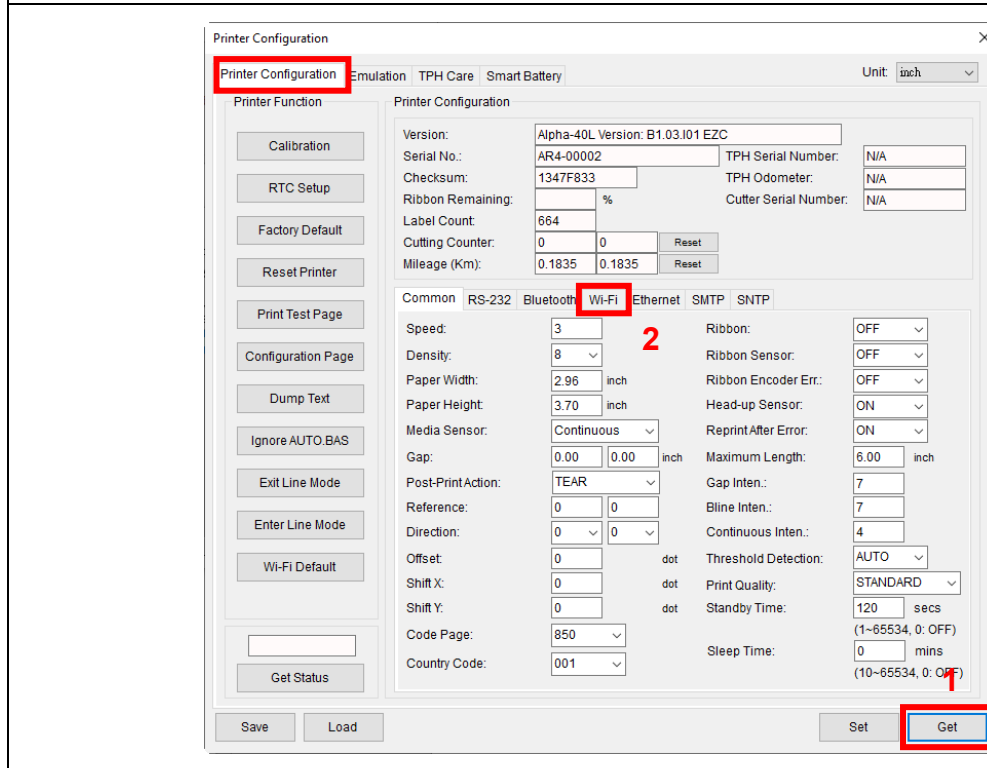

3. عند ظهور صفحة تهيئة الطابعة، حدد إحصار لاسترجاع معلومات الطابعة.
4. حدد علامة التبويب Wi-Fi لفتح قائمة تهيئة Wi-Fi.

Common RS-232 Bluetooth **Wi-Fi** Ethernet SMTP SNTP

Built-in Wi-Fi Module

SSID: **SSID_1** EAP Type:

WLAN Encryption: **WPA-Personal** Username:

Key: ********* Password:

DHCP: **ON** **1** File Name Browse

IP Address: CA Certificate:

Subnet Mask: 0.0.0.0 Client Certificate:

Gateway: Private Key:

Primary DNS IP: EAP-FAST PAC:

Secondary DNS IP:

Raw Port: 9100

Printer Name: PS-FF153C Wi-Fi Version: 3.7.1.0R6

MAC Address: 00:1B:82:FF:15:3C RSSI: 0

2

عند استخدام تشفير WPA-Personal:

- (1) أدخل اسم الشبكة في حقل SSID.
- (2) حدد WPA-Personal في حقل تشفير WLAN.
- (3) أدخل كلمة مرور شبكة Wi-Fi في حقل المفتاح.
- (4) عيّن DHCP على تشغيل. إذا تم تعيين DHCP على إيقاف تشغيل، يلزم تحديد معلومات الحقل عنوان IP وقناع الشبكة الفرعية والبوابة.
- (5) حدد تعيين لإتمام عملية التهيئة.

ملاحظة: تشير الحقول المميزة باللون الأصفر إلى تغيير المعلومات الواردة في الحقول قبل تحديد تعيين لإتمام عملية التهيئة.

ملاحظة: يُسمح للمستخدم أيضًا بتغيير اسم الطابعة ومنفذ Raw في حقل اسم الطابعة ومنفذ Raw.

Common RS-232 Bluetooth **Wi-Fi** Ethernet SMTP SNTP

Built-in Wi-Fi Module

SSID: **SSID_2** EAP Type:

WLAN Encryption: **WPA-Enterprise** Username:

Key: ********* Password:

DHCP: **ON** **1** File Name Browse

IP Address: CA Certificate:

Subnet Mask: 0.0.0.0 Client Certificate:

Gateway: Private Key:

Primary DNS IP: EAP-FAST PAC:

Secondary DNS IP:

Raw Port: 9100

Printer Name: PS-FF153C Wi-Fi Version: 3.7.1.0R6

MAC Address: 00:1B:82:FF:15:3C RSSI: 0

2

3

عند استخدام تشفير WPA-Enterprise:

- (1) أدخل اسم الشبكة في حقل SSID.
- (2) حدد WPA-Enterprise في حقل تشفير WLAN.
- (3) عيّن DHCP على تشغيل. إذا تم تعيين DHCP على إيقاف تشغيل، يلزم تحديد معلومات الحقل عنوان IP وقناع الشبكة الفرعية والبوابة.
- (4) حدد نوع EAP في حقل نوع بروتوكول EAP.
- (5) حوّل الشهادة والمفتاح في حقل شهادة CA وشهادة العميل والمفتاح الخاص على الترتيب.
- (6) حدد تعيين لإتمام عملية التهيئة.

ملاحظة: تشير الحقول المميزة باللون الأصفر إلى تغيير المعلومات الواردة في الحقول قبل تحديد تعيين لإتمام عملية التهيئة.

ملاحظة: يُسمح للمستخدم أيضًا بتغيير اسم الطابعة ومنفذ Raw في حقل اسم الطابعة ومنفذ Raw.

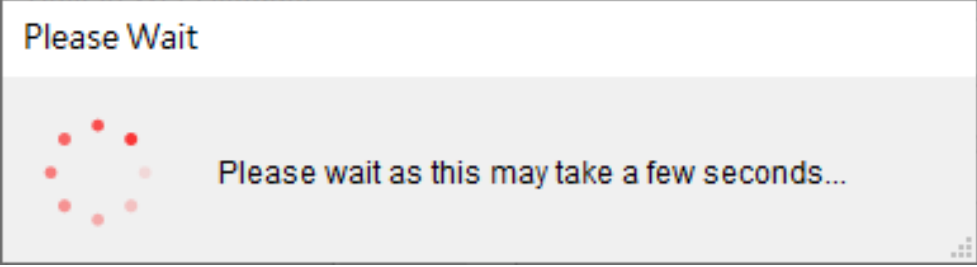
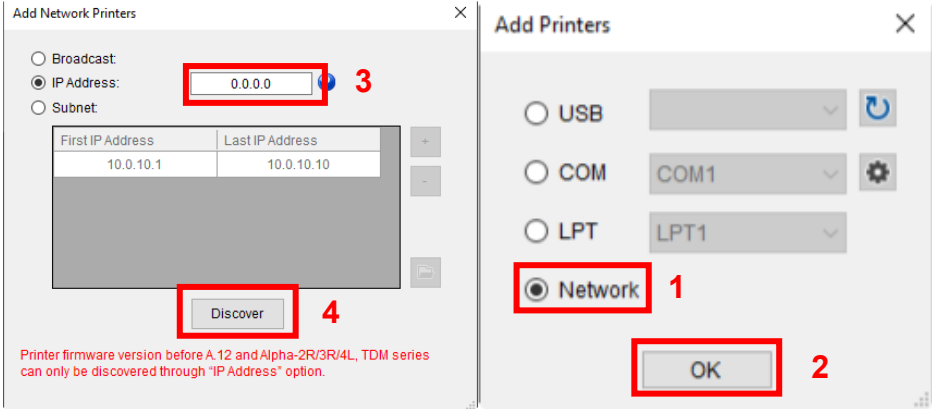
	<p>5. بعد تحديد تعيين لإتمام عملية التهيئة، ستظهر الرسالة على الشاشة وسُعاد تشغيل الطابعة تلقائيًا.</p>
	<p>6. بعد إعادة تشغيل الطابعة، سيظهر عنوان IP للطابعة وأيقونة Wi-Fi وعنوان Wi-Fi في شاشة الطابعة.</p> <p>ملاحظة: من المفترض ظهور عنوان IP للطابعة في شاشة الطابعة خلال مدة تتراوح بين 5 و15 ثانية من إعادة تشغيل الطابعة. إذا لم يظهر عنوان IP، فاتباع الخطوات الموضحة في 6.4 تهيئة إعدادات Wi-Fi للطابعة لإعادة إعدادات Wi-Fi إلى قيم المصنع الافتراضية ثم أعد تهيئة اتصال Wi-Fi.</p>
	<p>7. افصل كبل الواجهة.</p>
	<p>8. انتقل إلى الصفحة الرئيسية في لوحة تحكم TSC، وحدد الطابعات < إضافة طابعات ثم حدد الشبكة لإضافة الطابعة.</p>

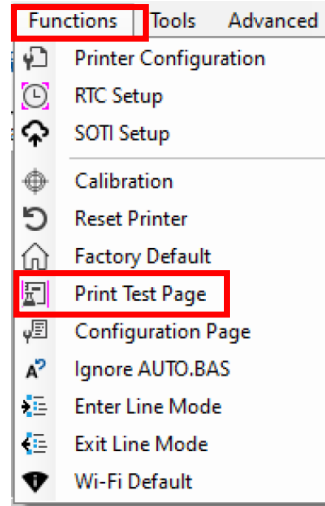

9. انتقل إلى الصفحة الرئيسية في لوحة تحكم TSC.
10. حدد الوظائف < طباعة صفحة اختبار للتحقق من إمكانية التحكم في الطباعة عبر اتصال Wi-Fi.

6.4 تهيئة إعدادات Wi-Fi للطابعة

1. انتقل إلى الصفحة الرئيسية في لوحة تحكم TSC.
2. حدد علامة التبويب الوظائف.

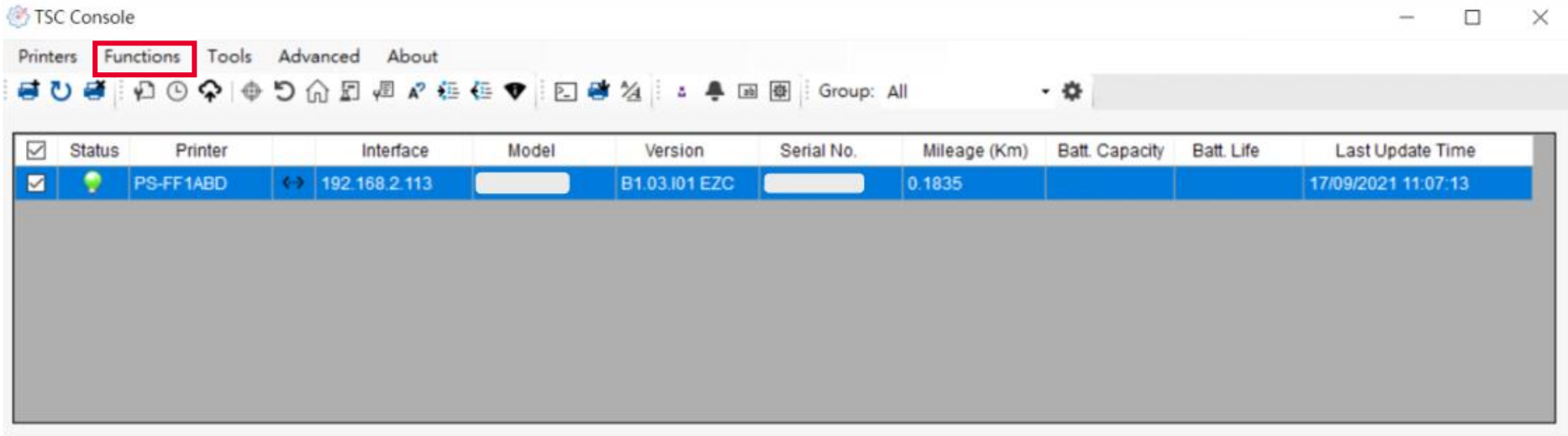

3. حدد شبكة Wi-Fi الافتراضية لإعادة إعدادات Wi-Fi إلى قيم المصنع الافتراضية.

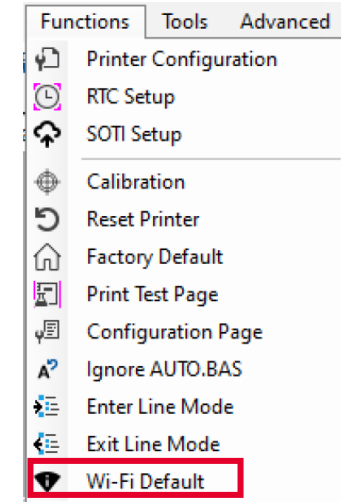

6.5 العناية بـ TPH

آلية التشخيص الذاتي للعناية بـ TPH تتيح للمستخدم إجراء مسح لرأس الطباعة واكتشاف النقاط المعيبة به أثناء عملية الطباعة؛ مما يساعد على الحد من وقت التوقف ومنع إخراج ملصقات معيبة وتجنب الحصول على رموز باركود رديئة الجودة في المهام البالغة الأهمية.

1. تعيين التذكير بوصول النقاط المعيبة إلى العدد الذين تم تحديده.
2. إظهار الفرق بين النقاط المعيبة ومتوسط جميع النقاط السليمة الأخرى في التسلسل. تشير الموجة العالية إلى أن النقاط في المنطقة المناظرة على رأس الطباعة يُرجح بشكل كبير أن تكون معيبة.
3. طباعة صفحة الاختبار بحيث يمكن للمستخدم التحقق من حالة رأس الطباعة.
4. اكتشاف النقاط المعيبة على رأس الطباعة.
5. السماح للمستخدم بالتحقق من وجود نقاط معيبة على رأس الطباعة.
6. تمكين ميزة الحماية التلقائية للعناية بـ TPH.

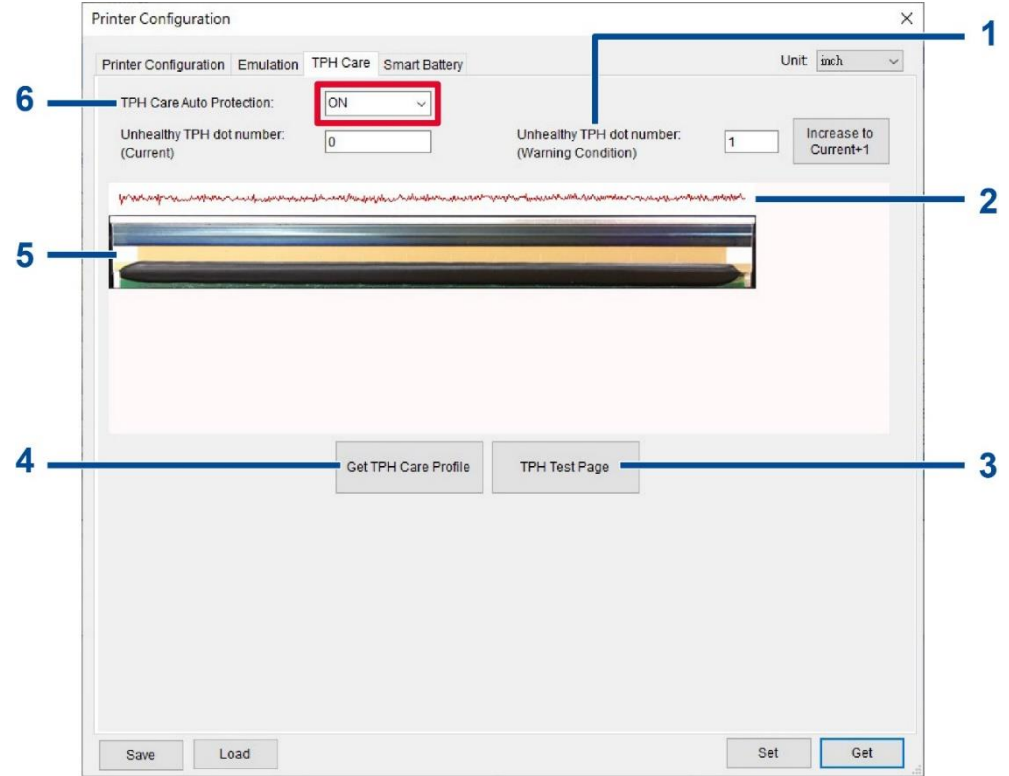

اتبع الخطوات أدناه لفتح صفحة العناية بـ TPH:

1. انقر نقرًا مزدوجًا على الطباعة التي تريد تهيئتها بالصفحة الرئيسية في لوحة تحكم TSC لفتح قائمة تهيئة الطباعة.

2. حدد علامة التيوبوب العناية بـ TPH للدخول في صفحة العناية بـ TPH.

3. مكن وظيفة الحماية التلقائية للعناية بـ TPH (الوضع الافتراضي: إيقاف تشغيل).

4. حدد إحضار ملف تعريف العناية بـ TPH للتحقق من حالة رأس الطباعة.

إذا كان النمط يمتد بشكل مسطح تقريباً، فذلك يشير إلى أن رأس الطباعة بحالة جيدة. يمكنك بدلاً من ذلك التحقق من حقل عدد نقاط TPH غير السليمة. إذا كان عدد النقاط غير السليمة صفراً، فذلك يشير إلى أن رأس الطباعة بحالة جيدة.

إذا ظهرت موجات عالية أو أعمدة مدببة كما بالصورة التالية، فذلك يدل على أن النقاط في المنطقة المناظرة على رأس الطباعة يُرجح بشكل كبير أن تكون معيبة. وستوقف الطباعة عملية الطباعة.

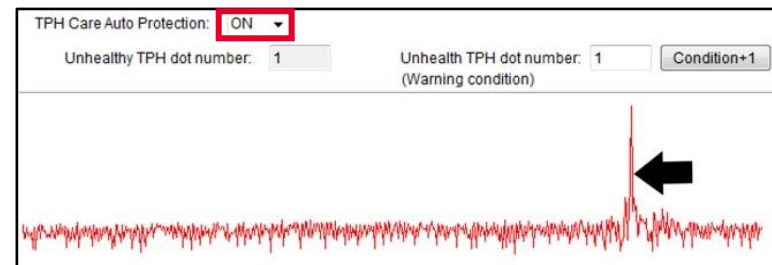

6.6 الوظائف الرئيسية للطابعة

توجد أزرار الوظائف في الجانب الأيسر بصفحة تهيئة الطابعة. يمكنك استخدام أزرار الوظائف لإدارة الطابعة وتهيئتها.

الوصف	العنصر
اكتشاف نوع الوسائط وحجم الملصق.	المعايرة
مزامنة الطابعة مع ساعة الوقت الفعلي في الكمبيوتر.	إعداد ساعة الوقت الفعلي (RTC)
إعادة إعدادات الطابعة إلى قيم المصنع الافتراضية.	إعدادات المصنع الافتراضية
إعادة تشغيل الطابعة.	إعادة ضبط الطابعة
طباعة صفحة الاختبار حسب حجم الملصق المحدد ونوع المستشعر.	طباعة صفحة الاختبار
طباعة إعدادات تهيئة الطابعة.	صفحة التهيئة
تنشيط وضع التفريغ.	تفريغ نص
تجاهل ملف AUTO BAS عند بدء تشغيل الطابعة.	تجاهل AUTO BAS
مغادرة الطابعة وضع الخط ودخولها في وضع الصفحة.	الخروج من وضع الخط
مغادرة الطابعة وضع الصفحة ودخولها في وضع الخط.	الدخول في وضع الخط
إعادة إعدادات Wi-Fi إلى قيم المصنع الافتراضية.	شبكة Wi-Fi الافتراضية

Printer Configuration

Printer Configuration Emulation TPH Care Smart Battery Unit: mm

Printer Function

Printer Configuration

Version: Alpha-40L (R) Version: B1.10.7 EZC

Serial No.: A40L21440027 TPH Serial Number: N/A

Checksum: 13C9929B TPH Odometer: N/A

Ribbon Remaining: % Cutter Serial Number: N/A

Label Count: 0

Cutting Counter: 0 0 Reset

Mileage (Km): 0.0034 0.0034 Reset

Common RS-232 Bluetooth Wi-Fi Ethernet SMTP SNTP

Speed: 3 Ribbon: OFF

Density: 8 Ribbon Sensor: OFF

Paper Width: 104.00 mm Ribbon Encoder Err: OFF

Paper Height: 51.69 mm Head-up Sensor: ON

Media Sensor: Black Mark Reprint After Error: ON

Gap: 2.49 0.00 mm Maximum Length: 152.25 mm

Post-Print Action: TEAR Gap Inten.: 4

Reference: 0 0 Bline Inten.: 6

Direction: 0 0 Continuous Inten.: 4

Offset: 0 dot Threshold Detection: FIXED

Shift X: 0 dot Print Quality: STANDARD

Shift Y: 0 dot Standby Time: 120 secs

Code Page: 850 Sleep Time: 0 mins

Country Code: 001 (10-65534, 0: OFF)

Save Load Set Get

6.7 تهيئة مجموعات الأدوات الاختيارية

إذا رُكبت مجموعة أدوات اختيارية في الطابعة: كوحدة قاطع أو وحدة تقشير أو وحدة إعادة لف وسائط، يلزم تهيئة مجموعة الأدوات بعد إتمام عملية المعايرة حتى تعمل مجموعة الأدوات بشكل سليم.

تهيئة مجموعة الأدوات:

Printer Configuration

Printer Configuration Emulation TPH Care Smart Battery Unit: mm

Printer Function

Printer Configuration

Version: MB240 Version: A2.15.G03 EZD TCF

Serial No.: A1 TPH Serial Number: RDL29700523

Checksum: 126ADDB1 TPH Odometer: 0.0893

Ribbon Remaining: m Cutter Serial Number: N/A

Label Count: 851

Cutting Counter: 61 61 Reset

Mileage (Km): 0.1415 0.1415 Reset

Common RS-232 Bluetooth Wi-Fi Ethernet 802.1X SMTP SNTIP

Speed: 2 Ribbon: ON

Density: 8 Ribbon Sensor: ON

Paper Width: 101.60 mm Ribbon Encoder Err.: ON

Paper Height: 101.60 mm Head-up Sensor: ON

Media Sensor: Continuous Reprint After Error: ON

Gap: 0.00 0.00 mm Maximum Length: 254.00 mm

Post-Print Action: TEAR Gap Inten.: 8

Reference: OFF Bline Inten.: 2

Direction: PEEL Continuous Inten.: 4

Offset: CUTTER Threshold Detection: AUTO

Shift X: REWIND Print Quality: (1-65534, 0: OFF)

Shift Y: APPLICATOR Standby Time: secs

Code Page: 850 Sleep Time: mins

Country Code: 001 (10-65534, 0: OFF)

Save Load Set Get

1. أضف الطابعة إلى الصفحة الرئيسية في لوحة تحكم TSC عبر منفذ USB أو منفذ COM. لمعرفة كيفية إضافة الطابعة إلى الصفحة الرئيسية في لوحة تحكم TSC، يرجى الرجوع إلى 6.1 بدء تشغيل لوحة تحكم TSC.
2. قم بإعداد الاتصال السلكي أو اللاسلكي بين الطابعة والكمبيوتر التابع لك. لمعرفة كيفية توصيل الطابعة بالكمبيوتر عبر شبكة سلكية أو لاسلكية، يرجى الرجوع إلى إضافة واجهة إيثرنت وإضافة واجهة Wi-Fi.
3. انقر نقرًا مزدوجًا على الطابعة التي تريد تهيئتها بالصفحة الرئيسية في لوحة تحكم TSC لدخول صفحة تهيئة الطابعة.
4. حدد إحصار لتلقي معلومات الطابعة.
5. حدد علامة التبويب عام.
6. في القائمة المنسدلة لحقل إجراء ما بعد الطباعة، حدد العنصر المناظر حسب نوع مجموعة الأدوات التي رُكبت في الطابعة.
7. حدد تعيين لإتمام عملية التهيئة.

7 الشاشة الرئيسية

يمكن تقسيم جميع خيارات إعداد الطابعة إلى 6 قوائم فرعية حسب الوظيفة. فذلك من شأنه السماح للمستخدم بتهيئة الطابعة دون توصيلها بكمبيوتر. لفتح القوائم الفرعية الستة، انقر على رمز القائمة في لوحة LCD.

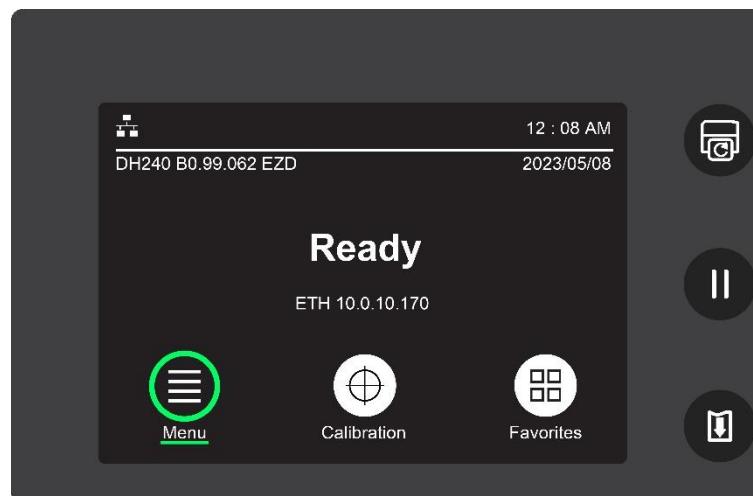

الوصف	الاسم	الأيقونة	الوصف	الاسم	الأيقونة
يتيح للمستخدم تعيين لغة قائمة المعلومات المعروضة على الشاشة وإعادة الطابعة إلى إعدادات المصنع الافتراضية وتعيين التاريخ والوقت، وما إلى ذلك. راجع 7.4 خيارات متقدمة للاطلاع على مزيد من المعلومات.	خيارات متقدمة		تهيئة الطابعة باستخدام مجموعة أوامر TSPL أو ZPL2. راجع 7.1 الإعدادات للاطلاع على مزيد من المعلومات.	الإعدادات	
إدارة الملفات المحفوظة في الذاكرة المضمنة. راجع 7.5 مدير الملفات للاطلاع على مزيد من المعلومات.	مدير الملفات		معايرة مستشعر الوسائط. راجع 7.2 المستشعر للاطلاع على مزيد من المعلومات.	المستشعر	
مساعدة المستخدم على استكشاف المشكلات وحلها. راجع 7.6 التشخيص للاطلاع على مزيد من المعلومات.	التشخيص		تعيين واجهات الاتصال. راجع 7.3 الواجهة للاطلاع على مزيد من المعلومات.	الواجهة	

7.1 الإعدادات

السماح للمستخدم بتهيئة الطابعة باستخدام مجموعة أوامر TSPL أو ZPL2.

ملاحظة: يشير TSPL إلى لغة طابعة TSC، ويشير ZPL2 إلى محاكاة لغة Zebra للطابعة.

تهيئة الطابعة:

1. انقر على مجموعة الأوامر لتحديد مجموعة الأوامر التي تريد استخدامها.

Command Set	TSPL	Command Set	ZPL2
Speed	8 ips	Darkness	16
Density	13	Print Speed	6 ips
Direction	0	Tear Off	0 dot

2. حدد العنصر الذي تريد تهيئته.

TSPL 7.1.1

يشرح الرسم التوضيحي والجدول التاليان مجموعة أوامر TSPL.

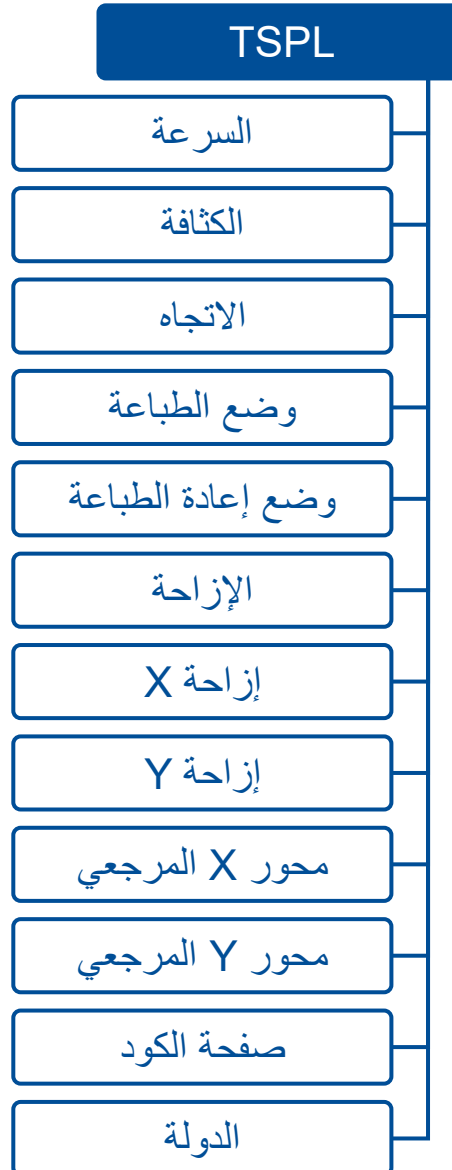

العنصر	الوصف	الإعداد الافتراضي
السرعة	تعيين سرعة الطباعة. نطاق الإعداد: من 1.5 إلى 8 بوصة في الثانية (203 نقطة في البوصة) من 1.5 إلى 6 بوصة في الثانية (300 نقطة في البوصة).	5 (203 نقطة في البوصة) 4 (300 نقطة في البوصة)
الكثافة	تعيين درجة تغميق الطباعة. نطاق الإعداد: من 0 إلى 15.	8
الاتجاه	تعيين اتجاه المطبوعات. خيارات الإعداد: 0 أو 1. <div style="display: flex; justify-content: center; gap: 20px;"> <div style="border: 1px solid black; padding: 2px;">Direction</div> <div>0 عند تعيينه على</div> </div> <div style="display: flex; justify-content: center; gap: 20px;"> <div style="border: 1px solid black; padding: 2px;">Direction</div> <div>1 عند تعيينه على</div> </div>	0
وضع الطباعة	تعيين وضع الطباعة. <ul style="list-style-type: none"> • وضع الدفعة: عندما تنتهي الطباعة من مهمة الطباعة، ستتم تغذية الملصق إلى مكان يتيح للمستخدم تقطيع الملصق. • دفعة القاطع: ضبط الطباعة لتقطع الملصق عند انتهاء مهمة الطباعة. • وضع القاطع: تمكين وضع القاطع. • وضع النقشير: تمكين وضع النقشير. • بلا: TOF (أعلى النموذج، الموضع الذي تبدأ الطباعة الطباعة عنده) حيث تتم محاذاة الملصق التالي مع الخط الحراري لرأس الطباعة. 	وضع الدفعة
وضع إعادة الطباعة	تمكين وضع إعادة الطباعة أو تعطيله. عند تعيينه على تمكين، يمكنك إعادة طباعة آخر ملصق تمت طباعته بالضغط على زر إعادة الطباعة.	تمكين
الإزاحة	تحديد موضع توقف كل عملية. نطاق الإعداد: من -203 إلى 203 نقطة.	0
إزاحة X	تحديد المسافة اللازمة لإزاحة صورة أفقيًا لنقطة طباعة معينة في الملصق. نطاق الإعداد: من -203 إلى 203 نقطة.	0
إزاحة Y	تحديد المسافة اللازمة لإزاحة صورة رأسياً لنقطة طباعة معينة في الملصق. نطاق الإعداد: من -203 إلى 203 نقطة.	0

الإعداد الافتراضي	الوصف	العنصر
0	يحدد الإحداثي x بالنسبة إلى الأصل. نطاق الإعداد: من 0 إلى 999 نقطة.	محور X المرجعي
0	يحدد الإحداثي y بالنسبة إلى الأصل. نطاق الإعداد: من 0 إلى 999 نقطة.	محور Y المرجعي
850	تحديد صفحة الكود المقترنة بالحروف المدعومة.	صفحة الكود
001	تعيين كود البلد.	الدولة

تنبيه: إذا أجريت طباعة باستخدام برنامج تصميم ملصقات أو أدوات طباعة ملصقات أخرى، ستحل أوامر البرنامج أو الأداة محل إعدادات الطباعة التي عيَّنتها عبر لوحة عرض LCD.

ZPL27.1.2

يشرح الرسم التوضيحي والجدول التاليان مجموعة أوامر ZPL2.

ZPL2
التعميق
سرعة الطباعة
وضع التقطيع
وضع الطباعة
عرض الطباعة
خطوط القائمة
قائمة الصور
قائمة التنسيقات
قائمة الإعدادات
بادئ التحكم
بادئ التنسيق
حرف التحديد
تشغيل الوسائط
غلق رأس الطباعة
الجزء العلوي من الملصق
الموضع الأيسر
وضع إعادة الطباعة
تحويل التنسيق

العنصر	الوصف	الإعداد الافتراضي
التغميق	تعيين درجة تغميق الطباعة. نطاق الإعداد: من 0 إلى 30.	16
سرعة الطباعة	تعيين سرعة الطباعة. نطاق الإعداد: من 1.5 إلى 8 بوصة في الثانية (203 نقطة في البوصة)، من 1.5 إلى 6 بوصة في الثانية (300 نقطة في البوصة).	5 (203 نقطة في البوصة) 4 (300 نقطة في البوصة)
وضع التقطيع	تحديد موضع توقف الوسائط بعد طباعة ملصق. نطاق الإعداد: من -120 إلى 120 نقطة.	0
وضع الطباعة	تعيين وضع الطباعة. • التقطيع: السماح للمستخدم بتقطيع ملصق بعد طباعته. • القاطع: تمكين وضع القاطع. • وضع التفشير: تمكين وضع التفشير.	وضع التقطيع
عرض الطباعة	تعيين عرض الطباعة. نطاق الإعداد: من 2 إلى 864.	812
خطوط القائمة	طباعة قائمة بجميع الخطوط المرتبطة المحفوظة في ذاكرة الطباعة.	
قائمة الصور	طباعة قائمة بجميع الصور المرتبطة المحفوظة في ذاكرة الطباعة.	
قائمة التنسيقات	طباعة قائمة بجميع تنسيقات الملصقات المرتبطة المحفوظة في ذاكرة الطباعة.	
قائمة الإعداد	طباعة إعدادات تهيئة الطباعة.	
بادئة التحكم	تعيين بادئة أمر التحكم.	7E (~)
بادئة التنسيق	تعيين بادئة تنسيق التحكم.	5E (^)
حرف التحديد	تعيين حرف التحديد لفصل معلمات الأوامر.	2C (.)
تشغيل الوسائط	تهيئة الطباعة لاتخاذ إجراء معين بعد تشغيلها. • توقف الحركة: لن تتخذ الطباعة أي إجراء. لن يتم تغيير قيم المستشعر وموضع الوسائط. • الطول: ستكتشف الطباعة طول ملصق ثم تقدّم الملصق إلى الموضع الصحيح. • المعايرة: ستشغّل الطباعة عملية المعايرة ثم تقدّم الوسائط إلى الموضع الصحيح حسب نتائج المعايرة. • التغذية: ستقدّم الطباعة الملصق إلى الموضع الذي تمت تهيئته.	توقف الحركة

العنصر	الوصف	الإعداد الافتراضي
غلق رأس الطباعة	تهيئة الطباعة لاتخاذ إجراء معين بعد إغلاق رأس الطباعة. <ul style="list-style-type: none"> توقف الحركة: لن تتخذ الطباعة أي إجراء. لن يتم تغيير قيم المستشعر وموضع الوسائط. الطول: ستكتشف الطباعة طول ملصق ثم تقدّم الملصق إلى الموضع الصحيح. المعايرة: ستشغّل الطباعة عملية المعايرة ثم تقدّم الوسائط إلى الموضع الصحيح حسب نتائج المعايرة. التغذية: ستقدّم الطباعة الملصق إلى الموضع الذي تمت تهيئته. 	توقف الحركة
الجزء العلوي من الملصق	تحديد المسافة اللازمة لإزاحة صورة أفقيًا لنقطة طباعة معينة في الملصق. نطاق الإعداد: من -120 إلى 120 نقطة.	0
الموضع الأيسر	تحديد المسافة اللازمة لإزاحة صورة رأسيًا لنقطة طباعة معينة في الملصق. نطاق الإعداد: من -9999 إلى 9999.	0
وضع إعادة الطباعة	عند تمكين وضع إعادة الطباعة، يمكن للمستخدم الضغط على  الغطاء العلوي للطابعة لإعادة طباعة آخر ملصق تمت طباعته.	تمكين
تحويل التنسيق	يحدد معامل تحجيم الصور. يشير الرقم الأول إلى قيمة dpi (عدد النقاط في البوصة الواحدة) الأصلية بينما يشير الرقم الثاني إلى قيمة dpi التي تريد تعيينها. <ul style="list-style-type: none"> بلا: لا يوجد تغيير 600/300 600/200 600/150 300/150 	بلا

تنبيه: إذا أجريت طباعة باستخدام برنامج تصميم ملصقات أو أدوات طباعة ملصقات أخرى، ستحل أوامر البرنامج أو الأداة محل إعدادات الطباعة التي عيّنتها عبر لوحة عرض LCD.

7.2 المستشعر

تسمح خيارات الإعداد في قائمة المستشعر للمستخدم بمعايرة الطابعة حسب نوع الوسائط التي يريد استخدامها. يوصى بتشغيل معايرة المستشعر وقتما تستخدم وسائط مختلفة.

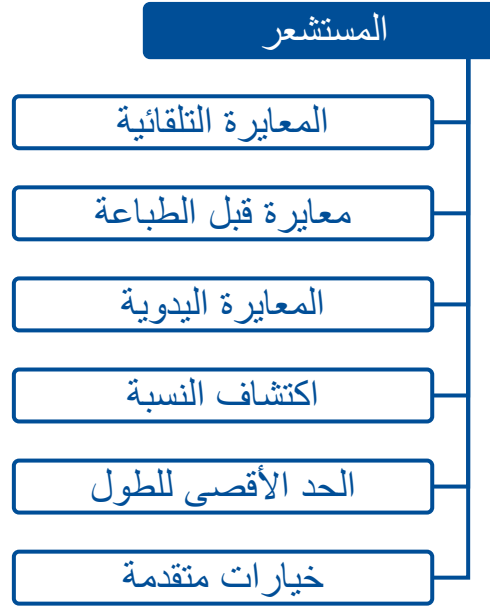

العنصر	الوصف	الإعداد الافتراضي
المعايرة التلقائية	اكتشاف نوع الوسائط وتشغيل المعايرة تلقائيًا. <ul style="list-style-type: none">• الفراغ• العلامات السوداء• الاستمرارية	
معايرة قبل الطباعة	تشغيل المعايرة تلقائيًا عند استخدام ملصقات مطبوعة مسبقًا. <ul style="list-style-type: none">• الفراغ• العلامات السوداء	

العنصر	الوصف	الإعداد الافتراضي
المعايرة اليدوية	إذا تعذر تحديد نوع الوسائط وإتمام المعايرة باستخدام المعايرة التلقائية ، يوصى باستخدام المعايرة اليدوية . بعد تركيب الوسائط التي تريد استخدامها، اتبع التعليمات المعروضة على الشاشة لإتمام عملية المعايرة. <ul style="list-style-type: none"> • الفراغ • العلامات السوداء • الاستمرارية 	
اكتشاف النسبة	تعيين درجة حساسية المستشعر. خيارات الإعداد: تلقائي / ثابت.	تلقائي
الحد الأقصى للطول	تعيين الطول الأقصى لمعايرة الملصق. نطاق الإعداد: 1 إلى 9999 مم	253
خيارات متقدمة	تعيين الحد الأدنى لطول الملصق والحد الأقصى لطول الفراغ أو العلامة السوداء قبل تشغيل المعايرة التلقائية. <ul style="list-style-type: none"> • أقل ورق (نطاق الإعداد: 0 إلى 999 مم). • أكبر فراغ أو علامة (نطاق الإعداد: 0 إلى 999 مم). 	0

7.3 الواجهة

تسمح قائمة الواجهة للمستخدم بتهيئة واجهات الدخل/الخروج للطابعة.



7.3.1 الرقم التسلسلي

يوضح الجدول أدناه العناصر القابلة للتهيئة في واجهة RS-232 للطابعة.

العنصر	الوصف	الإعداد الافتراضي
معدل البود	تعيين معدل البود لواجهة RS-232. خيارات الإعداد: 1200 / 2400 / 4800 / 9600 / 19200 / 38400 / 57600 / 115200 بت في الثانية.	9600
التكافؤ	تعيين قيمة اختبار التكافؤ لواجهة RS-232. خيارات الإعداد: بلا / زوجي / فردي.	بلا
وحدات بت البيانات	تعيين عدد وحدات البت في إطار بيانات لواجهة RS-232. خيارات الإعداد: 7 / 8.	8
بت التوقف	تعيين عدد وحدات بت التوقف التي تحدد نهاية إطار لواجهة RS-232. خيارات الإعداد: 1 / 2.	1

7.3.2 الإيثرنت

يوضح الجدول أدناه العناصر القابلة للتهيئة في واجهة الإيثرنت للطابعة.

العنصر	الوصف	الإعداد الافتراضي
واجهة الشبكة	تعيين واجهة الشبكة. خيارات الإعداد: إيثرنت / Wi-Fi.	
الحالة	عرض معلومات حول اتصال الإيثرنت إذا كانت الطابعة متصلة بشبكة سلكية.	
تهيئة	<p>حدده لاستخدام خادم DHCP أو خادم آخر غير DHCP.</p> <ul style="list-style-type: none"> • DHCP: حدده لاستخدام خادم DHCP. • عنوان IP ثابت: حدده لاستخدام خادم آخر غير DHCP. يتعين عليك إدخال عنوان IP وقناع الشبكة الفرعية والبوابة الافتراضية يدويًا. 	DHCP

Wi-Fi 7.3.3

يوضح الجدول أدناه العناصر القابلة للتهيئة في اتصال Wi-Fi.

العنصر	الوصف	الإعداد الافتراضي
واجهة الشبكة	تعيين واجهة الشبكة. خيارات الإعداد: إيثرنت / Wi-Fi.	
الحالة	عرض معلومات حول اتصال Wi-Fi إذا كانت الطابعة متصلة بشبكة لاسلكية.	
تهيئة	<p>حدده لاستخدام خادم DHCP أو خادم آخر غير DFHCP.</p> <ul style="list-style-type: none"> • DHCP: حدده لاستخدام خادم DHCP. • عنوان IP ثابت: حدده لاستخدام خادم آخر غير DHCP. يتعين عليك إدخال عنوان IP وقناع الشبكة الفرعية والبوابة الافتراضية يدويًا. 	DHCP
مُعَرَف مجموعة الخدمات	تعيين مُعَرَف SSID لاتصال Wi-Fi.	
الأمان	تعيين نوع الأمان لاتصال Wi-Fi.	فتح
كلمة المرور	تعيين كلمة المرور لاتصال Wi-Fi.	

Bluetooth 7.3.4

يوضح الجدول أدناه العناصر القابلة للتهيئة في واجهة Bluetooth.

العنصر	الوصف	الإعداد الافتراضي
الحالة	عرض معلومات حول حالة Bluetooth.	
الاسم المحلي	تعيين الاسم المحلي لخاصية Bluetooth.	PS-XXXXXX ملاحظة: يشير XXXXXX إلى آخر ستة أرقام في عنوان MAC. يمكنك العثور على عنوان MAC في عنصر الحالة.
وضع الإقران	تعيين وضع الإقران لخاصية Bluetooth. LEGACY • JUSTWORK • ملاحظة: عنصر الإعداد هذا خاص بوحدة MFi فقط.	LEGACY
رمز PIN	تعيين رمز PIN المحلي لخاصية Bluetooth. ملاحظة: عنصر الإعداد هذا خاص بوحدة MFi فقط.	0000

7.4 خيارات متقدمة

يشرح الرسم التوضيحي والجدول أدناه العناصر القابلة للتهيئة في قائمة خيارات متقدمة.



العنصر	الوصف	الإعداد الافتراضي
اللغة	تغيير لغة قائمة LCD.	الإنجليزية
معلومات عن الطابعة	عرض معلومات الطابعة، مثل: الرقم التسلسلي والمسافة التي قطعها رأس الطابعة وعدد الملصقات المطبوعة، وما إلى ذلك.	
التهيئة	إعادة الطابعة إلى إعدادات المصنع الافتراضية.	
ضبط الطول الرأسي	تشغيل وظيفة ضبط الطول الرأسي أو إيقاف تشغيلها.	إيقاف
النسبة المئوية الرأسية	ضبط طول الملصق. نطاق الإعداد: 90 إلى 115%.	100
سطوع الشاشة	ضبط سطوع الشاشة. نطاق الإعداد: من 0 إلى 100.	50
اتجاه الشاشة	ضبط اتجاه الشاشة. خيارات الإعداد: 0 / 180.	0
معايرة الشاشة للمسبة	إجراء معايرة الشاشة للمسبة.	
التاريخ والوقت	ضبط التاريخ والوقت للطابعة.	
الأمان	تعيين كلمة مرور لمنع الوصول إلى إعدادات الطابعة. كلمة المرور الافتراضية: 8888.	تعطيل
تحذير انخفاض الشريط	ستعرض الطابعة رسالة تحذير انخفاض الشريط عندما يكون طول الشريط المتبقي أقل من الطول الذي تمت تهيئته. نطاق الإعداد: من 10 إلى 100 مم. ملاحظة: لا تشتمل طابعات السلسلة DH240 على هذه الوظيفة.	30
صيانة رأس الطابعة	تعيين فترات تنظيف رأس الطابعة. <ul style="list-style-type: none"> تحذير: تشغيل/إيقاف تشغيل الإشعار الذي يذكر المستخدم بتنظيف رأس الطابعة عند بلوغ الحد المعين للمسافة المطبوعة. الإعداد الافتراضي: تعطيل. إعادة تعيين العداد: إعادة تعيين عداد المسافة المطبوعة بعد تنظيف رأس الطابعة. الفاصل الزمني: تعيين حد المسافة المطبوعة لرأس الطابعة. عند بلوغ الحد المعين للمسافة المطبوعة، تظهر على لوحة شاشة العرض أيقونة التحذير التي تذكر المستخدم بتنظيف رأس الطابعة. الإعداد الافتراضي: 1 كم. 	

الإعداد الافتراضي	الوصف	العنصر
	<p>تعيين فترات تنظيف وحدة الطباعة بلا بطانة.</p> <ul style="list-style-type: none"> • تحذير: تشغيل/إيقاف تشغيل الإشعار الذي يذكر المستخدم بتنظيف وحدة الطباعة بلا بطانة عند بلوغ الحد المعين للمسافة المطبوعة. • الفاصل الزمني: تعيين مواعيد تنظيف وحدة الطباعة بلا بطانة. عند بلوغ الحد المعين للمسافة المطبوعة، تظهر على الشاشة أيقونة التحذير (⚠) التي تذكر المستخدم بتنظيف شفرة القاطع. (الإعداد الافتراضي: 1 كم) • تنظيف شفرة القاطع: تُرفع لأعلى لكشف شفرة القاطع. حدد هذا العنصر لرفع شفرة القاطع لأعلى إذا أردت تنظيف الشفرة. <p>ملاحظة: لمعرفة كيفية تنظيف شفرة قاطع الوسائط غير المبطن، يرجى الرجوع إلى القسم إجراءات التنظيف للحصول على مزيد من المعلومات.</p> <p>تنبيه: لتجنب خطر حدوث إصابة شخصية، أبق يدك بعيداً عن بوابة القاطع عند تحديد "تنظيف شفرة القاطع"; إذ يؤدي تحديد هذا العنصر إلى رفع الشفرة لأعلى.</p> <ul style="list-style-type: none"> • إعادة تعيين العداد: إعادة تعيين عداد المسافة المطبوعة بعد تنظيف شفرة القاطع. <p>ملاحظة: يمكن الوصول إلى هذه الخيارات لإعدادها بسرعة وبشكل مباشر من "المفضلة".</p>	صيانة قاطع الوسائط غير المبطن
تشغيل	تشغيل/إيقاف تشغيل الأصوات عند النقر على شاشة اللمس أو الضغط على أزرار الوظائف.	صوت المفتاح
	عرض معلومات التواصل مع الدعم الفني.	اتصل بنا

7.5 مدير الملفات

يسمح مدير الملفات للمستخدم بالتحقق من المساحة المتبقية في الذاكرة المضمنة للطابعة وإدارة أو تنفيذ الملفات المحفوظة في ذاكرة DRAM/الذاكرة المحمولة للطابعة أو بطاقة micro SD.

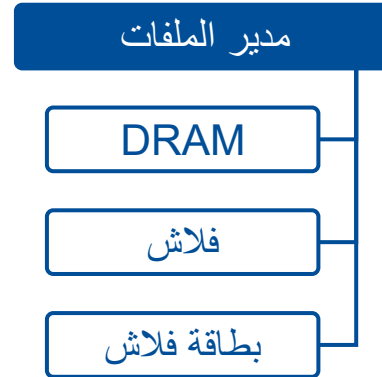

العنصر	الوصف
DRAM	يسمح للمستخدم بإدارة أو تنفيذ الملفات المحفوظة في ذاكرة DRAM للطابعة. يجب أن تكون الملفات القابلة للتنفيذ بتنسيق BAS.
فلاش	يسمح للمستخدم بإدارة أو تنفيذ الملفات المحفوظة في الذاكرة المحمولة للطابعة. يجب أن تكون الملفات القابلة للتنفيذ بتنسيق BAS.
بطاقة فلاش	يسمح للمستخدم بإدارة أو تنفيذ الملفات المحفوظة في بطاقة micro SD. يجب أن تكون الملفات القابلة للتنفيذ بتنسيق BAS. سيظهر هذا العنصر عند إدخال بطاقة micro SD في فتحة البطاقة بالطابعة.

7.6 التشخيص

يشرح الرسم التوضيحي والجدول أدناه الوظائف في قائمة التشخيص.



العنصر	الوصف
تهيئة الطباعة	طباعة إعدادات تهيئة الطابعة. يمكنك استخدام هذه الوظيفة للتحقق من وجود نقطة معيبة على رأس الطباعة.
وضع التفريغ	في هذا الوضع، ستتم طباعة جميع الحروف المتسلمة على هيئة عمودين. يعرض العمود الأيسر البيانات المرسلّة من الكمبيوتر التابع لك، بينما يعرض العمود الأيمن البيانات نفسها بصيغة سداسية عشرية. تساعد هذه الوظيفة المهندسين على اكتشاف مشكلة معينة وحلها.

الوصف	العنصر
<div style="display: flex; justify-content: space-between;"> <div style="border: 1px solid black; padding: 5px; width: 15%;">البيانات الأصلية</div> <div style="border: 1px solid black; padding: 5px; width: 40%; text-align: center;"> <p>نفس البيانات بصيغة سداسية عشرية.</p> </div> </div> <pre style="font-family: monospace; font-size: 0.8em;"> DOWNLOA 0D 0A 44 4F 57 4E 4C 4F 4I D „TEST2. 44 20 22 54 45 53 54 32 2E DAT“,5,CL 44 41 54 22 2C 35 2C 43 4C S DOWNLO 53 0D 0A 44 4F 57 4E 4C 4F AD F,„TES 41 44 20 46 2C 22 54 45 53 T4.DAT“,5 54 34 2E 44 41 54 22 2C 35 ,CLS DOW 2C 43 4C 53 0D 0A 44 4F 57 NLOAD „TE 4E 4C 4F 41 44 20 22 54 45 ST2.DAT“, 53 54 32 2E 44 41 54 22 2C 5,CLS DO 35 2C 43 4C 53 0D 0A 44 4F WNLOAD F, 57 4E 4C 4F 41 44 20 46 2C „TEST4.DA 22 54 45 53 54 34 2E 44 41 T“,5,CLS 54 22 2C 35 2C 43 4C 53 0D DOWNLOAD 0A 44 4F 57 4E 4C 4F 41 44 „TEST2.D 20 22 54 45 53 54 32 2E 44 AT“,5,CLS 41 54 22 2C 35 2C 43 4C 53 DOWNLOA 0D 0A 44 4F 57 4E 4C 4F 4I D F,„TEST 44 20 46 2C 22 54 45 53 54 4.DAT“,5, 34 2E 44 41 54 22 2C 35 2C CLS 43 4C 53 0D 0A </pre>	
عرض درجة حرارة رأس الطباعة وعدد النقاط المعيبة.	رأس الطباعة
التحقق من حالة LCD.	الشاشة
تهيئة الكثافة وقوة القراءة لمستشعر الفراغات والعلامات السوداء.	المستشعر

7.7 المفضلة

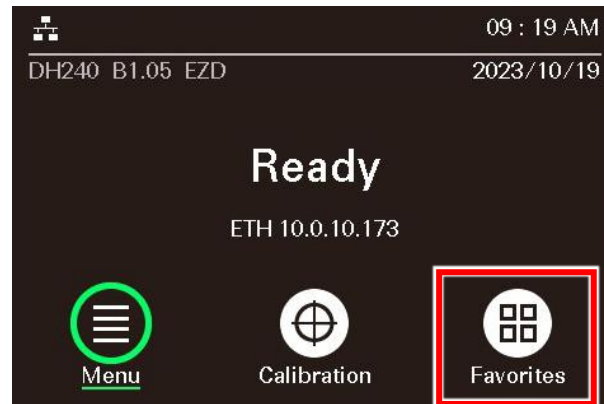

توفر قائمة المفضلة وصولاً سريعاً إلى الوظائف الأكثر استخداماً. اتبع الخطوات أدناه لإضافة الوظائف الأكثر استخداماً إلى قائمة المفضلة:

1. حدد مع الاستمرار العنصر الذي تريد إضافته إلى قائمة المفضلة.

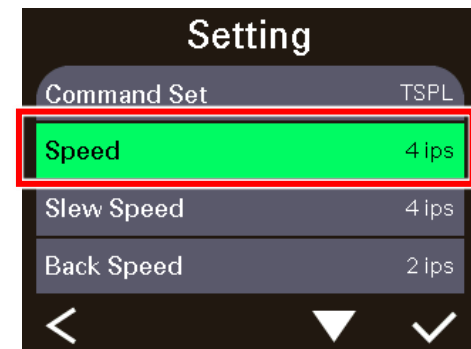

2. عند ظهور شاشة **انضمام إلى المفضلة**، حدد **نعم** لإضافة العنصر المحدد إلى قائمة المفضلة.

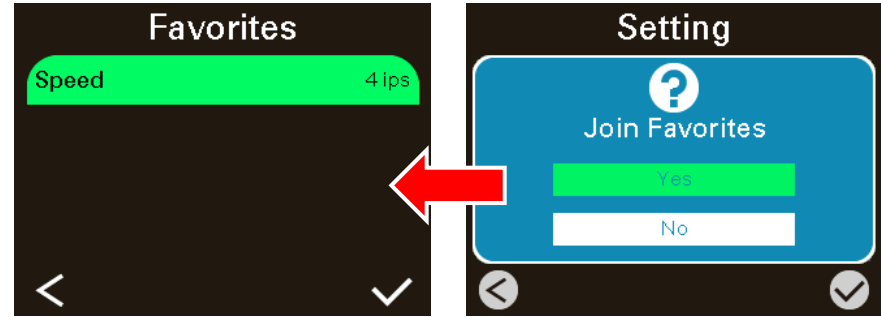

إزالة عناصر من قائمة المفضلة:

1. ادخل قائمة المفضلة. حدد مع الاستمرار العنصر الذي تريد إزالته من قائمة المفضلة.



2. عند ظهور شاشة **حذف من المفضلة**، حدد **نعم** لإزالة العنصر المحدد من قائمة المفضلة.

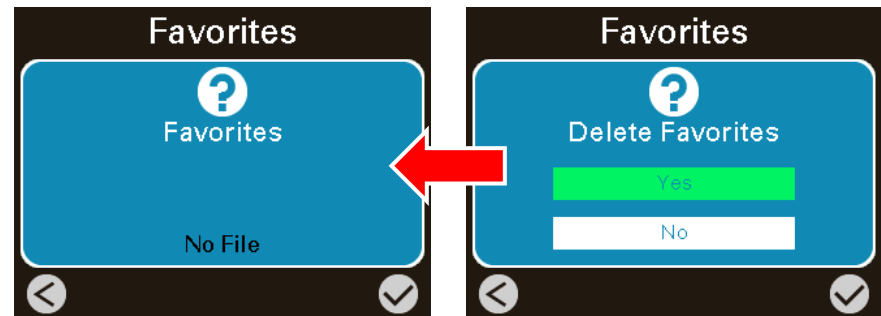

7.8 تهيئة الطابعة وخيارات إعداد الوسائط غير المبطنّة

1. بعد تحميل الوسائط غير المبطنّة في الطابعة، أجر عملية معايرة مستشعر الوسائط (المتصلة).

2. عند إتمام عملية المعايرة، ادخل قائمة LCD للطابعة لتهيئة طابعة الوسائط غير المبطنّة.

حدد العنصر إعداد. تأكد من تعيين مجموعة الأوامر على TSPL.

بالنسبة إلى وحدة قاطع الوسائط غير المبطنّة، حدد وضع الطابعة وعيّن وضع الطابعة على وضع القاطع. بالنسبة إلى وحدة تقطيع الوسائط غير المبطنّة، حدد وضع الطابعة وعيّن وضع الطابعة على وضع التقشير.

ملاحظة:
يمكن أيضًا تعيين وضع الطابعة عبر برنامج التشغيل أو لوحة تحكم TSC.



The screenshot shows a software interface with several sections:

- Media Settings:** Method: Use Current Printer Setting, Type: Labels With Gaps, Gap Height: 3.0 mm, Gap Offset: 0.0 mm.
- Media Handling:** Post-Print Action: Tear Off, Occurrence: None, Interval: 0.0 mm.
- Position Adjustments:** Use Current Printer Settings (checked), Vertical Offset: [empty].
- Post-Print Action:** A dropdown menu is open, showing options: CUTTER (selected), OFF, TEAR, PEEL, REWIND, and APPLICATOR.



The screenshot shows a menu titled "Setting" with the following items:

- Command Set:** TSPL (highlighted with a red box)
- Speed:** 8 ips
- Density:** 13
- Direction:** 0
- Print Mode:** Cutter Mode (highlighted with a red box)

Navigation arrows are visible at the bottom of the screen.

تشرح الفقرة التالية خيارات الإعداد التي تساعد على تحسين جودة الطباعة عند استخدام الوسائط غير المبطنّة. ستظهر خيارات الإعداد تلقائيًا في مجلد المفضلة بعد تركيب وحدة قاطع/تقطيع الوسائط غير المبطنّة في الطباعة.

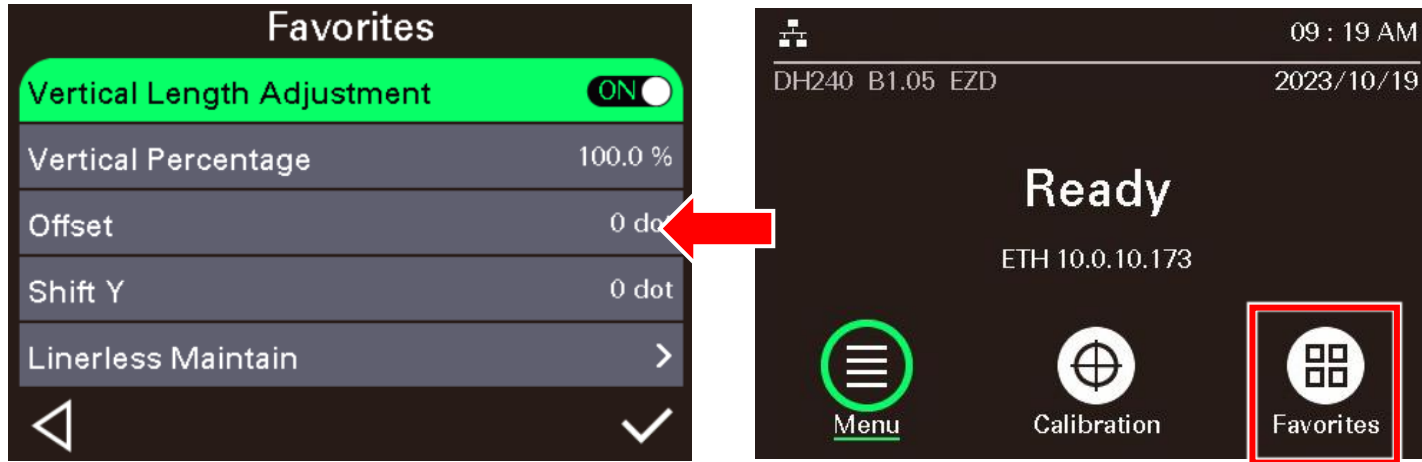

العنصر	الوصف
ضبط الطول الرأسي (إضاءة ثابتة)	تشغيل وظيفة ضبط الطول الرأسي أو إيقاف تشغيلها. خيارات الإعداد: تشغيل / إيقاف تشغيل.
النسبة المئوية الرأسية	ضبط طول الملصق. لن يظهر هذا العنصر إذا تم إيقاف تشغيل العنصر ضبط الطول الرأسي. نطاق الإعداد: 90 إلى 115%.
الإزاحة	تحديد موضع توقف كل عملية. نطاق الإعداد: من -203 إلى 203 نقطة.
إزاحة Y	تحديد المسافة اللازمة لإزاحة صورة رأسياً لأعلى أو لأسفل لنقطة طباعة معينة في الملصق. نطاق الإعداد: من -203 إلى 203 نقطة.

الوصف	العنصر
<p>تعيين فترات تنظيف الطابعة بعد الطباعة باستخدام وسائط غير مبطنّة.</p> <p>تحذير: تشغيل/إيقاف تشغيل الإشعار الذي يذكر المستخدم بتنظيف الطابعة في حالة بلوغ الحد المعيّن للمسافة المطبوعة. (الإعداد الافتراضي: تشغيل)</p> <p>الفاصل الزمني: تعيين مواعيد صيانة الطابعة بعد الطباعة باستخدام وسائط غير مبطنّة. عند بلوغ الحد المعيّن للمسافة المطبوعة، تظهر على لوحة شاشة العرض أيقونة التحذير (🚫) التي تذكر المستخدم بتنظيف الطابعة. (الإعداد الافتراضي: 1 كم)</p> <p>تنظيف شفرة القاطع: تُرفع لأعلى لكشف شفرة القاطع. حدد هذا العنصر لرفع شفرة القاطع لأعلى إذا أردت تنظيف الشفرة.</p> <p>ملاحظة: سيظهر العنصر تنظيف شفرة القاطع في القائمة بعد تركيب وحدة القاطع في الطابعة. لمعرفة كيفية تنظيف شفرة قاطع الوسائط غير المبطنّة، يرجى الرجوع إلى القسم إجراءات التنظيف للحصول على مزيد من المعلومات.</p> <p>تنبيه: لتجنب خطر حدوث إصابة شخصية، أبقِ يديك بعيدًا عن بوابة القاطع عند تحديد "تنظيف شفرة القاطع"؛ إذ يؤدي تحديد هذا العنصر إلى رفع الشفرة لأعلى.</p> <p>إعادة تعيين العداد: إعادة تعيين عداد المسافة المطبوعة بعد تنظيف الطابعة.</p>	<p>صيانة قاطع الوسائط غير المبطنّة</p>

8 استكشاف الأعطال وإصلاحها

8.1 المشكلات الشائعة

المشكلة	السبب المحتمل	الحل المقترح
توقف مؤشر الطاقة عن الإضاءة	عدم توصيل كبل الطاقة بشكل سليم.	<ul style="list-style-type: none"> • وصل كبل الطاقة بالطابعة ومأخذ التيار الكهربائي. • شغل الطابعة. • شغل الطابعة.
مؤشر بيان الحالة مضيء (عربة الطابعة مفتوحة)	رأس الطابعة مفتوح.	يرجى إغلاق عربات الطابعة.
تعذر الطابعة	<ul style="list-style-type: none"> • تحقق من إحكام توصيل كبل الواجهة بموصل الواجهة. • تحقق من إحكام توصيل الجهاز اللاسلكي أو جهاز Bluetooth بين الوحدة المضيفة والطابعة. • وجود خطأ في المنفذ المخصص لبرنامج تشغيل Windows. 	<ul style="list-style-type: none"> • أعد توصيل الكبل بالواجهة أو استخدم كبلًا آخر جديدًا. • في حالة استخدام كبل تسلسلي، يرجى استبدال الكبل بطريقة توصيل دبوس مقابل دبوس. • تحقق من إعداد معدل البود. الإعداد الافتراضي لمعدل بود الطابعة هو 9600 و n و 8 و 1. • في حالة استخدام كبل الإيثرنت، • تحقق من إضاءة مؤشر بيان الحالة في موصل إيثرنت RJ-45 باللون الأخضر. • تحقق من وميض مؤشر بيان الحالة في موصل إيثرنت RJ-45 باللون الكهرماني. • تحقق من حصول الطابعة على عنوان IP عند استخدام وضع DHCP. • تحقق من صحة عنوان IP عند استخدام عنوان IP الثابت. • انتظر بضع ثوانٍ للسماح للطابعة بالاتصال بالخادم ثم تحقق من إعداد عنوان IP مرة أخرى. • يرجى إعادة تعيين إعداد الجهاز اللاسلكي.

المشكلة	السبب المحتمل	الحل المقترح
		<ul style="list-style-type: none"> • حدد منفذ الطباعة الصحيح في برنامج التشغيل. • مجموعة أحزمة رأس الطباعة غير موصل جيداً برأس الطباعة. أغلق الطباعة ثم ضع طرف التوصيل بالمأخذ مرة أخرى. • تحقق من البرنامج الذي تستخدمه للتأكد من وجود أمر طباعة في نهاية الملف، كما يلزم وجود CRLF في نهاية كل سطر أوامر.
لا توجد طباعة على الملصق	<ul style="list-style-type: none"> • تحميل الملصق أو الشريط بشكل غير صحيح. • استخدام ورق أو شريط من نوع غير صحيح. 	<ul style="list-style-type: none"> • اتبع تعليمات تحميل الوسائط والشريط. • عدم توافق الشريط والوسائط. • تحقق من جانب الشريط المغطى بالحبر. • إعداد كثافة الطباعة غير صحيح. • نظف رأس الطباعة.
لا يوجد شريط	<ul style="list-style-type: none"> • الشريط على وشك النفاد. • عدم تركيب الشريط بشكل صحيح. 	<ul style="list-style-type: none"> • ركب بكرة شريط جديدة. • يرجى الرجوع إلى الخطوات في دليل المستخدم لإعادة تركيب الشريط.
لا يوجد ورق	<ul style="list-style-type: none"> • الملصقات على وشك النفاد. • تركيب الملصقات بشكل غير صحيح. • عدم معايرة مستشعر الفراغات/العلامات السوداء. 	<ul style="list-style-type: none"> • ركب بكرة ملصقات جديدة. • أعد تركيب بكرة الملصقات. • عاير مستشعر الفراغات/العلامات السوداء.
انحشار الورق	<ul style="list-style-type: none"> • عدم ضبط مستشعر الفراغات/العلامات السوداء بشكل سليم. • تأكد من صحة ضبط حجم الملصق. • قد تكون الملصقات عالقة داخل آلية الطباعة. 	<ul style="list-style-type: none"> • اضبط معايرة مستشعر الوسائط. • عيّن حجم الوسائط بشكل صحيح. • أخرج الملصق العالق داخل آلية الطباعة.
تعذر تنزيل الملف إلى الذاكرة (فلاش أو بطاقة)	مساحة الذاكرة ممتلئة بالكامل.	احذف ملفات غير مستخدمة من الذاكرة.
تعذر استخدام بطاقة SD	<ul style="list-style-type: none"> • تلف بطاقة SD. • عدم إدخال بطاقة SD بطريقة صحيحة. 	<ul style="list-style-type: none"> • استخدم بطاقة SD بسعة مدعومة. • ركب بطاقة SD مرة أخرى.

المشكلة	السبب المحتمل	الحل المقترح
	<ul style="list-style-type: none"> استخدام بطاقة SD من مصنع غير معتمد. 	
جودة الطباعة رديئة	<ul style="list-style-type: none"> تحميل الشريط والوسائط بشكل غير صحيح تراكم غبار أو مواد لاصقة على رأس الطباعة. عدم ضبط كثافة الطباعة بشكل سليم. تلف عنصر رأس الطباعة. عدم توافق الشريط والوسائط. عدم ضبط ضغط رأس الطباعة بشكل سليم. 	<ul style="list-style-type: none"> أعد تركيب وحدة الإمداد. نظف رأس الطباعة. نظف أسطوانة الطباعة. اضبط كثافة الطباعة وسرعتها. شغل اختبارًا ذاتيًا للطابعة وراجع نموذج اختبار رأس الطباعة في حالة فقدان نقطة بالنموذج. استخدم شريطاً آخر مناسباً أو وسائط ملصقات أخرى مناسبة. عدم قفل ذراع تحرير رأس الطباعة بشكل سليم.
لا توجد طباعة على الجزء الأيسر أو الأيمن من الملصق.	خطأ في إعداد حجم الملصق.	عيّن حجم الملصق الصحيح.
وجود خط رمادي على الملصق الفارغ	<ul style="list-style-type: none"> اتساخ رأس الطباعة. اتساخ أسطوانة الطباعة. 	<ul style="list-style-type: none"> نظف رأس الطباعة. نظف أسطوانة الطباعة.
طباعة متقطعة	<ul style="list-style-type: none"> وجود الطباعة في وضع تفريغ سداسي عشري. إعداد RS-232 غير صحيح. 	<ul style="list-style-type: none"> أوقف تشغيل الطباعة ثم أعد تشغيلها لتخطي وضع التفريغ. أعد ضبط إعداد RS-232.
عدم استقرار (انحراف) عملية تغذية الملصقات أثناء مهمة الطباعة.	موجّهات الوسائط لا تلمس حاقة الوسائط.	<ul style="list-style-type: none"> إذا كان الملصق يتحرك إلى الجانب الأيمن، يرجى تحريك موجّه الملصقات إلى الجانب الأيسر. إذا كان الملصق يتحرك إلى الجانب الأيسر، يرجى تحريك موجّه الملصقات إلى الجانب الأيمن.
تخطي الملصقات عند الطباعة	<ul style="list-style-type: none"> عدم تحديد حجم الملصق بشكل سليم. عدم تعيين حساسية المستشعر بشكل سليم. 	<ul style="list-style-type: none"> تأكد من تعيين حجم الملصق بشكل صحيح. اضبط معايرة المستشعر عن طريق أحد الخيارين: Auto Gap (فراغ تلقائي) أو Manual Gap (فراغ يدوي).

المشكلة	السبب المحتمل	الحل المقترح
	<ul style="list-style-type: none"> تراكم غبار على مستشعر الوسائط. 	<ul style="list-style-type: none"> نظّف مستشعر الفراغات/العلامات السوداء باستخدام نافخ هواء.
مشكلة التجمع	<ul style="list-style-type: none"> ضغط رأس الطباعة غير صحيح. تركيب الشريط بطريقة غير صحيحة. تركيب الوسائط بطريقة غير صحيحة. كثافة الطباعة غير صحيحة. تغذية الوسائط بطريقة غير صحيحة. 	<ul style="list-style-type: none"> يرجى تعيين الكثافة المناسبة للحصول على طباعة عالية الجودة. تأكد من ملامسة موجّه الملتصقات لحافة موجّه الوسائط.
ساعة الوقت الحقيقي (RTC) غير صحيحة أثناء إعادة تمهيد الطابعة.	نفاد طاقة البطارية.	تحقق من وجود بطارية في اللوحة الرئيسية.
موضع مطبوعات الجانب الأيسر غير صحيح.	<ul style="list-style-type: none"> خطأ في إعداد حجم الملصق. معلّمة إزاحة X في الطباعة غير صحيحة. 	عَيّن حجم الملصق الصحيح.

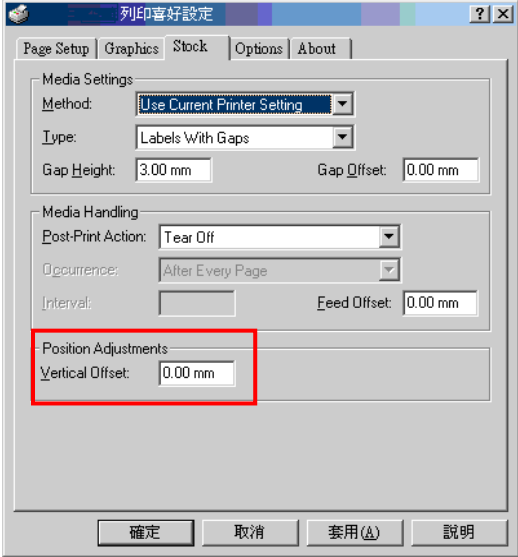
الحل المقترح	السبب المحتمل	المشكلة
<ul style="list-style-type: none"> • أعد معايرة حساسية المستشعر. • عيّن الحجمين الصحيحين للملصق والفراغ. • ادخل قائمة LCD (أو عبر لوحة تحكم TSC) لضبط معلّمة إزاحة Y بدقة. • في حالة استخدام برنامج BarTender، يرجى ضبط الإزاحة الرأسية في برنامج التشغيل. 	<ul style="list-style-type: none"> • عدم ضبط حساسية مستشعر الوسائط بشكل سليم. • حجم الملصق غير صحيح. • معلّمة إزاحة Y غير صحيحة. • إعداد ضبط الإزاحة الرأسية في برنامج التشغيل غير صحيح. 	<p>خطأ في وضع الملصق الصغير.</p>

9 الصيانة

يستعرض هذا القسم إجراءات التنظيف والصيانة.

التنظيف:

حسب الوسائط المستخدمة، قد تتراكم فضلات (غبار وسائط ومواد لاصقة، وما إلى ذلك) على الطابعة نتيجة لعمليات الطباعة العادية. ولإبقاء الطباعة بأعلى مستويات الجودة، يتعين عليك إزالة تلك الفضلات من خلال المواظبة على تنظيف الطابعة. نظف رأس الطباعة بانتظام وركّب مستشعرات عند استخدام وسائط جديدة؛ للحفاظ على أفضل أداء للطابعة وإطالة عمرها الافتراضي.

التعقيم:

يساعد تعقيم الطابعة على حمايتك والمستخدمين الآخرين ومنع انتشار الفيروسات.

مهم:

- اضبط مفتاح تشغيل الطابعة على وضع O (إيقاف التشغيل) قبل إجراء أي مهام تنظيف أو تطهير. واترك كبل الطاقة موصلاً لإبقاء الطابعة مؤرّضة لتقليل خطر التلف الناجم عن الكهرباء الساكنة.
- تجنب ارتداء خواتم أو أي أشياء معدنية أخرى أثناء تنظيف أي منطقة داخل الطابعة.
- لا تستخدم سوى المنظفات الموصى بها في هذه الوثيقة. فقد يؤدي استخدام منظفات أخرى إلى تلف الطابعة وإبطال ضمانها.
- لا ترش محاليل تنظيف سائلة ولا تُقَطِّرْها داخل الطابعة مباشرة. ضع المحلول على قطعة قماش خالية من الوبر ثم استخدم قطعة القماش الرطبة على الطابعة.
- لا تستخدم هواءً مضغوطاً داخل الطابعة؛ فقد ينفض غباراً وفضلات على المستشعرات ومكونات حساسة أخرى.
- لا تستخدم سوى مكنسة كهربائية مزوّدة بفوهة وخرطوم موصلين ومؤرّضين لتفريغ الكهرباء الساكنة المترابطة.
- جميع الإحالات الواردة في هذه الإجراءات بشأن استخدام كحول أيسوبروبيل تستلزم استخدام كحول أيسوبروبيل بنسبة تركيز 99% أو أكثر لتقليل خطر تآكل رأس الطباعة بسبب الرطوبة.
- لا تلمس رأس الطباعة بيدك. إذا فعلت ذلك دون قصد، يرجى تنظيفها باستخدام كحول أيسوبروبيل بنسبة تركيز 99%.
- احرص دائماً على اتخاذ التدابير الاحتياطية الشخصية عند استخدام أي منظف.

9.1 مستلزمات التنظيف

ينصح باستخدام المستلزمات التالية لتنظيف الطابعة:

- قطعة قماش قطنية
- قطعة قماش خالية من الوبر
- فرشاة بشعر ناعم غير معدني
- مكنسة كهربائية
- إيثانول بنسبة تركيز 75% للتعقيم
- كحول أيسوبروبيل بنسبة تركيز 99% لتنظيف رأس الطباعة وأسطوانة الطباعة
- أقلام أصلية لتنظيف رأس الطباعة
- مطهرات خالية من الكلور

9.2 إجراءات التنظيف

المكون	الطريقة	تكرار التنظيف الموصى به
رأس الطباعة	<ol style="list-style-type: none"> 1. أوقف تشغيل الطباعة قبل تنظيف رأس الطباعة. 2. اترك رأس الطباعة يبرد لمدة دقيقة واحدة على الأقل. 3. بلل ماسحة قطنية بكحول أيسوبروبيل بنسبة تركيز 99% ثم امسح رأس الطباعة بالعرض. يمكنك أيضًا استخدام قلم تنظيف رأس الطباعة الأصلي لتنظيف رأس الطباعة. 	نظّف رأس الطباعة عند تحميل وسائط جديدة.
أسطوانة الطباعة	<ol style="list-style-type: none"> 1. أوقف تشغيل الطباعة. 2. استخدم قطعة قماش خالية من الوبر مشبّعة بكحول أيسوبروبيل بنسبة تركيز 99% لمسح أسطوانة الطباعة أثناء تدوير أسطوانة الطباعة. 	نظّف أسطوانة الطباعة عند تحميل وسائط جديدة.
قضيب التقشير	استخدم قطعة قماش خالية من الوبر مشبّعة بكحول أيسوبروبيل بنسبة تركيز 99% لمسح قضيب التقشير.	نظّف عند الحاجة.
المستشعر	استخدم فرشاة شعر ناعم غير معدني أو مكنسة كهربائية لإزالة الغبار أو الجسيمات من أجل تحسين جودة الطباعة أو معايرة المستشعر.	نظّف المستشعر شهريًا.
الجسم الخارجي	استخدم قطعة قماش خالية من الوبر لمسح السطح. إذا لزم الأمر، يمكنك وضع مطهر خالٍ من الكلور. بعد إتمام التنظيف، استخدم إيثانول بنسبة تركيز 75% لتعقيم السطح.	نظّف عند الحاجة.
الجسم الداخلي	استخدم فرشاة شعر ناعم غير معدني أو مكنسة كهربائية لإزالة الغبار أو الجسيمات. بعد إتمام التنظيف، استخدم إيثانول بنسبة تركيز 75% لتعقيم الأجزاء الداخلية.	نظّف عند الحاجة.
طابعة الوسائط غير المبطنّة	يرجى الرجوع إلى دليل مستخدم مجموعة أدوات التنظيف بدون بطانة للاطلاع على مزيد من المعلومات.	<ul style="list-style-type: none"> • نظّف حسب الضرورة أو بعد طباعة كل 1 كم. • يرجى تحديد الصيانة حسب الاستخدام الفعلي.



طابعة الوسائط غير
المبطنّة

10 امتثال وموافقات الهيئة

EN 55032: الفئة B

EN 55035

EN IEC 61000-3-2 الفئة A

EN 61000-3-3

EN 300328 (اختياري)

EN 301893 (اختياري)

EN 62311 (اختياري)

EN 301489-1-17 (اختياري)

EN 62368-1



لجنة الاتصالات الفيدرالية الجزء 15B، الفئة B
لجنة الاتصالات الفيدرالية الجزء 15C (اختياري)
ICES-003، الفئة ب

تم اختبار هذا الجهاز وُجد أنه متوافق مع حدود الأجهزة الرقمية من الفئة "ب"، وذلك حسب الجزء 15 من قواعد لجنة الاتصالات الفيدرالية. وقد وضعت هذه المعايير لتوفير قدر معقول من الحماية ضد أي تداخلات ضارة قد تحدث عند تركيب الجهاز في المنازل. ونظرًا لأن هذا الجهاز يولد ويستخدم بل وتصدر عنه ترددات لاسلكية فإنه قد يتسبب في حدوث تداخلات ضارة مع الاتصالات اللاسلكية إذا لم يتم تركيبه واستخدامه وفقًا للتعليمات. ومع ذلك، لا يوجد أي ضمان بأن هذا التداخل لن يحدث في حالة التركيب في وضع معين. إذا كان هذا الجهاز يسبب تداخلًا ضارًا لاستقبال الراديو أو التلفاز، وهو ما يمكن تحديده عن طريق تشغيل الجهاز وإطفائه، فإننا نحث المستخدم على محاولة تصحيح التداخل بوحدة أو أكثر من الإجراءات التالية:

- إعادة توجيه هوائي الاستقبال أو تغيير موضعه.
- زيادة المسافة الفاصلة بين الجهاز وجهاز الاستقبال.
- توصيل الجهاز بأخذ تيار كهربائي في دائرة كهربائية مختلفة عن تلك الموصل بها جهاز الاستقبال.
- استشارة الموزع أو فني راديو/تلفزيون متخصص للحصول على المساعدة اللازمة.

يتوافق هذا الجهاز مع الجزء 15 من قواعد لجنة الاتصالات الفيدرالية (FCC). تخضع عملية التشغيل للشرطين التاليين:
(1) يجوز ألا يسبب هذا الجهاز تداخلًا ضارًا، و(2) يجب أن يقبل هذا الجهاز أي تداخل يتم استقبله، بما في ذلك التداخل الذي يجوز أن يتسبب في تشغيل غير مرغوب فيه.



يتوافق هذا الجهاز الرقمي من الفئة B مع المعيار الكندي للأجهزة المسببة للتداخل "Canadian ICES-003".
Cet appareil numérique de la classe B est conforme à la norme NMB-003 du Canada.

الفئة ب من معيار AS/NZS CISPR 32
(اختياري) AS/NZS 4268:2017



UL 62368-1
CAN/CSA-C22.2 NO. 62368-1



KS C 9832

KS C 9835

(اختياري) KS X 3124:2020

(اختياري) KS X 3126:2020

KC62368-1



이 기기는 업무용(B 급) 전자파적합기기로서 판매자 또는 사용자는 이 점을 주의하시기 바라며, 가정외의 지역에서 사용하는 것을 목적으로 합니다.

GB 4943.1
الفئة B، GB/T 9254.1
GB 17625.1



برنامج Energy Star لأجهزة التصوير الإصدار 3.2



TP TC 004

TP TC 020



CNS15598-1

CNS15936

CNS 15663



IS 13252 (الجزء 1)
IEC 60950-1



BS EN 55032 : الفئة B
BS EN 55035
BS EN IEC 61000-3-2
BS EN 61000-3-3



NOM-019



LP0002 (اختياري)



TELEC-T401 (اختياري)
اللوائح اليابانية لأجهزة الراديو 2008



(E) بتاريخ 2005-01-28 (اختياري)
(E) بتاريخ 2018-10-18 1048

WPC

IMDA TS SRD (اختياري)

Complies with
IMDA Standards
[Dealer's Licence No.]



เครื่องวิทยุคมนาคมนี้ ได้รับยกเว้น ไม่ต้องได้รับ
ใบอนุญาตให้มี ใช้ซึ่งเครื่องวิทยุคมนาคม
หรือตั้งสถานีวิทยุคมนาคมตามประกาศ กสทช.
เรื่อง เครื่องวิทยุคมนาคม และสถานีวิทยุ
คมนาคมที่ได้รับยกเว้นไม่ต้องได้รับใบอนุญาต
วิทยุคมนาคม ตามพระราชบัญญัติวิทยุ
คมนาคม พ.ศ. 2498





“เครื่องโทรคมนาคมและอุปกรณ์นี้มีความสอดคล้องตามมาตรฐานหรือข้อกำหนดทางเทคนิคของ กสทช.”
(اختياري)

備註：不同型號可能會有不同認證，一切以產品上的認證標籤為準。

تعليمات هامة للسلامة:

يرجى قراءة جميع التعليمات والاحتفاظ بها للاطلاع عليها في وقت لاحق.

- اتباع جميع التحذيرات والتعليمات الخاصة بالمنتج.
- افصل الطاقة من مأخذ التيار المتردد قبل التنظيف أو في حالة حدوث خطأ. لا تستخدم منظفات سائلة أو إيروسول. استخدم قطعة قماش مبللة للتنظيف.
- يجب أن يكون مقبس الطاقة الرئيسي مثبتًا بالقرب من الجهاز ويمكن الوصول إليه بسهولة.

- يجب حماية الوحدة من الرطوبة.
- تأكد من استقرار الجهاز عند تركيبه، لما قد يسببه انقلاب الجهاز أو سقوطه من حدوث ضرر.
- تأكد من اتباع القدرة التشغيلية الصحيحة ونوع الطاقة الموضح على ملصق العلامات المقدم من قبل الجهة المصنعة.
- يرجى الرجوع إلى دليل المستخدم لمعرفة الحد الأقصى لدرجة حرارة التشغيل المحيطة.

重要安全說明：

閱讀所有說明，並保留以備未來使用。

- 依照產品上的所有警告和說明進行操作。
- 在清潔前或發生故障時，拔除電源插頭與交流電源插座的連接。不要使用液體或噴霧清潔劑。建議使用濕布清潔。
- 電源插座應安裝在設備附近及方便使用處。
- 本機器必須防止潮濕。
- 確保安裝設備時的穩定性，翻倒或跌落可能會導致設備損壞。
- 確保按照製造商提供的標籤上標明之正確的額定功率和電源類型進行設定。
- 請參考使用手冊以確認產品運作時環境溫度的最大值。

Informations de sécurité importantes:

Lire attentivement et conserver ces instructions pour un usage ultérieur.

- Bien respecter les avertissements et instructions sur le produit.
- Débrancher l'alimentation de l'entrée CA avant de procéder au nettoyage ou en cas de dysfonctionnement. Ne pas utiliser de nettoyant liquide ou d'aérosol. Nettoyer simplement à l'aide d'un chiffon humide.
- La prise électrique doit être installée à proximité de l'appareil et être facilement accessible.
- L'appareil doit être protégé de l'humidité.
- Assurez-vous que l'unité est installée de manière stable pour un usage et une manipulation sans risque de chute.
- Respecter le type d'alimentation et la puissance nominale indiqués par le fabricant.
- Se reporter au mode d'emploi pour vérifier les températures maximum d'utilisation recommandées.

تحذير:

أجزاء متحركة. أبقِ أصابعك وجسمك بعيدًا عن الأجزاء المتحركة.



IMPORTANT:

Pièces mobiles. Maintenir vos doigts et votre corps à l'écart des pièces mobiles.

تنبيه:

(للأجهزة التي تعمل ببطارية ساعة الوقت الفعلي RTC (CR2032) أو مجموعة بطارية قابلة لإعادة الشحن)

قد يؤدي استبدال البطارية بنوع غير صحيح إلى حدوث انفجار.

تخلص من البطاريات المستخدمة طبقاً للتعليمات الموضحة أدناه.

- تجنب إلقاء البطارية في النار.
- يجب عدم إحداث دائرة قصر في مناطق التلامس.
- تجنب فك البطارية.
- تجنب إلقاء البطارية في النفايات المنزلية.
- علمًا بأن رمز سلة النفايات المشطوب عليها يشير إلى حظر التخلص من البطارية في النفايات البلدية.

警告：

(對於帶有 RTC(CR2032) 電池或可充電電池組的設備)

如果更換不正確的電池類型，會有爆炸的風險。

請依照以下說明處理廢電池：

- 請勿將電池投入火中。
- 請勿使觸點短路。
- 請勿拆解電池。
- 請勿將電池丟入都市廢棄物。
- 垃圾桶畫叉圖案表示電池不應該放置在都市廢棄物中。

ATTENTION:

(Pour les appareils équipés d'une batterie RTC (CR2032) ou de batteries rechargeables)

Risque d'explosion en cas de remplacement de la batterie par une référence non conforme.

La batterie usagée :

- NE DOIT PAS être mise au feu.
- NE DOIT PAS être mise en court-circuit.
- NE DOIT PAS être ouverte ou démontée.
- NE DOIT PAS être jetée avec les ordures ménagères.
- L'icône de poubelle barrée indique que la batterie ne doit pas être jetée avec les ordures ménagères.

تنبيه: سطح رأس الطباعة ساخن.
لا تلمس رأس الطباعة قبل أن يبرد.



ATTENTION : Surface de la tête d'impression chaude.

Ne pas toucher la tête d'impression avant qu'elle ait refroidi.

تحذير:

افصل الطاقة عن منفذ التيار المتردد قبل فتح غطاء الوسائط للتنظيف أو إصلاح الأخطاء. وبعد التنظيف أو إصلاح الأخطاء، أغلق غطاء الوسائط قبل توصيل الطاقة إلى منفذ التيار المتردد.

IMPORTANT:

Retirer l'alimentation de l'entrée CA avant d'ouvrir le capot des consommables pour procéder au nettoyage ou à la réparation de l'appareil. Après avoir effectué le nettoyage ou corrigé les dysfonctionnements, fermez le capot des consommables avant de brancher l'alimentation à l'entrée CA.

تنبيه:

قد يؤدي إدخال أية تعديلات أو تغييرات غير معتمدة صراحةً من قبل مانح الضمان إلى إبطال حق المستخدم في تشغيل هذا الجهاز.

بيان المفوضية الأوروبية:

يمتثل هذا الجهاز لمعايير التعرض للإشعاع الخاصة بالاتحاد الأوروبي المعنية بالبيئات غير الخاضعة للمراقبة. ينبغي تركيب هذا الجهاز وتشغيله بحيث يبعد المشعاع عن جسمك مسافة لا تقل عن 20 سم.

كافة الأوضاع التشغيلية:

2.4 جيجا هرتز: 802.11b, 802.11g, 802.11n (HT20), 802.11n (HT40)

802.11ac و 5GHz: 802.11a

فيما يلي التردد والوضع والطاقة المنتقلة القصوى المندرجة في حدود الاتحاد الأوروبي:

2400 – 2483.5 ميغا هرتز: 19.88 ديسيبل ميلي واط (EIRP)

5150 – 5250 ميغا هرتز: 17.51 ديسيبل ميلي واط (EIRP)

5150 – 5350 ميغا هرتز للاستخدام فقط في الأماكن الداخلية غير المكشوفة

5470 – 5725 ميغا هرتز للاستخدام في الأماكن المغلقة والمفتوحة

القيود المفروض في أذربيجان

المعلومات حول القيود الوطنية موضحة أدناه

ملاحظة	الدولة	نطاق التردد
ليس هناك حاجة للتراخيص في حالة استخدام الجهاز بمكان مغلق بطاقة لا تتجاوز 30 ميغا وات	أذربيجان	5350-5150 ميغا هرتز
		5725-5470 ميغا هرتز

بموجب هذه الوثيقة، تعلن شركة d.TSC Auto ID Technology Co., Lt توافق أجهزة الراديو من نوع IEEE 802.11 a/b/g/n/ac [Wi-Fi] مع توجيه الاتحاد الأوروبي 2014/53/EU.

يتوفر النص الكامل لإعلان المطابقة الصادر عن الاتحاد الأوروبي على الموقع: [http:// www.tscprinters.com](http://www.tscprinters.com)

تحذير التعرض للترددات اللاسلكية (Wi-Fi)

يجب تركيب ذلك الجهاز وتشغيله وفقاً للتعليمات الموضحة، ويجب كذلك عدم تغيير مكانه أو تشغيله بالاتصال مع أي هوائي أو جهاز إرسال آخر. يجب أن يتم تزويد المستخدمين وفنيي التركيب بدليل تعليمات تركيب الهوائي وظروف تشغيل جهاز الإرسال من أجل الامتثال لشروط التعرض للتردد اللاسلكي.

قيمة معدل الامتصاص النوعي: 0.736 واط/كجم

تحذير التعرض للترددات اللاسلكية (Bluetooth)

يتوافق هذا الجهاز مع حدود التعرض للإشعاع الموضوعة بواسطة لجنة الاتصالات الفيدرالية المعنية بالبيانات غير الخاضعة للمراقبة.

يجب عدم وضع أو تشغيل هذا الجهاز بالقرب من أي هوائي أو جهاز إرسال آخر.

كندا، إخطارات الوكالة الصناعية الكندية

يتطابق هذا الجهاز الرقمي من الفئة ب مع معايير ICES-003 الكندية و RSS-210.

تخضع عملية التشغيل للشروطين التاليين: (1) لا يتسبب هذا الجهاز في حدوث أي تداخل (2) يستقبل هذا الجهاز أي تداخل، بما في ذلك التداخل الذي قد يترتب عليه أوضاع تشغيل غير مرغوبة للجهاز.

معلومات بشأن تعرض الأشخاص للترددات اللاسلكية

طاقة الخرج المشعة للأجهزة اللاسلكية أقل من حدود الترددات اللاسلكية التي تحددها الوكالة الصناعية الكندية، وبذلك ينبغي استخدام الجهاز الاسلكي بطريقة تضمن تقليل الاتصال المحتمل بينها وبين الأشخاص عند تشغيلها في الظروف العادية.

قد تم تقييم هذا الجهاز وإثبات امتثاله لحدود معدل الامتصاص النوعي التي تحددها الوكالة الصناعية الكندية عندما يتم تركيبه في منتجات مُصنفة محددة تعمل في ظروف تعرض متنقلة. **(فيما يخص Wi-Fi)**

قد تم تقييم هذا الجهاز وإثبات امتثاله لحدود التعرض للترددات اللاسلكية التي تحددها الوكالة الصناعية الكندية تحت ظروف تعرض متنقلة. (الهوائيات على مسافة أقل من 20 سم من جسم المستخدم). **(للبلوتوث)**

Canada, avis de l'Industry Canada (IC)

Cet appareil numérique de classe B est conforme aux normes canadiennes ICES-003 et RSS-210.

Son fonctionnement est soumis aux deux conditions suivantes : (1) cet appareil ne doit pas causer d'interférence et (2) cet appareil doit accepter toute interférence, nota 毫米 ent les interférences qui peuvent affecter son fonctionnement.

Informations concernant l'exposition aux fréquences radio (RF)

La puissance de sortie émise par l'appareil sans fil est inférieure à la limite d'exposition aux fréquences radio de l'Industry Canada (IC). Utilisez l'appareil sans fil de façon à minimiser les contacts humains lors du fonctionnement normal.

Ce périphérique a été évalué et démontré conforme aux limites SAR (Specific Absorption Rate – Taux d'absorption spécifique) par l'IC lorsqu'il est connecté à des dispositifs hôtes spécifiques opérant dans des conditions d'utilisation mobile. **(Pour le Wi-Fi)**

Ce périphérique a également été évalué et démontré conforme aux limites d'exposition radio-fréquence par l'IC pour des utilisations par des opérateurs mobiles (les antennes sont à moins de 20 cm du corps d'une personne). **(Pour le Bluetooth)**

NCC 警語：

經型式認證合格之低功率射頻電機，非經許可，公司、商號或使用者均不得擅自變更頻率、加大功率或變更原設計之特性及功能。(即低功率電波輻射性電機管理辦法第十二條)

低功率射頻電機之使用不得影響飛航安全及干擾合法通信；經發現有干擾現象時，應立即停用，並改善至無干擾時方得繼續使用。

前項合法通信，指依電信法規定作業之無線電通信。低功率射頻電機須忍受合法通信或工業、科學及醫療用電波輻射性電機設備之干擾。(即低功率電波輻射性電機管理辦法第十四條)

إعلان تمييز شروط وجود مواد محظورة / 限用物質含有情況標示聲明書

設備名稱(Equipment Name) : 熱轉式/熱感式條碼印表機 型號(Type Designation) : TH240						
單元Unit	限用物質及其化學符號 (Restricted substances and its chemical symbols)					
	鉛 Lead (Pb)	汞 Mercury (Hg)	鎘 Cadmium (Cd)	六價鉻 Hexavalent chromium (Cr+6)	多溴聯苯 Polybrominated biphenyls (PBB)	多溴二苯醚 Polybrominated diphenyl ethers (PBDE)
內外塑膠件	○	○	○	○	○	○
內外鐵件	-	○	○	○	○	○
滾輪	○	○	○	○	○	○
電路板	-	○	○	○	○	○
晶片電阻	-	○	○	○	○	○
積層陶瓷表 面黏著電容	○	○	○	○	○	○
集成電路-IC	-	○	○	○	○	○
電源供應器	○	○	○	○	○	○
印字頭	-	○	○	○	○	○
插座	-	○	○	○	○	○
線材	-	○	○	○	○	○
備註一： “超出0.1 wt %” 及 “超出0.01 wt %” 係指限用物質之百分比含量超出百分比含量基準值。 Note 1: “Exceeding 0.1 wt %” and “exceeding 0.01 wt %” indicate that the percentage content of the restricted substance exceeds the reference percentage value of presence condition.						
備註二： “○” 係指該項限用物質之百分比含量未超出百分比含量基準值。 Note 2: “○” indicates that the percentage content of the restricted substance does not exceed the percentage of reference value of						

presence.

備註三： “ - ” 係指該項限用物質為排除項目。

Note 3: The “-” indicates that the restricted substance corresponds to the exemption.

سجل المراجعة

الكاتب التقني	الوصف	التاريخ
Peter Yao	الإصدار الرسمي.	2023/11/15
Peter Yao	إضافة علامة التحذير في الصفحات 23 و 25 و 30 و 32.	2023/12/22
Peter Yao	<ul style="list-style-type: none">تحديث قسم واجهة مستخدم الويب في الصفحتين 41 و 42.إضافة "صيانة وحدة الطباعة بلا بطانة" في قائمة "خيارات متقدمة" في الصفحتين 74 و 76.تحديث القسم "المفضلة" وإضافة معلومات حول كيفية تهيئة طباعة الوسائط غير المبطنّة في الصفحات من 80 إلى 84.إضافة معلومات حول كيفية تنظيف طباعة الوسائط غير المبطنّة في صفحة 92.	2024/03/21



www.tscprinters.com